



TECHNISCHEN HANDBUCH

# SCREEN-ROLLOS



## Inhalt - Screenrollos

|   |            |  |            |
|---|------------|--|------------|
| Produkt-CE-Zeichen                      | 3          | <b>SCREEN ZIP</b>                        | <b>120</b> |
|   |            | Grundlegende Produktspezifikation        | 121        |
| <b>SCREEN ALFA-ZIP</b>                  | <b>6</b>   | Ausmessung und Montage                   | 126        |
| Grundlegende Spezifikation des Produkts | 7          |  |            |
| Betätigung Kurbel                       | 10         | <b>SCREEN ZIP ECONOMY</b>                | <b>133</b> |
| Betätigung Motor                        | 11         | Grundlegende Produktspezifikation        | 134        |
| Vermessung und Montage                  | 24         | Ausmessung und Montage                   | 138        |
| <b>SCREEN ALFA-ZIP SOLAR</b>            | <b>37</b>  | <b>SCREEN GW</b>                         | <b>141</b> |
|   |            | Grundlegende Produktspezifikation        | 142        |
| <b>SCREEN ALFA PLUS-ZIP</b>             | <b>39</b>  | Ausmessung und Montage                   | 145        |
| Grundlegende Spezifikation des Produkts | 40         |  |            |
| Betätigung Motor                        | 43         | <b>SCREEN LITE</b>                       | <b>152</b> |
| Ausmessung und Montage                  | 51         | Grundlegende Produktspezifikation        | 153        |
|   |            | Ausmessung und Montage                   | 156        |
| <b>SCREEN HR7</b>                       | <b>67</b>  | <b>SCREEN ZIP, ZIP ECONOMY, GW, LITE</b> | <b>160</b> |
| Grundlegende Spezifikation des Produkts | 68         | Betätigung Kurbel                        | 160        |
| Vermessung und Montage                  | 78         | Betätigung Motor                         | 162        |
| <b>SCREEN HR8-ZIP</b>                   | <b>82</b>  | <b>SCREEN SKY</b>                        | <b>163</b> |
| Grundlegende Spezifikation des Produkts | 83         | Grundlegende Produktspezifikation        | 164        |
|   |            | Ausmessung und Montage                   | 166        |
| <b>SCREEN HR7, HR8-ZIP</b>              | <b>87</b>  |  |            |
| Betätigung Kurbel                       | 87         |  |            |
| Betätigung Motor                        | 88         |  |            |
| Montage                                 | 100        |  |            |
| Solare Einspeisung HR8-ZIP              | 105        |  |            |
| <b>SCREEN HR10-ZIP</b>                  | <b>107</b> |  |            |
| Grundlegende Produktspezifikation       | 108        |  |            |
| Ausmessung und Montage                  | 115        |  |            |

Produkte dieser Sortimentsgruppe werden immer von Innen gemessen.

Aufgrund der ständigen Weiterentwicklung unserer Produkte behalten wir uns das Recht vor, dass das Design geringfügig von den Abbildungen abweicht.

---

## **ISOTRA**Quality

Eine Marke, die eine langjährige Tradition, unzählige Investitionen in die eigene Entwicklung, die Verwendung von Qualitätswerkstoffen, die technologische Reife, die zuverlässige Arbeit mehrerer Hunderten Mitarbeiter und viele weitere Parameter symbolisiert, die eine Gesamtheit bilden - das Finalprodukt der ISOTRA.

## Produkt - CE-Zeichen

**ISOTRA** 

## Leistungserklärung

Nr. 001/2017

Der Hersteller: **ISOTRA a.s., Bilovecká 2411/1, 746 01 Opava, IČ: 47679191**

erklärt hiermit, dass:

der Typ: **SCREEN - Außenblenden (Vorbaurollladen) mit der Motor-Betätigung**

Produkt: **ZIP**

in Übereinstimmung mit der Verordnung des Europäischen Parlaments und Rates 305/2011 (CPR) entworfen und hergestellt wurde.

Vorgesehene Verwendung:  
Das Rollo Screen ZIP ist ein Produkt der Beschattungstechnik für die Außen- und Innenräume.

System der Beurteilung und Überprüfung der Haltbarkeit des Produkts: 4

Harmonisierte technische Spezifikation:  
EN 13561:2015

Deklarierte Charakteristiken:

| Grundlegende Charakteristiken    | Eigenschaft                            |
|----------------------------------|--|
| Windfestigkeit                   | 3                                      |
| Gesamtenergiedurchlassgrad $g_w$ | 0,03 – 0,6 (laut den gewählten Stoff)* |

\*Für die Kombination mit Verglasung mit  $g=0,59$  und  $U_g=1,2$  W/(m<sup>2</sup>K)

Die Eigenschaft des Produkts SCREEN ZIP steht in Übereinstimmung mit der in der Tabelle Deklarierte Charakteristiken angeführten Eigenschaft.  
Diese Erklärung über die Eigenschaften wird auf ausschließliche Verantwortung der Gesellschaft ISOTRA a.s., Bilovecká 2411/1, 746 01 Opava erteilt.

  
ISOTRA a.s., Bilovecká 2411/1  
746 01 Opava - www.isotra.cz  
Tel: +420 553 685 102 - kč. 476 79 191

Opava 01. 02. 2017

Dipl.-Ing. Petr Sedláček  
Qualität Manager

ISOTRA a.s., Bilovecká 2411/1, 746 01 Opava  
IČ: 47679191, DIČ: CZ47679191  
zápisnik o slohovnem nadzoru v Centru za oddel. B. v. l. št. 3169  
IČO: 47679191, DIČ: CZ47679191

**ISOTRA** 

## Leistungserklärung

Nr. 002/2017

Der Hersteller: **ISOTRA a.s., Bilovecká 2411/1, 746 01 Opava, IČ: 47679191**

erklärt hiermit, dass:

der Typ: **SCREEN - Außenblenden (Vorbaurollladen) mit manueller oder Motor-Betätigung**

Produkt: **GW**

in Übereinstimmung mit der Verordnung des Europäischen Parlaments und Rates 305/2011 (CPR) entworfen und hergestellt wurde.

Vorgesehene Verwendung:  
Das Rollo Screen ZIP ist ein Produkt der Beschattungstechnik für die Außen- und Innenräume.

System der Beurteilung und Überprüfung der Haltbarkeit des Produkts: 4

Harmonisierte technische Spezifikation:  
EN 13561:2015

Deklarierte Charakteristiken:

| Grundlegende Charakteristiken | Eigenschaft                            |
|-------------------------------|--|
| Windfestigkeit                | 3                                      |
| Gesamtenergiedurchlassgrad    | 0,03 – 0,6 (laut den gewählten Stoff)* |

\*Für die Kombination mit Verglasung mit  $g=0,59$  und  $U_g=1,2$  W/(m<sup>2</sup>K)

Die Eigenschaft des Produkts SCREEN GW steht in Übereinstimmung mit der in der Tabelle Deklarierte Charakteristiken angeführten Eigenschaft.  
Diese Erklärung über die Eigenschaften wird auf ausschließliche Verantwortung der Gesellschaft ISOTRA a.s., Bilovecká 2411/1, 746 01 Opava erteilt.

  
ISOTRA a.s., Bilovecká 2411/1  
746 01 Opava - www.isotra.cz  
Tel: +420 553 685 102 - kč. 476 79 191

Opava 01. 02. 2017

Dipl.-Ing. Petr Sedláček  
Qualität Manager

ISOTRA a.s., Bilovecká 2411/1, 746 01 Opava  
IČ: 47679191, DIČ: CZ47679191  
zápisnik o slohovnem nadzoru v Centru za oddel. B. v. l. št. 3169  
IČO: 47679191, DIČ: CZ47679191

**ISOTRA** 

## Leistungserklärung

Nr. 003/2017

Der Hersteller: **ISOTRA a.s., Bilovecká 2411/1, 746 01 Opava, IČ: 47679191**

erklärt hiermit, dass:

der Typ: **SCREEN - Außenblenden (Vorbaurollladen) mit manueller oder Motor-Betätigung**

Produkt: **LITE**

in Übereinstimmung mit der Verordnung des Europäischen Parlaments und Rates 305/2011 (CPR) entworfen und hergestellt wurde.

Vorgesehene Verwendung:  
Das Rollo Screen ZIP ist ein Produkt der Beschattungstechnik für die Außen- und Innenräume.

System der Beurteilung und Überprüfung der Haltbarkeit des Produkts: 4

Harmonisierte technische Spezifikation:  
EN 13561:2015

Deklarierte Charakteristiken:

| Grundlegende Charakteristiken | Eigenschaft                            |
|-------------------------------|--|
| Windfestigkeit                | 3                                      |
| Gesamtenergiedurchlassgrad    | 0,03 – 0,6 (laut den gewählten Stoff)* |

\*Für die Kombination mit Verglasung mit  $g=0,59$  und  $U_g=1,2$  W/(m<sup>2</sup>K)

Die Eigenschaft des Produkts SCREEN LITE steht in Übereinstimmung mit der in der Tabelle Deklarierte Charakteristiken angeführten Eigenschaft.  
Diese Erklärung über die Eigenschaften wird auf ausschließliche Verantwortung der Gesellschaft ISOTRA a.s., Bilovecká 2411/1, 746 01 Opava erteilt.

  
ISOTRA a.s., Bilovecká 2411/1  
746 01 Opava - www.isotra.cz  
Tel: +420 553 685 102 - kč. 476 79 191

Opava 01. 02. 2017

Dipl.-Ing. Petr Sedláček  
Qualität Manager

ISOTRA a.s., Bilovecká 2411/1, 746 01 Opava  
IČ: 47679191, DIČ: CZ47679191  
zápisnik o slohovnem nadzoru v Centru za oddel. B. v. l. št. 3169  
IČO: 47679191, DIČ: CZ47679191

**ISOTRA** 

## Leistungserklärung

Nr. 036/2017

Der Hersteller: **ISOTRA a.s., Bilovecká 2411/1, 746 01 Opava, IČ: 47679191**

erklärt hiermit, dass:

der Typ: **SCREEN - Außenblenden (Vorbaurollladen) mit der Motor-Betätigung**

Produkt: **SCREEN SKY**

in Übereinstimmung mit der Verordnung des Europäischen Parlaments und Rates 305/2011 (CPR) entworfen und hergestellt wurde.

Vorgesehene Verwendung:  
Das Rollo Screen ZIP ist ein Produkt der Beschattungstechnik für die Außen- und Innenräume.

System der Beurteilung und Überprüfung der Haltbarkeit des Produkts: 4

Harmonisierte technische Spezifikation:  
EN 13561:2015

Deklarierte Charakteristiken:

| Grundlegende Charakteristiken    | Eigenschaft                            |
|----------------------------------|--|
| Windfestigkeit                   | Klasse 2                               |
| Gesamtenergiedurchlassgrad $g_w$ | 0,03 – 0,6 (laut den gewählten Stoff)* |

\*Für die Kombination mit Verglasung mit  $g=0,59$  und  $U_g=1,2$  W/(m<sup>2</sup>K)

Die Eigenschaft des Produkts SCREEN SKY steht in Übereinstimmung mit der in der Tabelle Deklarierte Charakteristiken angeführten Eigenschaft.  
Diese Erklärung über die Eigenschaften wird auf ausschließliche Verantwortung der Gesellschaft ISOTRA a.s., Bilovecká 2411/1, 746 01 Opava erteilt.

  
ISOTRA a.s., Bilovecká 2411/1  
746 01 Opava - www.isotra.cz  
Tel: +420 553 685 102 - kč. 476 79 191

Opava 01. 02. 2017

Dipl.-Ing. Petr Sedláček  
Qualität Manager

ISOTRA a.s., Bilovecká 2411/1, 746 01 Opava  
IČ: 47679191, DIČ: CZ47679191  
zápisnik o slohovnem nadzoru v Centru za oddel. B. v. l. št. 3169  
IČO: 47679191, DIČ: CZ47679191



## Leistungserklärung

Nr. 030/2017

Der Hersteller: **ISOTRA a.s., Bilovecká 2411/1, 746 01 Opava, IČ: 47679191**

erklärt hiermit, dass:

der Typ: **SCREEN - Außenblenden (Vorbaurollladen) mit der Motor-Betätigung**

Produkt: **HR7**

in Übereinstimmung mit der Verordnung des Europäischen Parlaments und Rates 305/2011 (CPR) entworfen und hergestellt wurde.

Vorgesehene Verwendung:  
**Das Rollo Screen ZIP ist ein Produkt der Beschattungstechnik für die Außen - und Innenräume.**

System der Beurteilung und Überprüfung der Haltbarkeit des Produkts: 4

Harmonisierte technische Spezifikation:  
**EN 13561:2015**

Deklarierte Charakteristiken:

| Grundlegende Charakteristiken         | Eigenschaft                            |
|---------------------------------------|--|
| Windfestigkeit                        | 2                                      |
| Gesamtennergiedurchlassgrad $g_{ext}$ | 0,03 – 0,6 (laut den gewählten Stoff)* |

\*Für die Kombination mit Verglasung mit  $g=0,59$  und  $U_g=1,2$  W/(m<sup>2</sup>K)

Die Eigenschaft des Produkts HR7 steht in Übereinstimmung mit der in der Tabelle Deklarierte Charakteristiken angeführten Eigenschaft.  
 Diese Erklärung über die Eigenschaften wird auf ausschließliche Verantwortung der Gesellschaft ISOTRA a.s., Bilovecká 2411/1, 746 01 Opava erteilt.



ISOTRA a.s., Bilovecká 2411/1  
746 01 Opava - www.isotra.cz  
tel: +420 553 655 111 fax: +420 553 655 110





Dipl.-Ing. Petr Sedláček  
Qualitäts Manager

Opava 01. 02. 2017

ISOTRA a.s., Bilovecká 2411/1, 746 01 Opava  
tel: +420 553 655 111 fax: +420 553 655 110

zapsáno v obchodním rejstříku u Českého úřadu přírodních věd, vložka 2169  
IČ: 47679191, DIČ: CZ47679191

zapsáno v obchodním rejstříku u Českého úřadu přírodních věd, vložka 2169  
IČ: 47679191, DIČ: CZ47679191

## Leistungserklärung

Nr. 031/2017

Der Hersteller: **ISOTRA a.s., Bilovecká 2411/1, 746 01 Opava, IČ: 47679191**

erklärt hiermit, dass:

der Typ: **SCREEN - Außenblenden (Vorbaurollladen) mit der Motor-Betätigung**

Produkt: **HR8-ZIP**

in Übereinstimmung mit der Verordnung des Europäischen Parlaments und Rates 305/2011 (CPR) entworfen und hergestellt wurde.

Vorgesehene Verwendung:  
**Das Rollo Screen ZIP ist ein Produkt der Beschattungstechnik für die Außen - und Innenräume.**

System der Beurteilung und Überprüfung der Haltbarkeit des Produkts: 4

Harmonisierte technische Spezifikation:  
**EN 13561:2015**

Deklarierte Charakteristiken:

| Grundlegende Charakteristiken         | Eigenschaft                            |
|---------------------------------------|--|
| Windfestigkeit                        | 3                                      |
| Gesamtennergiedurchlassgrad $g_{ext}$ | 0,03 – 0,6 (laut den gewählten Stoff)* |

\*Für die Kombination mit Verglasung mit  $g=0,59$  und  $U_g=1,2$  W/(m<sup>2</sup>K)

Die Eigenschaft des Produkts HR8-ZIP steht in Übereinstimmung mit der in der Tabelle Deklarierte Charakteristiken angeführten Eigenschaft.  
 Diese Erklärung über die Eigenschaften wird auf ausschließliche Verantwortung der Gesellschaft ISOTRA a.s., Bilovecká 2411/1, 746 01 Opava erteilt.



ISOTRA a.s., Bilovecká 2411/1  
746 01 Opava - www.isotra.cz  
tel: +420 553 655 111 fax: +420 553 655 110



Dipl.-Ing. Petr Sedláček  
Qualitäts Manager

Opava 01. 02. 2017

ISOTRA a.s., Bilovecká 2411/1, 746 01 Opava  
tel: +420 553 655 111 fax: +420 553 655 110

zapsáno v obchodním rejstříku u Českého úřadu přírodních věd, vložka 2169  
IČ: 47679191, DIČ: CZ47679191

zapsáno v obchodním rejstříku u Českého úřadu přírodních věd, vložka 2169  
IČ: 47679191, DIČ: CZ47679191



## Leistungserklärung

Nr. 050/2020

Der Hersteller: **ISOTRA a.s., Bilovecká 2411/1, 746 01 Opava, IČ: 47679191**

erklärt hiermit, dass:

der Typ: **SCREEN - Außenblenden (Vorbaurollladen) mit der Motor-Betätigung**

Produkt: **SCREEN ALFA-ZIP**

in Übereinstimmung mit der Verordnung des Europäischen Parlaments und Rates 305/2011 (CPR) entworfen und hergestellt wurde.

Vorgesehene Verwendung:  
**Das Rollo Screen ZIP ist ein Produkt der Beschattungstechnik für die Außen - und Innenräume.**

System der Beurteilung und Überprüfung der Haltbarkeit des Produkts: 4

Harmonisierte technische Spezifikation:  
**EN 13561:2015**

Deklarierte Charakteristiken:

| Grundlegende Charakteristiken         | Eigenschaft                            |
|---------------------------------------|--|
| Windfestigkeit                        | 6                                      |
| Gesamtennergiedurchlassgrad $g_{ext}$ | 0,03 – 0,6 (laut den gewählten Stoff)* |

\*Für die Kombination mit Verglasung mit  $g=0,59$  und  $U_g=1,2$  W/(m<sup>2</sup>K)

Die Eigenschaft des Produkts SCREEN ALFA-ZIP steht in Übereinstimmung mit der in der Tabelle Deklarierte Charakteristiken angeführten Eigenschaft.  
 Diese Erklärung über die Eigenschaften wird auf ausschließliche Verantwortung der Gesellschaft ISOTRA a.s., Bilovecká 2411/1, 746 01 Opava erteilt.



ISOTRA a.s., Bilovecká 2411/1  
746 01 Opava - www.isotra.cz  
tel: +420 553 655 111 fax: +420 553 655 110





Dipl.-Ing. Petr Sedláček  
Qualitäts Manager

Opava 01. 07. 2020

ISOTRA a.s., Bilovecká 2411/1, 746 01 Opava  
tel: +420 553 655 111 fax: +420 553 655 110

zapsáno v obchodním rejstříku u Českého úřadu přírodních věd, vložka 2169  
IČ: 47679191, DIČ: CZ47679191

zapsáno v obchodním rejstříku u Českého úřadu přírodních věd, vložka 2169  
IČ: 47679191, DIČ: CZ47679191

## Erklärung über die Eigenschaften

Nr. 051/2020

Der Hersteller: **ISOTRA a.s., Bilovecká 2411/1, 746 01 Opava, Ident.-Nr.: 47679191**

erklärt hiermit, dass:

der Typ: **SCREEN**

das Produkt: **SCREEN ALFA PLUS-ZIP**

in Übereinstimmung mit der Verordnung des Europäischen Parlaments und Rates 305/2011 (CPR) entworfen und hergestellt wurde.

Vorgesehener Verwendungszweck:  
**Außen-Sonnenblende**

System der Beurteilung und Überprüfung der Produktbeständigkeit:  
**System 4**

Harmonisierte Norm:  
**EN 13659:2015**

Deklarierte Charakteristiken:

| Grundlegende Charakteristiken       | Eigenschaft                                    |
|-------------------------------------|--|
| Windfestigkeit                      | Klasse 6                                       |
| Gesamt-Sonnenschutzfaktor $g_{ext}$ | 0,03 – 0,6 (entsprechend dem gewählten Stoff)* |

\* gilt für die Verglasung mit den Parametern  $g = 0,59$ ,  $U_g = 1,2$  W/m<sup>2</sup>K

Die Eigenschaften des Produkts SCREEN ALFA PLUS-ZIP stehen in Übereinstimmung mit der in der Tabelle Deklarierte Charakteristiken angeführten Eigenschaften.  
 Diese Erklärung über die Eigenschaften wird auf ausschließliche Verantwortung der Gesellschaft ISOTRA a.s., Bilovecká 2411/1, 746 01 Opava abgegeben.

In Opava am: 1. 04. 2021



Dipl.-Ing. Petr Sedláček  
Qualitätsmanager

ISOTRA a.s., Bilovecká 2411/1, 746 01 Opava  
tel: +420 553 655 111 fax: +420 553 655 110  
isotra@isotra.cz, www.isotra.cz

zapsáno v obchodním rejstříku u Českého úřadu přírodních věd, vložka 2169  
IČ: 47679191, DIČ: CZ47679191

zapsáno v obchodním rejstříku u Českého úřadu přírodních věd, vložka 2169  
IČ: 47679191, DIČ: CZ47679191

**ISOTRA** CE

## Leistungserklärung

N r. 034/2017

Der Hersteller: **ISOTRA a.s., Bilovecká 2411/1, 746 01 Opava, IČ: 47679191**

erklärt hiermit, dass:

der Typ: **SCREEN - Außenblenden (Vorbaurläden) mit der Motor-Betätigung**

Produkt: **HR10-ZIP**

in Übereinstimmung mit der Verordnung des Europäischen Parlaments und Rates 305/2011 (CPR) entworfen und hergestellt wurde.

Vorgesehene Verwendung:  
Das Rollo Screen ZIP ist ein Produkt der Beschattungstechnik für die Außen- und Innenräume.

System der Beurteilung und Überprüfung der Haltbarkeit des Produkts: 4

Harmonisierte technische Spezifikation:  
EN 13561:2009

Deklarierte Charakteristiken:

| Grundlegende Charakteristiken     | Eigenschaft                            |
|-----------------------------------|--|
| Windfestigkeit                    | 3                                      |
| Gesamtenerdurchlassgrad $g_{tot}$ | 0,03 – 0,6 (laut den gewählten Stoff)* |

\*Für die Kombination mit Verglasung mit  $g=0,59$  und  $U_g=1,2$  W/(m<sup>2</sup>K)

Die Eigenschaft des Produkts HR10-ZIP steht in Übereinstimmung mit der in der Tabelle Deklarierte Charakteristiken angeführten Eigenschaft.

Diese Erklärung über die Eigenschaften wird auf ausschließliche Verantwortung der Gesellschaft ISOTRA a.s., Bilovecká 2411/1, 746 01 Opava erteilt.

  
ISOTRA a.s., Bilovecká 2411/1  
746 01 Opava - Czech Republic  
Tel: +420 583 588 111 Fax: +420 583 588 110  
www.isotra.cz

Dipl.-Ing. Petr Sedláček  
Qualität Manager

Opava 01.02.2018

ISOTRA a.s., Bilovecká 2411/1, 746 01 Opava  
Tel: +420 583 588 111 Fax: +420 583 588 110  
www.isotra.cz

**ISOTRA** CE

## Erklärung über die Eigenschaften

N r. 035/2014

Der Hersteller: **ISOTRA a.s., Bilovecká 2411/1, 746 01 Opava, Ident.-Nr.: 47679191**

erklärt hiermit, dass:

der Typ: **SCREEN - Außenblenden (Außenrollo) mit motorischer Betätigung**

das Produkt: **ZIP ECONOMY**

in Übereinstimmung mit der Verordnung des Europäischen Parlaments und Rates 305/2011 (CPR) entworfen und hergestellt wurde.

Vorgesehener Verwendungszweck:  
Das Rollo SCREEN ECONOMY ist ein Produkt der Innen- sowie Außen-Beschattungstechnik, das eine waagrecht verlaufende Stange mit einem Stoffballen hat. Das Herunterfahren und Hochziehen werden motorisch betätigt. Die Betätigung kann an der linken oder rechten Seite des Rollos angebracht sein. Beim Motor wird die obere und untere Position des Rollos elektronisch direkt am Motor eingestellt.

Das Stoffrollo SCREEN ZIP ECONOMY ist ein ganz besonderes Screensystem. Dank einer speziellen Stoffführung in den Seitenleisten verfügt das Rollo SCREEN ZIP ECONOMY über eine erheblich stärkere Windfestigkeit und ersetzt in geschlossener Position teilweise ein Insektenschutzgitter.

Das Produkt dient je nach Stoff-Typ zur Beschattung bis zu 100%, zum Schutz vor blendendem Licht (Sonne, Straßenbeleuchtung, Auto), wobei sich die Intensität des von außen hereinfallenden Lichts variabel einstellen lässt, zum Schutz der Privatsphäre (vor Blicken von draußen nach drinnen) und zu einer vollkommenen Verdunkelung.

Das Rollo wird mit Holzschrauben und Dübeln an der Wand vor der Fensteröffnung oder am Fensterrahmen mit einer frontalen Montage der Führungsleisten befestigt.

System der Beurteilung und Überprüfung der Produktbeständigkeit: 4

Beurteilung des Produkts gemäß des Systems 4 durchgeführt von:

Überprüfung des Produkts durchgeführt von: CSI, a.s. Praha, Arbeitsstätte Zlín, K. Cihelné 304, 764 32 Zlín – Louky, die Bewertung HSZ-13-014/OV wurde erteilt.

Deklarierte Charakteristiken:

| Grundlegende Charakteristiken | Eigenschaft | Harmonisierte technische Spezifikation |
|-------------------------------|-------------|--|
| Windfestigkeit                | 3           | EN 13561:2009                          |

Die Eigenschaft des Produkts SCREEN ZIP ECONOMY steht in Übereinstimmung mit der in der Tabelle Deklarierte Charakteristiken angeführten Eigenschaft.

Das Produkt SCREEN ZIP ECONOMY enthält keine Stoffe, auf welche sich im Sinne des Art. 33 der Verordnung des Europäischen Parlaments und Rates (EG) Nr. 1907/2006 (REACH) die Pflicht erstreckt, den Empfänger des Produkts darüber zu informieren.

Diese Erklärung über die Eigenschaften wird auf ausschließliche Verantwortung der Gesellschaft ISOTRA a.s., Bilovecká 2411/1, 746 01 Opava abgegeben.

ISOTRA a.s., Bilovecká 2411/1, 746 01 Opava  
Tel: +420 583 588 111 Fax: +420 583 588 110  
www.isotra.cz

zadání v elektronické podobě: Opava, oddělení: 18, ul. Na Štáblu 2169  
Číslo: 47679191, 035-2014-014  
katalogové číslo: 0305, název: ZIP-ECONOMY-0305

## Längenausdehnung des Screenrollos

Wenn die Temperatur von Aluminium ansteigt, dehnt sich das Metall aus; dieser Effekt wird als Wärmeausdehnung bezeichnet. Der Wärmeausdehnungskoeffizient einer Aluminiumlegierung beträgt 23,5  $\mu\text{m}/(\text{m} \cdot \text{K})$ .

Beispiel

Bei einer Temperatur von 20 °C misst das Screenrollo 4000 mm, wird es auf eine Temperatur von 50 °C erwärmt, was an einem sonnigen Tag leicht möglich ist, misst es infolge der Wärmeausdehnung 4003 mm. Durch die Änderung der Temperatur des Aluminiums kommt es zu einer Längenzunahme von +3 mm. Bei der Montage des Screenrollos in den umliegenden Gebäuden ist zu berücksichtigen, dass es je nach Umgebungstemperatur zu Maßänderungen des Screenrollos kommen kann.

Beim Ausmessen und Bauen ist es wichtig, die Wärmeausdehnung des Aluminiumprofils in Abhängigkeit von der Umgebungstemperatur zu berücksichtigen. Wir empfehlen, das Ausmessen nach Möglichkeit bei einer Umgebungstemperatur von 23 +/- 5°C vorzunehmen.

## SCREEN ALFA-ZIP



- ▲ 2 Typen der modernen Boxen: kantig für geradlinige Architektur oder abgerundet für mehr traditionelle Gebäude, beide Typen sind in 3 Größen verfügbar
- ▲ Ausgewogene untere Leiste zur Führung und Spannung des Stoffs
- ▲ Windfestigkeitsklasse 6
- ▲ Einfache und schnelle Montage
- ▲ Garantierte Fläche bis zu 18 m<sup>2</sup>
- ▲ Möglichkeit der Kopplung von bis zu 3 Rollos
- ▲ Möglichkeit der Solareinspeisung

**ISOTRA** *Quality*

# SCREEN ALFA-ZIP

Grundlegende Spezifikation des Produkts

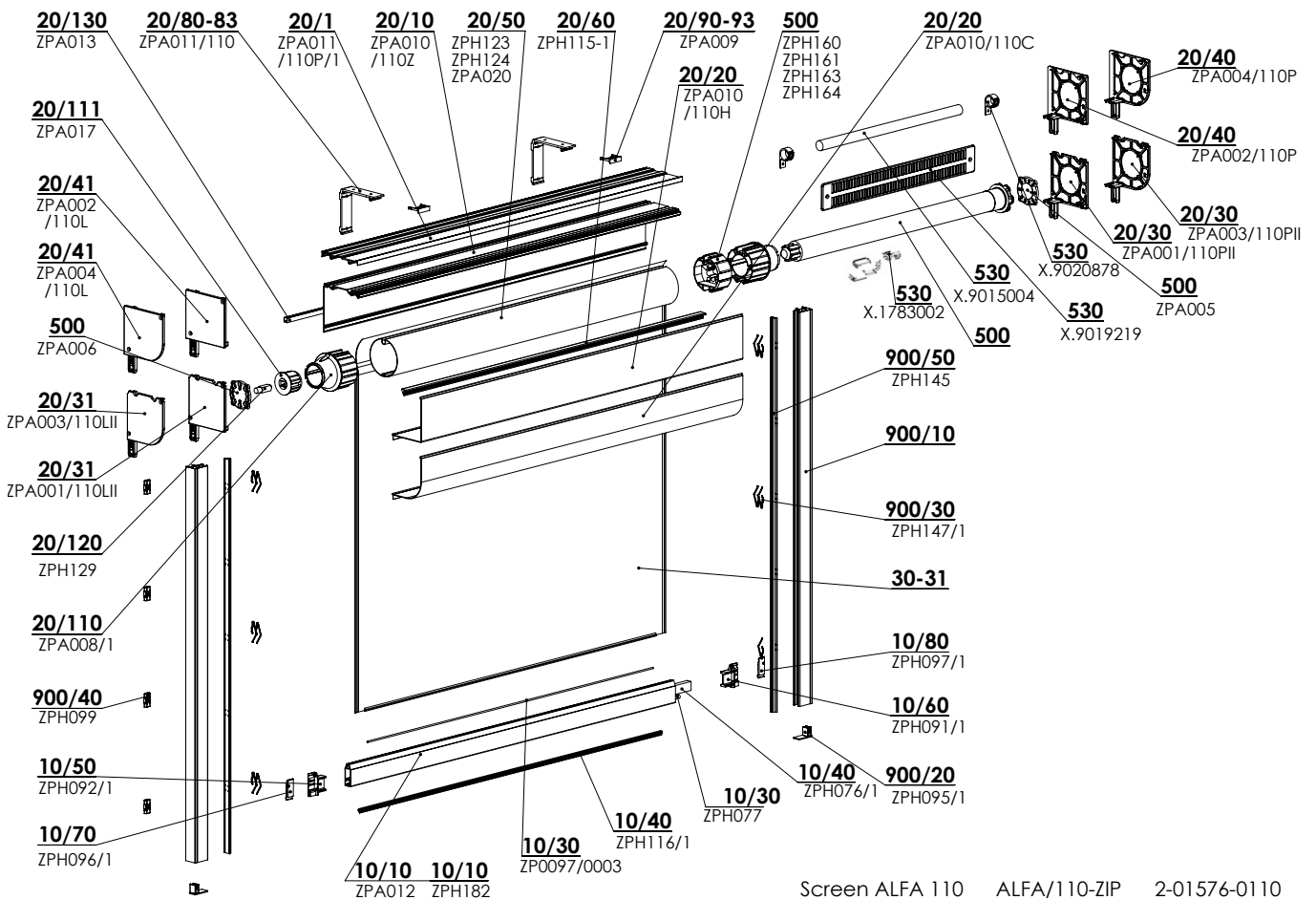

Screen ALFA 110 ALFA/110-ZIP 2-01576-0110

## Betätigung

Sie dient zum Hochziehen und zum Herunterfahren des Screenrollos. Zur Verfügung stehen zwei Typen der Betätigung:

**Motor** - standardmäßiger Asynchron-Rohrmotor Maestria Wt oder optional Asynchron-Rohrmotor Maestria iO, Sunea Screen IO, Geiger, Altus RTS (min. Breite des Rollos 795 mm), Isotra Basic Betätigung mit einer Solareinspeisung mit dem Motor SUNEА 40 IO, SUNEА 40 RTS (min. Breite des Rollos 595 mm), Isotra Basic Solar 20/12, siehe Seite 37.

**Kurbel** - Mechanismus mit selbsthemmender Schnecke und Schneckenrad, Übersetzungsverhältnis 1:4, eingebauter Endanschlag (verhindert ein unrichtiges Aufwickeln des Stoffs).

## Spezifikation (für Motor)

|                  | Box   |                               | Unterprofil<br>breite | Unterprofil<br>breite | Seitenführung  |            |            |   |         |         |              |            |
|------------------|---|-------------------------------|-----------------------|-----------------------|--|------------|------------|---|---------|---------|--------------|------------|
|                  | rechteckigen  | abgerundeten                  |                       |                       | Führungsschiene  |            |            |   |         |         |              |            |
| <b>Abkürzung</b> | BOX für SCREEN ALFA   |                               | ZPA012                | ZPH182                | ZPA016/839   | ZPA016/830 | ZPH214/837 | ZPA016/838  | ZPH071  | ZPH072  | ZPA036/840-1 | ZPA037/849 |
| <b>Maß (mm)</b>  | 90x90<br>110x110<br>150 x 150   | 90x90<br>110x110<br>150 x 150 | 18x50*                | 27x36**               | 30x40  | 20x40      | 40x70      | 40x40   | 30x80   | 20x80   | 31,8x40      | 41,8x40    |
| <b>Material</b>  | Al  | Al                            | Al                    | Al                    | Al   | Al         | Al         | Al  | Al      | Al      | Al           | Al         |
|                  |   |                               |                       |                       |  |            |            |   |         |         |              |            |
|                  |   |                               | 18x50                 | 27x36                 | typ 839  | typ 830    | typ 837    | typ 838   | typ 865 | typ 866 | typ 840-1    | typ 849    |
| <b>Farbe</b>     | Standardfarben:<br>RAL 9006 weisaluminium<br>RAL 9006S weisaluminium Struktur<br>RAL 9007 graualuminium<br>RAL 9007S graualuminium Struktur<br>RAL 9010 reinweis<br>RAL 9010M reinweis matt |                               |                       |                       | RAL 9010S reinweis Struktur<br>RAL 7016 anthrazitgrau<br>RAL 7016M anthrazitgrau matt<br>RAL 7016S anthrazitgrau Struktur<br>RAL 8014S sepiabraun Struktur |            |            | RAL 8014M sepiabraun matt<br>RAL 7021 schwarzgrau<br>DB 702 perhellgrau<br>DB 703 perl dunkelgrausonstige Farben RAL auf Anfrage* |         |         |              |            |

\* für Boxen 90x90,110x110,150x150

\*\* für Boxen 110x110,150x150 (Kurbel, motor)

## Spezifikation (für Kurbel)

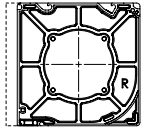
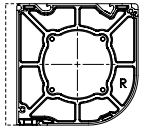
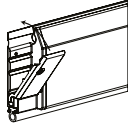
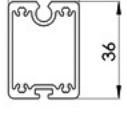
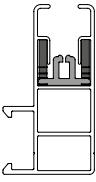
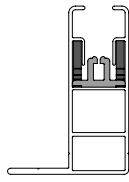
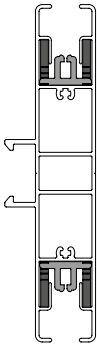
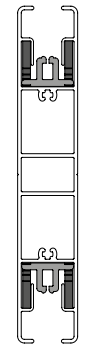
|                  | Box   |   | Unterprofil   | Unterprofil   | Seitenführung   |   |   |   |
|------------------|---|---|---|---|---|---|---|---|
|                  | rechteckigen  | abgerundeten  | breite  | breite  | Führungsschiene   |   |   |   |
| <b>Abkürzung</b> | BOX für SCREEN ALFA   |   | ZPA012  | ZPH182  | ZPH152  | ZPH154  | ZPH156  | ZPH155  |
| <b>Maß (mm)</b>  | 90x90<br>110x110<br>150 x 150   | 90x90<br>110x110<br>150 x 150   | 18x50**   | 27x36***  | 30x55   | 40x55   | 30x110  | 20x110  |
| <b>Material</b>  | Al  | Al  | Al  | Al  | Al  | Al  | Al  | Al  |
|                  |                                    |  |  |  |  |  |  |  |
|                  |   |   | 18x50   | 27x36   | typ 829   | typ 828   | typ 855   | typ 856   |
| <b>Farbe</b>     | Standardfarben:<br>RAL 9006 weißaluminium<br>RAL 9007 grau aluminium<br>RAL 9010 reinweiß<br>RAL 7016 anthrazitgrau |   | RAL 7016S anthrazitgrau Struktur<br>RAL 8014 sepiabraun<br>RAL 7021 schwarzgrau   |   |   | DB 703<br>DB 702<br>sonstige Farben RAL auf Anfrage*                                |   |   |

\*auser Kunststoff teile

\*\* nur für Box 90x90,110x110,150x150

\*\*\* nur für Box 110x110,150x150 (Kurbel, motor)

### Stoffe des Typs Blackout:

Die undurchsichtige Schicht befindet sich bei jedem Typ der Montage auf der Fensterseite. Im Falle der Montage auf der Außenseite kann starker Wind ein masiges Anheben der unteren Leiste und des Stoffs verursachen, deshalb kann nicht immer eine 100% Verdunkelung gewährleistet sein. Bei den Stoffen des Typs Black-out sind die Zipper auf der Ansichtsseite befestigt und nicht auf der undurchsichtigen Schicht, deshalb kann passieren, dass bei starkem Wind oder bei der Schrägsicht der Führungsleiste ein Stück Stoff vom Zipperband sichtbar ist; dies ist jedoch nur von kleiner Bedeutung im Vergleich zu der Gesamtansicht oder der Dichtheit des Stoffs (Verminderung der Welligkeit).

### Übliche Erscheinungen bei den technischen Geweben

Um die Schweißnähte herum kann es zur Welligkeit des Stoffs, dem sog. Baumeffekt, kommen. Diese Erscheinung ist üblich, denn während der Nutzung wirken verschiedene Kräfte auf den Stoff. Eine weitere Erscheinung können sichtbare Abdrücke von der Walze auf dem Stoff darstellen. Diese verschwinden bei höherer Temperatur, wenn sich der Stoff glättet.

### Übliche Erscheinungen bei dem selbsttragenden Screenrollo Alfa-ZIP

Bei der selbsttragenden Ausführung des Rollos werden weder ein Montageprofil, noch der Halter „Wand-Decke“ verwendet; daher gibt es eine natürliche Durchbiegung des Kastens in der Breite des Rollos. Durch diese Durchbiegung entsteht ein optischer Spalt zwischen der oberen Kante des Kastens und der Untersicht, wo das selbsttragende Screenrollo montiert ist.

### Standardmase für box 90

| Betätigung             | Breite (mm) |        | Hohe (mm) |       | Garantierte Fläche (m <sup>2</sup> ) |
|------------------------|-------------|--------|-----------|-------|--------------------------------------|
|                        | min.        | max.   | min.      | max.  |                                      |
| <b>Kurbel</b>          | 400         | 3200** | 400       | 2500* | 8                                    |
| <b>Motor RTS,iO,WT</b> | 795         | 3200** | 400       | 2500* | 8                                    |

\* Die max. Hohe mit dem Stoff STNZ, STNBZ, SCR4005, SLTZB92, SERGE 3Z beträgt nur 1800 mm.

\*\* Für das selbsttragende Screenrollo Alfa-ZIP beträgt die maximale Breite 1500 mm.

### Standardmase für box 110

| Betätigung             | Breite (mm) |        | Hohe (mm) |           | Garantierte Fläche (m <sup>2</sup> ) |
|------------------------|-------------|--------|-----------|-----------|--------------------------------------|
|                        | min.        | max.   | min.      | max.      |                                      |
| <b>Kurbel</b>          | 400         | 3900** | 400       | 3500*, ** | 8                                    |
| <b>Motor RTS,iO,WT</b> | 795         | 4200** | 400       | 3500*, ** | 15                                   |

\* Die max. Hohe mit dem Stoff STNZ, STNBZ, SCR4005, SLTZB92, SERGE 3Z beträgt nur 2600 mm.

\*\* Für das selbsttragende Screenrollo Alfa-ZIP betragen die maximale Breite 3500 mm und die maximale Höhe 3000 mm.

## Standardmaße für Box 150

| Betätigung        | Breite (mm) |      | Höhe (mm) |       | Garantierte Fläche (m <sup>2</sup> ) |
|-------------------|-------------|------|-----------|-------|--------------------------------------|
|                   | min.        | max. | min.      | max.  | max.                                 |
| Kurbel            | 400         | 3000 | 400       | 5000* | 12                                   |
| Motor RTS, iO, WT | 795         | 6000 | 400       | 5000* | 18                                   |

ANM.: Kann nicht für das selbsttragende Screenrollo Alfa150 verwendet werden.

\* Die max. Höhe mit dem Stoff STNZ, STNBZ, SCR4005, SLTZB92, SERGE 3Z beträgt nur 4500 mm.

### SCREEN ALFA-ZIP (2-01576-0110)

| Position | Bezeichnung                                      | Abkürzung | Zeichnungsnummer                        |
|----------|--|-----------|---|
| 10       | Geteilte Profile – SCREEN ALFA - ZIP s.          |           | s. Geteilte Profile - SCREEN ALFA - ZIP |
| 20       | BOXEN für SCREEN ALFA - 110 - VIERTELROUND       |           | s. BOXEN für SCREEN ALFA - 110          |
| 20       | BOXEN für SCREEN ALFA - 110 - KANTIG             |           | s. BOXEN für SCREEN ALFA - 110          |
| 30-31    | Stoff GETEILT (m2) für SCREEN                    |           | s. Musterbuch SCREEN                    |
| 500      | Motoren (SOMFY, GEIGER, BECKER) SCREEN SC700/800 |           | s. Motoren SCREEN Alfa                  |
| 530      | Standardausstattung (Solar)                      |           | s. Standardausstattung (Solar screen)   |
| 900-910  | Führung- Leiste ALFA - LINKS/RECHTS              |           | s. Führung- Leiste - links/rechts       |

### Geteilte Profile - SCREEN ALFA-ZIP (3-03571-PU11)

| Position | Bezeichnung   | Abkürzung   | Zeichnungsnummer |
|----------|---|-------------|------------------|
| 10/10    | Unteres Profil Alfa   | ZPA012      | 7-303495-0000    |
| 10/10    | Unteres Profil Alfa SC 1000                                   | ZPH182      | 6-015158-0000    |
| 10/30    | Kunststoffstab 3,0mm PVC                                      | ZP0097/0003 | 6-016911-0003    |
| 10/30    | Profil des Beschwerers der unteren Leiste Durchm. 8mm - Fe/Zn | ZPH077      | 6-013966-0000    |
| 10/40    | Dichtung der unteren Leiste ALFA                              | ZPH116/1    | 7-303664-0000    |
| 10/40    | Profil des Beschwerers der unteren Leiste 20x12mm - Zn        | ZPH076/1    | 3-04746-PU27     |
| 10/50    | Endstück der unteren Leiste - LINKS SCHWARZ                   | ZPH092/1    | 3-03657-9004     |
| 10/60    | Endstück der unteren Leiste - RECHTS SCHWARZ                  | ZPH091/1    | 3-03656-9004     |
| 10/70    | Sicherung des Endstücks der unteren Leiste – LINKS SCHWARZ    | ZPH096/1    | 3-03659-9004     |
| 10/80    | Sicherung des Endstücks der unteren Leiste – RECHTS SCHWARZ   | ZPH097/1    | 3-03658-9004     |

### BOX für SCREEN ALFA-ZIP - 110 (2-01578-PU11 KANTIG / 2-01579-PU11 VIERTELROUND)

| Position | Bezeichnung                                  | Abkürzung     | Zeichnungsnummer |
|----------|--|---------------|------------------|
| 20/1     | Profil Halter Alfa 110 Pergola               | ZPA011/110P/1 | 7-303888-0000    |
| 20/10    | Profil Box Alfa 110 Hinten                   | ZPA010/110Z   | 7-303491-0000    |
| 20/20    | Profil Box Alfa 110 vorne viertelrund        | ZPA010/110C   | 7-303480-0000    |
| 20/20    | Profil Box Alfa 110 vorne viertelrund        | ZPA010/110H   | 7-303479-0000    |
| 20/30    | Seitenteil 110 Alfa H1-1 P N                 | ZPA001/110P/3 | 3-04130-0000     |
| 20/30    | Seitenteil 110 Alfa H1-1 L N                 | ZPA001/110L/3 | 3-04131-0000     |
| 20/31    | Seitenteil 110 Alfa K1-1 P N                 | ZPA003/110P/3 | 3-04132-0000     |
| 20/31    | Seitenteil 110 Alfa K1-1 L N                 | ZPA003/110L/3 | 3-04133-0000     |
| 20/40    | Seitenteil 110 Alfa H1 L N                   | ZPA001/110L/1 | 7-304064-0000    |
| 20/40    | Seitenteil 110 Alfa H2 P N                   | ZPA002/110P/1 | 7-304065-0000    |
| 20/41    | Seitenteil 110 Alfa H2 L N                   | ZPA002/110L/1 | 7-304066-0000    |
| 20/41    | Seitenteil 110 Alfa K2 P N                   | ZPA004/110P/1 | 7-304069-0000    |
| 20/41    | Seitenteil 110 Alfa K2 L N                   | ZPA004/110L/1 | 7-304070-0000    |
| 20/50    | Wickelwalze SC700 / 800 Al Durchm. 55mm - 6m | ZPH123        | 6-014027-0000    |
| 20/50    | Wickelwalze SC700 / 800 Al Durchm. 67mm - 6m | ZPH124        | 6-013982-0000    |
| 20/50    | Wickelwalze Durchm. 85x1,20mm-6m             | ZPA020        | 6-016860-0000    |
| 20/60    | Band für Stoffführung - ALFA                 | ZPH115-1      | 7-303663-0000    |
| 20/80-83 | Halter Alfa 110 Wand-Decke                   | ZPA011/110    | 3-03496-0000     |
| 20/90-93 | Sicherung Wand-Decke                         | ZPA009        | 3-03483-0000     |
| 20/110   | Wellenendstück Durchm. 85mm - durchgängig    | ZPA008/1      | 3-04003-9004     |
| 20/111   | Einlage des Wellenendstücks - Durchm. 50mm   | ZPA017        | 3-03486-9004     |
| 20/120   | Stift der Zylinderkappe - 12mm Fe/Zn         | ZPH129        | 6-013985-0000    |
| 20/130   | Tenkostěnný Al profil -U. 10x10x1,5          | ZPA013        | 6-011349-0000    |

### Führung- Leiste ALFA - LINKS/RECHTS (2-01580-PU11L/2-01580-PU11P)

| Position | Bezeichnung                          | Abkürzung | Zeichnungsnummer |
|----------|--------------------------------------|-----------|------------------|
| 900/20   | Endstück der Führungsleiste - 40 mm  | ZPH095/1  | 3-03667-0000     |
| 900/30   | Feder der Führungsleiste ZIP SC800   | ZPH147/1  | 7-303662-0000    |
| 900/40   | Clip der Führungsleiste SC800        | ZPH099    | 6-013993-0000    |
| 900/50   | Führungsprofil SC800 für den Zipp v3 | ZPH145    | 6-014155-0000    |

## SCREEN ALFA-ZIP

### Betätigung - Kurbel

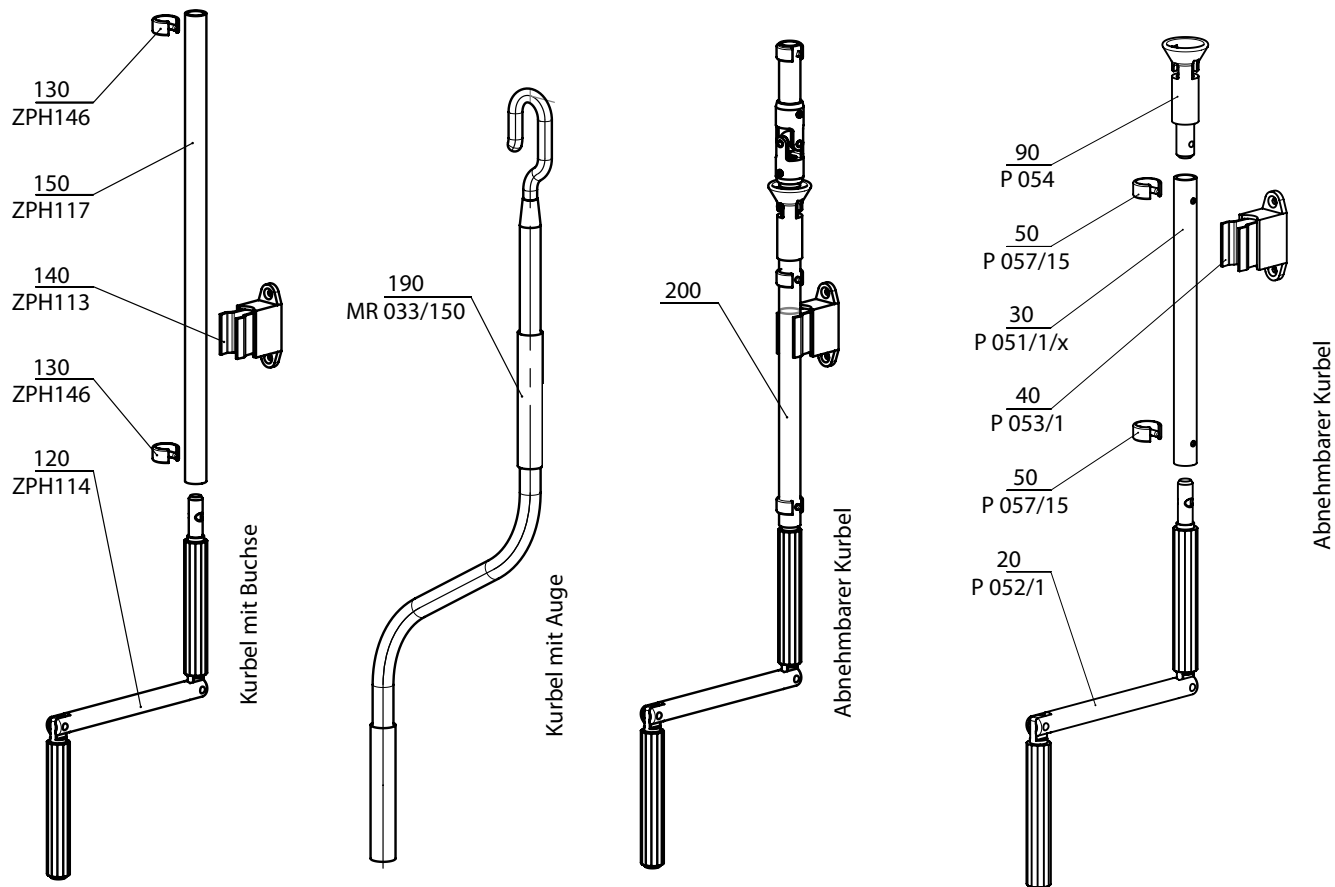

2-01372-XXXX-0

2-01436-XXXX-A

#### Bedienung Kurbel- SCREEN ALFA-ZIP (2-01372-XXXX-0)

| Position | Bezeichnung                 | Abkürzung  | Zeichnungsnummer |
|----------|-----------------------------|------------|------------------|
| 120      | Knickkurbel                 | ZPH114     | 6-014323-0000    |
| 130      | Sicherheitsring mit Bolzen  | ZPH146     | 6-014451-0000    |
| 140      | Kurbelhalter                | ZPH113     | 6-014319-0000    |
| 150      | Kurbelrohr PVC – Ø 12 mm    | ZPH117     | 6-014324-0000    |
| 190      | Kurbel 1500 mm              | MR 033/150 | 6-011095-1500    |
| 200      | Kurbel abnehmbar für SCREEN |            | 2-01436-0000     |

#### Abnehmbarer Kurbel für SCREEN ALFA-ZIP (2-01436-XXXX-0)

| Position | Bezeichnung                           | Abkürzung | Zeichnungsnummer |
|----------|---------------------------------------|-----------|------------------|
| 20       | Knickkurbel Al – Ø 12 mm grau         | P 052/1   | 6-006682-0000    |
| 30       | Kurbelrohr Al – Ø 15 mm elox          | P 051/1/X | 7-301797-PU52    |
| 40       | Kurbelhalter- grau                    | P 053/1   | 6-006683-7045    |
| 50       | Sicherheitsring mit Bolzen 15 mm grau | P 057/15  | 6-006467-7035    |
| 90       | Trichterkrabel quadratischer          | P 054     | 6-001190-0000    |

## SCREEN ALFA-ZIP

Betätigung - Motor

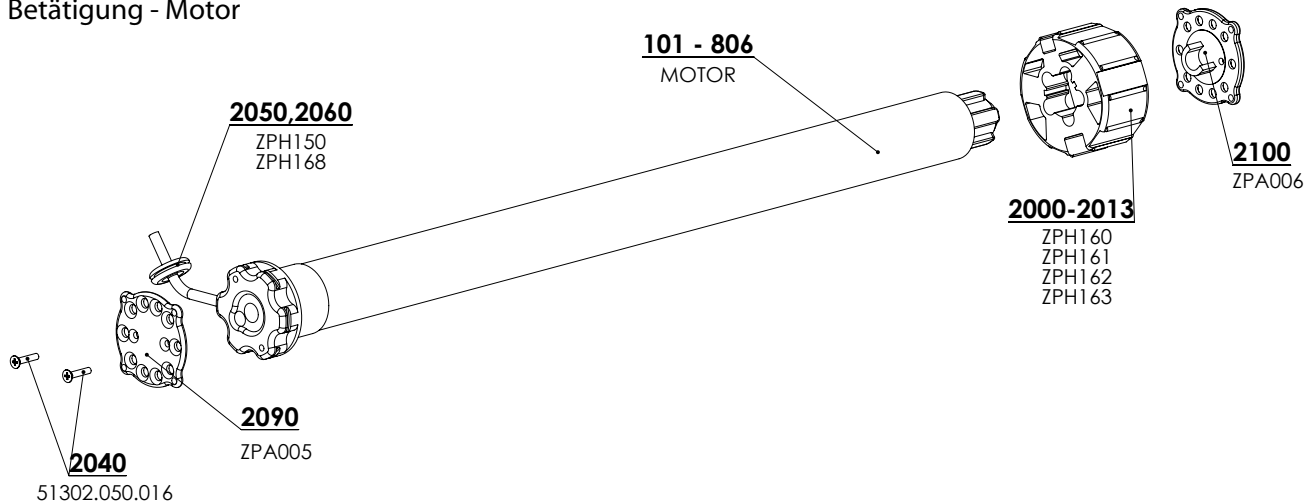

### Motoren (SOMFY) Screen ALFA90/ALFA-ZIP (2-00530-0002)

| Position | Bezeichnung                                 | Abkürzung     | Zeichnungsnummer |
|----------|---|---------------|------------------|
| 101-103  | Motor ALTUS 50 RTS                          | MR 091/06     | 6-011170-xxxx    |
| 201-203  | Motor Sunea 50 Screen io                    | ZP0084        | 6-012559-xxxx    |
| 301-303  | Motor MAESTRIA +50 IO                       | ZP0084/1      | 6-012538-xxxx    |
| 401-403  | Maestria +50 WT                             | ZP0093/06     | 6-015258-0617    |
| 2040     | Schraube 4,8x19 DIN 7982, Kreuz-Versenkkopf | 51302.050.016 | 6-013928-0000    |
| 2050     | Kabeltülle GUMMI Durchm. 7                  | ZPH150        | 6-014339-0000    |
| 2060     | Kabelmuffe 300x4,8 - SCHWARZ                | ZPH168        | 6-014438-0000    |
| 2090     | Lagerplatte flach                           | ZPA005        | 3-03484-9004     |
| 2100     | Lagerplatte mic Clip                        | ZPA006        | 3-03485-9004     |
| 2110     | Mitnehmer DS 85 Imbac                       | ZPA014        | 6-015621-0000    |

### Motoren (Geiger) Screen ALFA-ZIP (2-00530-0002)

| Position | Bezeichnung                                       | Abkürzung | Zeichnungsnummer |
|----------|---|-----------|------------------|
| 10       | Motor Geiger Solid Line Zip AIR 6/16              | PR0790/06 | 6-015903-0006    |
| 11       | Motor Geiger Solid Line Zip AIR 10/16             | PR0790/10 | 6-015903-0010    |
| 12       | Motor Geiger Solid Line Zip AIR 20/16             | PR0790/20 | 6-015903-0020    |
| 70       | Mitnehmer SOLID line AIR - Durchm. 95             | ZPA015/95 | 6-015904-0095    |
| 70       | Mitnehmer SOLID line AIR - Durchm. 78             | ZPA015/78 | 6-015904-0078    |
| 70       | Mitnehmer SOLID line AIR - Durchm. 85             | ZPA015/85 | 6-015904-0085    |
| 200      | Kabeltülle GUMMI Durchm.7                         | ZPH150    | 6-014339-0000    |
| 320      | Schraube 4,8x19 DIN 7982 C-H A2 Kreuz-Versenkkopf |           | 6-013928-0000    |
| 330      | Kabelmuffe 300x4,8 - SCHWARZ                      | ZPH168    | 6-014438-0000    |
| 340      | Schraube 3,5x19 DIN 7982 C-H A2 Kreuz-Versenkkopf |           | 6-014439-0000    |
| 350      | Schraube M6x10 DIN 965-H, A2, Kreuz-Versenkkopf   |           | 6-014497-0000    |
| 400      | Lagerplatte flach                                 | ZPA005    | 3-03484-9004     |
| 410      | Lagerplatte Clip                                  | ZPA006    | 3-03485-9004     |

### Motoren (Becker) Screen ALFA-ZIP (6-015258 / 6-012538 / 6-002624 / 6-014483)

| Position | Bezeichnung                         | Abkürzung      | Zeichnungsnummer |
|----------|-------------------------------------|----------------|------------------|
| 500      | Motor BECKER 50 E 08/17             | X.2010/1301590 | 6-017861-0008    |
| 500      | Motor BECKER 50 E 12/17             | X.2010/1301600 | 6-017861-0012    |
| 500      | Motor BECKER 50 E 20/17             | X.2010/1301450 | 6-017861-0020    |
| 500      | Motor BECKER 50 Screen C 08/17 PLUS | X.2010/1302170 | 6-018761-0008    |
| 500      | Motor BECKER 50 Screen C 12/17 PLUS | X.2010/1302180 | 6-018761-0012    |
| 500      | Motor BECKER 50 Screen C 20/17 PLUS | X.2020/1301860 | 6-018761-0020    |

\*Bemerkung: E = elektronischer Motor / C = Funkmotor

### Screen ALFA ZIP-BOX 110

| Position | Bezeichnung   | Abkürzung     | Zeichnungsnummer |
|----------|---|---------------|------------------|
| 600      | Motor ISOTRA BASIC, 10Nm/17, mit Integr.Empfänger, SC zip | X.AM45 10/17S | 6-019173-0010    |
| 600      | Motor ISOTRA BASIC, 15Nm/17, mit Integr.Empfänger, SC zip | X.AM45 15/17S | 6-019173-0015    |
| 600      | Motor ISOTRA BASIC, 20Nm/17, mit Integr.Empfänger, SC zip | X.AM45 20/17S | 6-019173-0020    |

## SCREEN ALFA-ZIP

### Technische Spezifikation

#### Oberes Profil – kantig

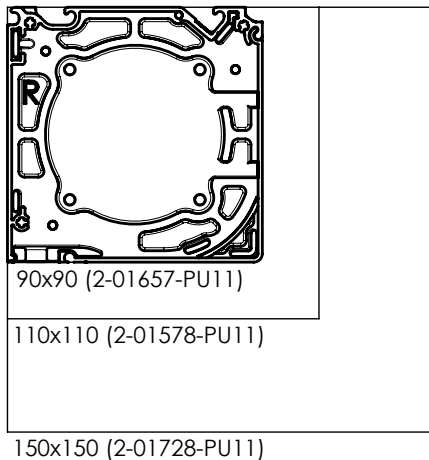

#### Oberes Profil – viertelrund

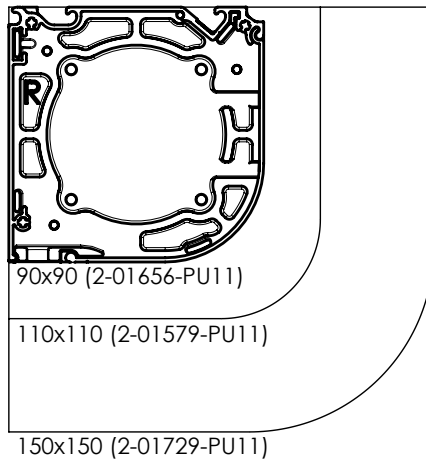

**Oberes Profil - kantig – mit erweiterter Seitenwand**  
- kann nicht für das selbsttragende Screenrollo verwendet werden

**Oberes Profil - viertelrund - mit erweiterter Seitenwand**  
- kann nicht für das selbsttragende Screenrollo verwendet werden

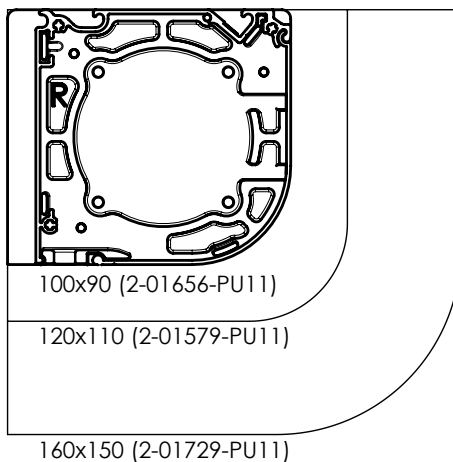
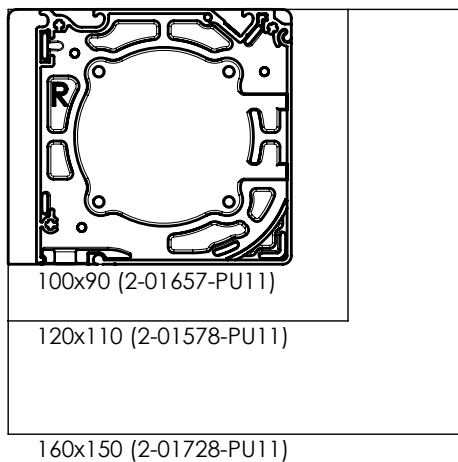

Ungefähres Gewicht: Box 90:  $\pm 7,0 \text{ kg/m}^2$   
Box 110:  $\pm 7,6 \text{ kg/m}^2$   
Box 150:  $\pm 10,2 \text{ kg/m}^2$

### Hinterer Teil der Box

#### U-Profil – horizontal

Der Spalt zwischen der Box und der Wand kann horizontal mit einem U-Profil ausgefüllt sein.

Maße 10 x 10 x 10 mm, die Länge ist durch die Breite der Box gegeben.

Verwendung: - bei der Führungsleiste A839 und A829

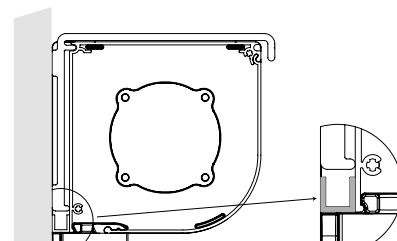

U-Profil - Höhe horizontal

## Halter Wand / Decke

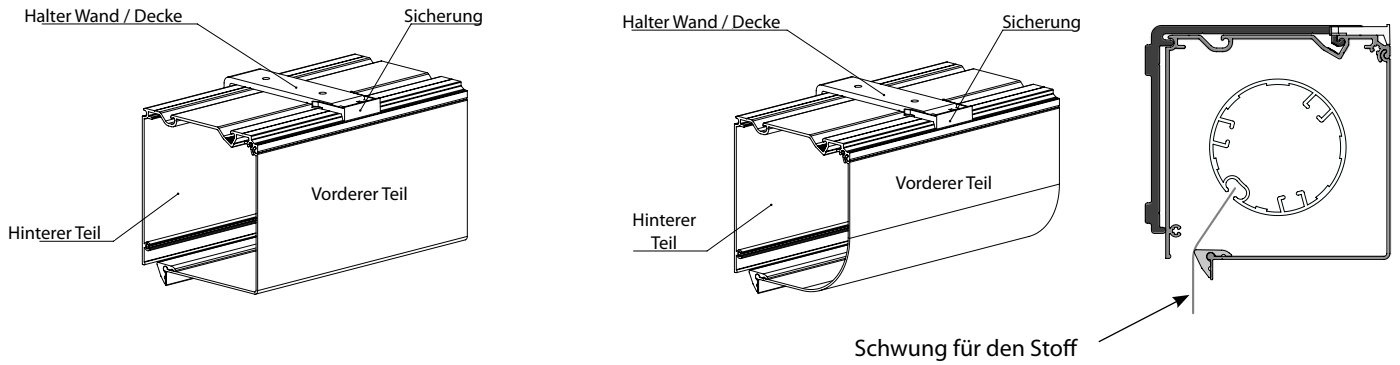

**Material:** extrudiertes Aluminium mit Pulverfarbenbeschichtung

Zur Installation von allen Größen des oberen Profils unabhängig von den Führungsleisten:

### Standardmäßige Anzahl der Halter Wand/Decke:

| Breite des Rollos [mm] | "Standardmäßige Anzahl der Halter Wand/Decke (box 90, 110, 150)" |
|------------------------|--|
| 0 - 1500               | 2 St.  |
| 1501 - 3000            | 3 St.  |
| 3001 - 4500            | 4 St.  |
| 4501 - 6000            | 5 St.  |

Für das selbsttragende Screenrollo werden bei Einhaltung der Grenzmaße  $S_{MAX}$  a  $V_{MAX}$  das Montageprofil und die Halter Wand-Decke nicht geliefert.

Wird ein Halter Wand/Decke verwendet, dann empfehlen wir die Führungsleisten des Typs A829, A839, A828, A838, A865 a A855.

**Breite des Halters Wand/Decke:** 30 mm

Er verschiebt die hintere Seite des oberen Profils, wie auch die Aufhängungen der Führungsleisten um 10 mm nach vorne.

### Halter Wand / Decke

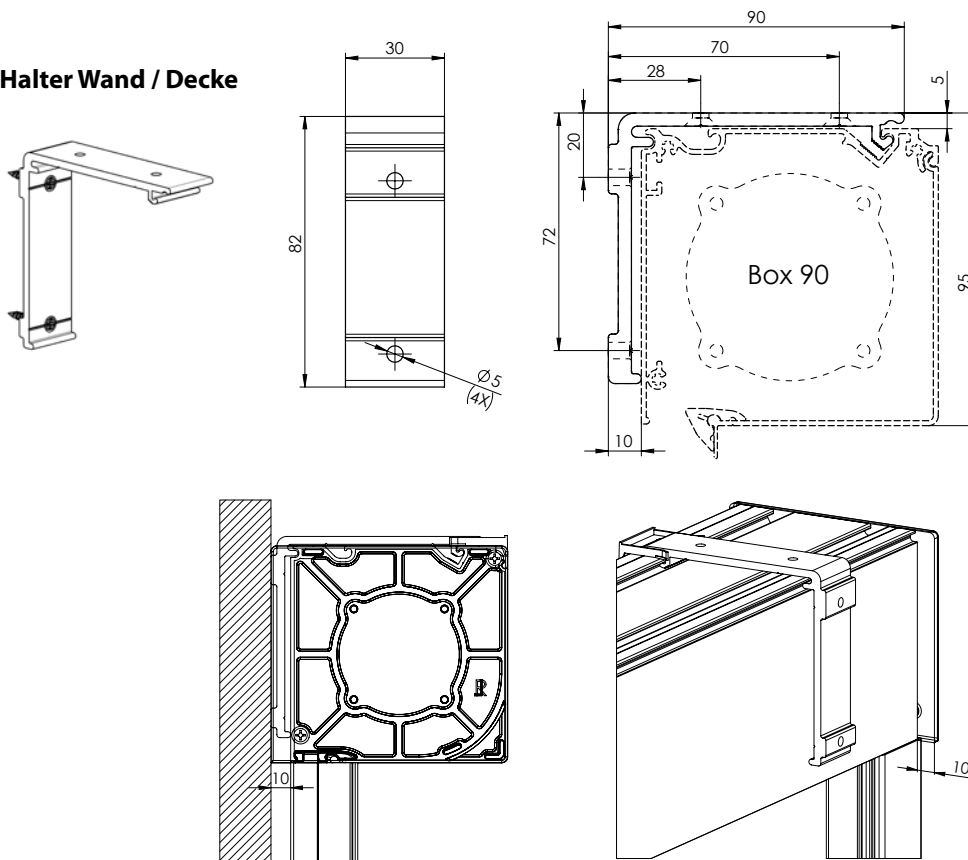

Der Spalt 10 mm für Alpha bei Verwendung der Halter Wand-/Decke für alle Größen

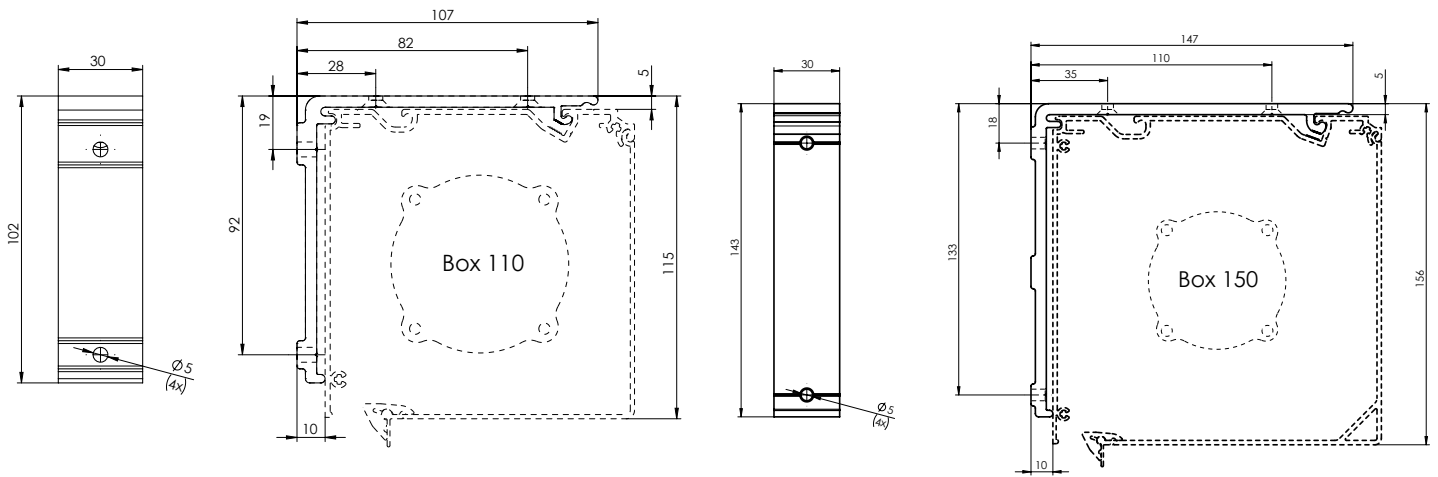

**Halter für die Pergola (Montageprofil)**

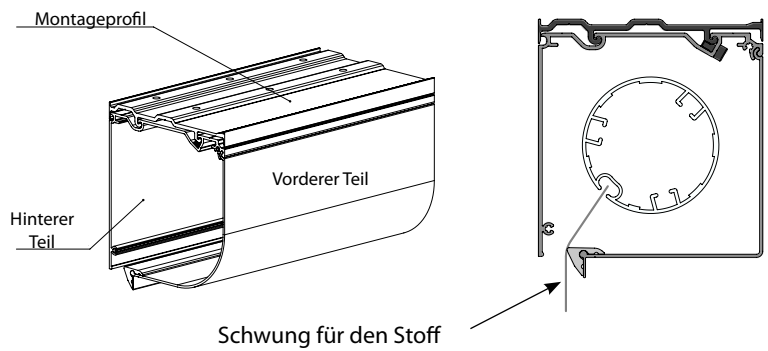
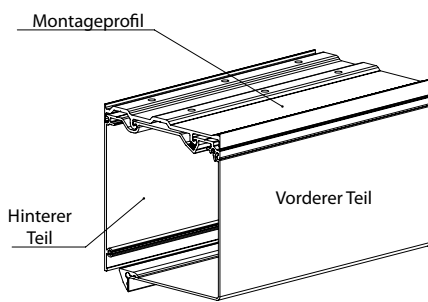

**Halter für die Pergola (Montageprofil)**  
Empfohlener Abstand der Öffnungen

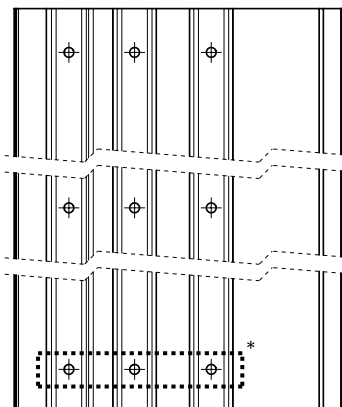
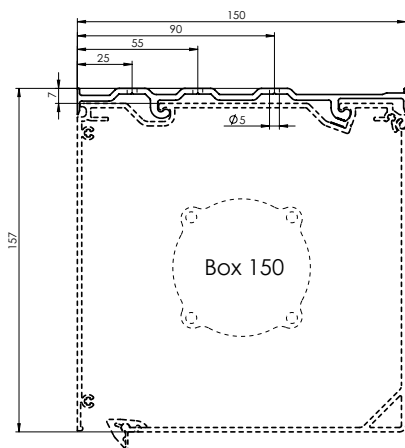
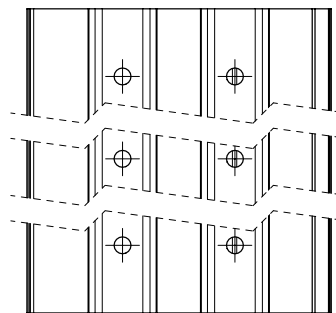
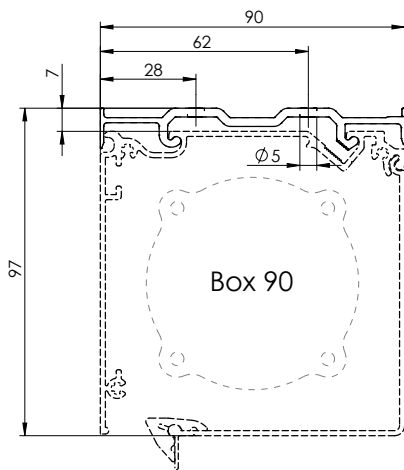

## Pergola-Halter 110 mm

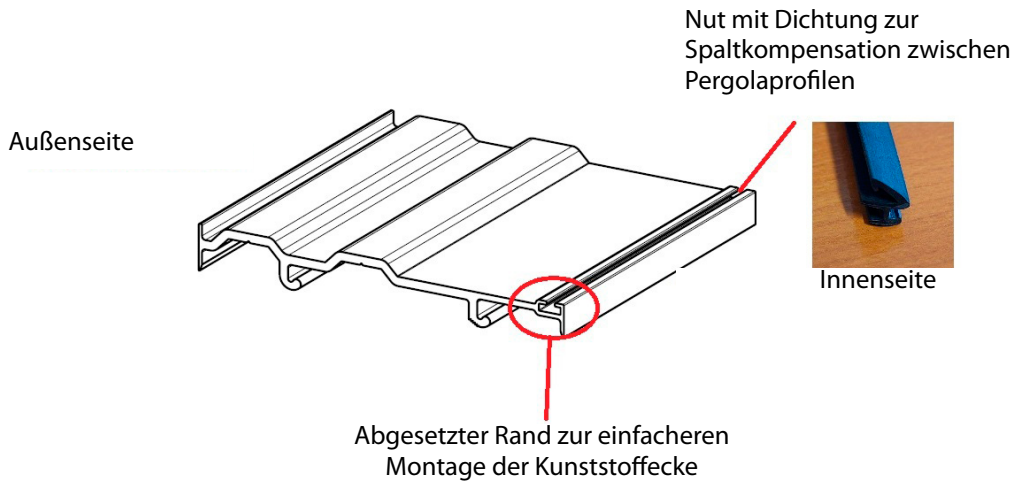

## Unteres großes Profil (7-303495-0000)

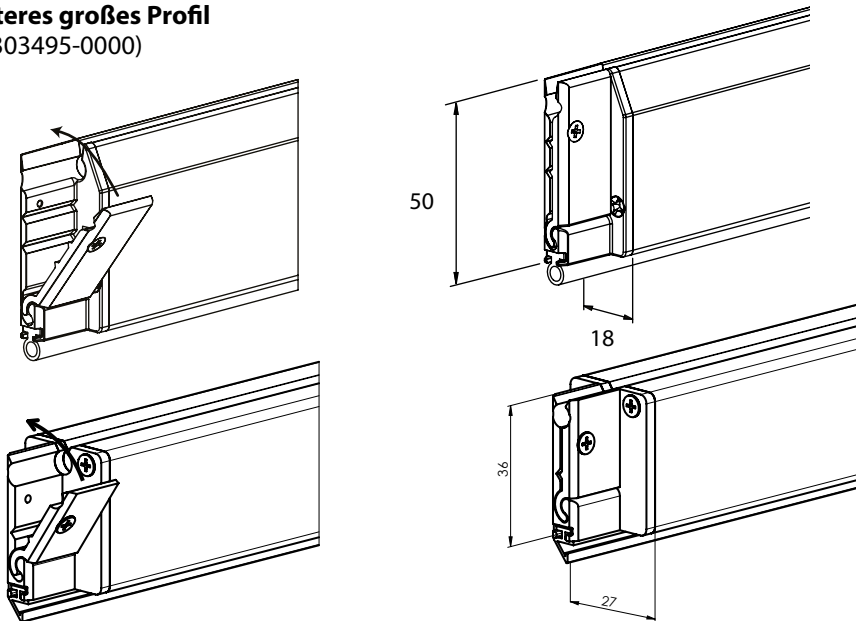

### Material: extrudierte Aluminiumprofile:

- mit Pulverfarbenbeschichtung
  - mit einem Raum für das Beschwerprofil
  - mit einer Nut für den Stoff
  - mit einer Nut für das Dichtungsgummi
- Der Stoff ist an der unteren Leiste mithilfe einer Kunststoffrute  $\varnothing$  3 mm befestigt.

Gleitblöcke - Seitenkappen für eine gute Befestigung des Stoffs

## Wickelwalze, Durchm. 55mm – 6m, Durchm. 67mm - 6m, Durchm. 85mm – 6m, pr. 100 mm - 6m (6-014027-0000, 7-303497-0000, 6-016860-0000, 6-018526-00006)

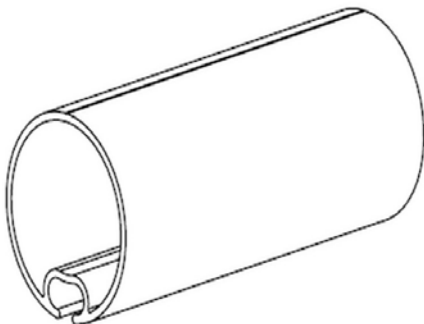

Material: extrudiertes Aluminium für Rohre  $\varnothing$  55mm und  $\varnothing$  67mm und verzinkter Stahl für Rohre  $\varnothing$  85 mm a  $\varnothing$  100 mm.

Vorsehen mit einer Nut zur Befestigung des Stoffs mithilfe einer Kunststoffrute  $\varnothing$  4 mm für das Rohr  $\varnothing$  55mm und  $\varnothing$  67mm und mithilfe einer Kunststoffrute  $\varnothing$  6 mm für die Rohre  $\varnothing$  85 mm a  $\varnothing$  100 mm.

## Führungsleisten für den Motor

**Material:** extrudierte Aluminiumprofile mit Pulverfarbenbeschichtung

### Führungsleiste A839 (7-303494)

- standardmäßige Führungsleiste zur Befestigung an Aufhängungen oder in einem kleinen Abstand vom Seitenteil (10 mm)
- kann nicht für das selbsttragende Screenrollo verwendet werden.

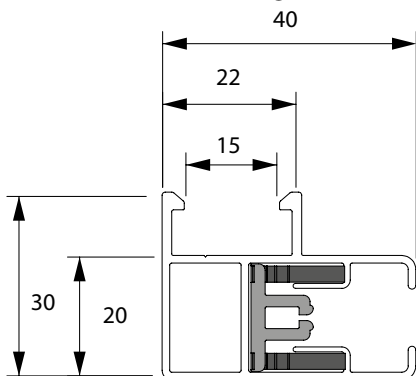

### Führungsleiste A830 (7-303492)

- flache Führungsleiste ohne Aufhängungen

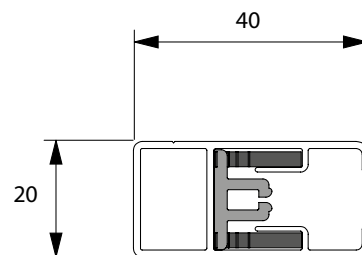

### Führungsleiste A838 (7-303493)

- Führungsleiste mit einem kurzen Montageflansch

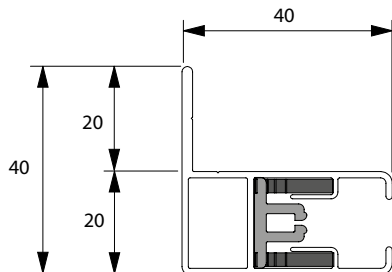

### Führungsleiste A837 (6-018856)

- Führungsleiste mit einem länger Montageflansch

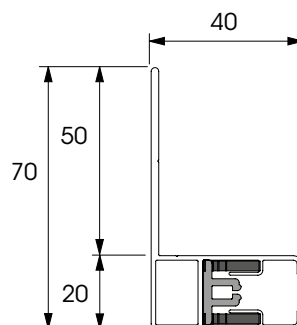

### Führungsleiste A865 (6-014420)

- Hilfs-Führungsleiste
- kann nicht für das selbsttragende Screenrollo verwendet werden.

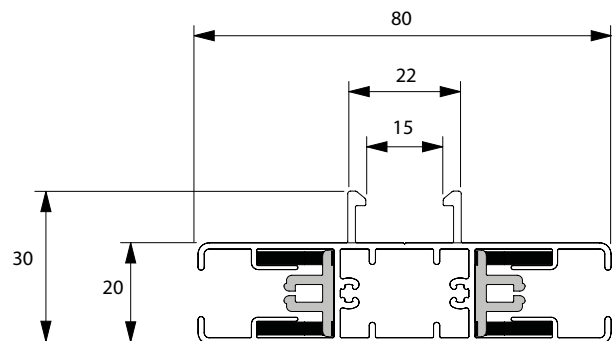

### Führungsleiste A866 (6-014421)

- Hilfs-Führungsleiste

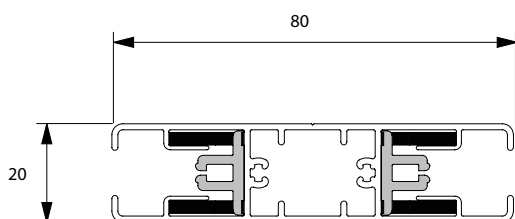

### Führungsleiste A840-1 (7-303695 + 7-303696)

- nur motorische Betätigung
- nicht für die Montage am Rahmen in Kombination mit einer Halterwand/Decke geeignet

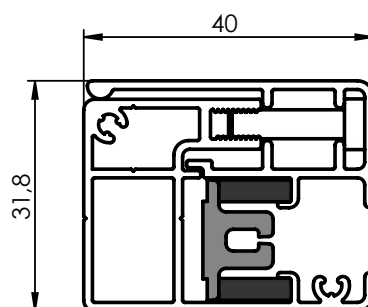

### Führungsleiste A849 (7-304470-0000+7-304468-0000)

- zusammengesetzte Führungsleiste, nur motorische Betätigung
- eliminiert den Spalt von 10 mm bei Verwendung der Wand-Decken-Halterung, kann in Kombination mit Montagesteinen verwendet werden

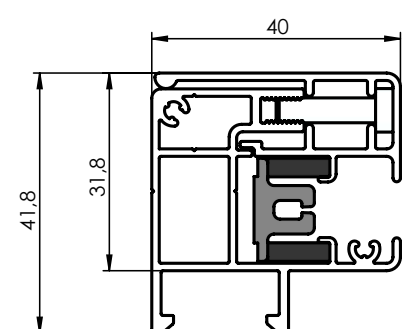

## Führungsleisten für die Kurbel

**Material:** extrudierte Aluminiumprofile mit Pulverfarbenbeschichtung

### Führungsleiste A829 (6-013989)

- standardmäßige Führungsleiste zur Befestigung an Aufhängungen oder in einem kleinen Abstand vom Seitenteil (10 mm)
- kann nicht für das selbsttragende Screenrollo verwendet werden.

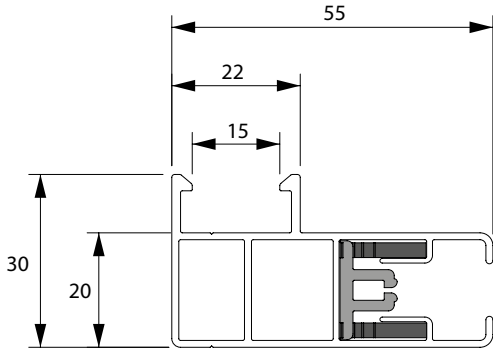

### Führungsleiste A828 (6-014153)

- Führungsleiste mit einem kurzen Montageflansch

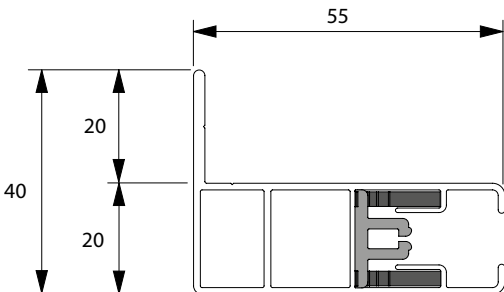

### Führungsleiste A855 (6-014827)

- Hilfs-Führungsleiste
- kann nicht für das selbsttragende Screenrollo verwendet werden.

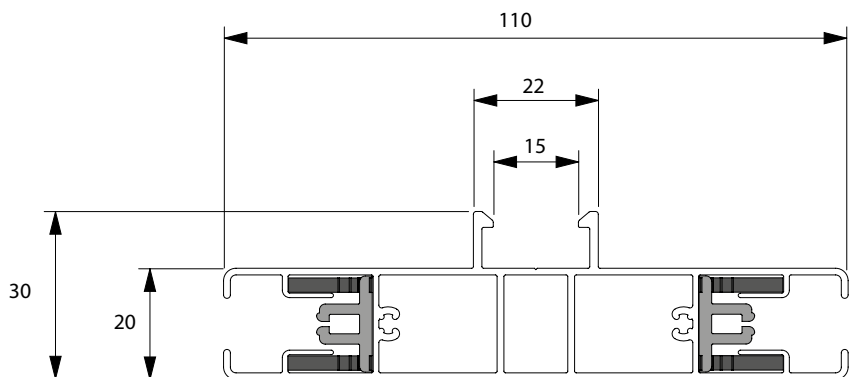

### Führungsleiste A856 (6-014154)

- Hilfs-Führungsleiste

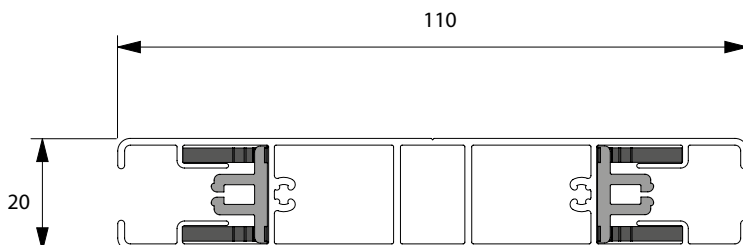

### Bohren der Führungsleisten frontal/seitlich (von beiden Seiten an den Rändern 200 mm)

|                               |  |
|-------------------------------|--|
| bis zu einer Höhe von 1500 mm | 2 Öffnungen (seitlich)                                   |
| über 1500 mm bis 3000 mm      | 3 Öffnungen (2 Randöffnungen + 1 Öffnung in der Mitte)   |
| von 3000 mm bis 4500 mm       | 4 Öffnungen (2 Randöffnungen+ 2 Öffnungen in der Mitte)  |
| ab 4500 mm                    | 5 Öffnungen ( 2 Randöffnungen+ 3 Öffnungen in der Mitte) |

**Seitenteile:**

- Grund-Seitenteile:** - Aluminium-Seitenteile mit Bolzen - Druckguss,  
- Aluminium-Seitenteile komplett mit universalen Tragplatten aus schwarzem synthetischem Material
- Mittel-Seitenteile:** - Aluminiumseitenteile mit Bolzen - Druckguss,  
- sie halten das Lager bei gekoppelten Rollos oder die universale Tragplatte

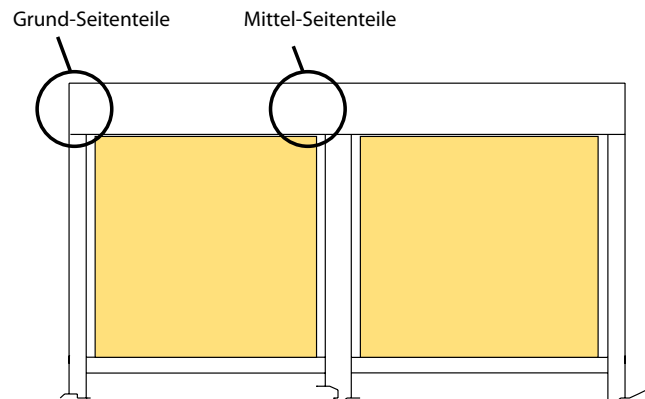

**Universale Tragplatte:**

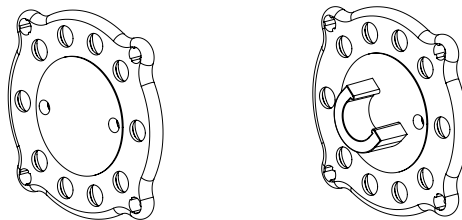

Seitenteil für das Montageprofil

Seitenteil für den Halter Wand-Decke

Mitten-Seitenteil

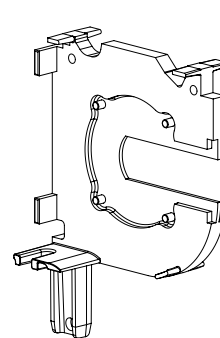
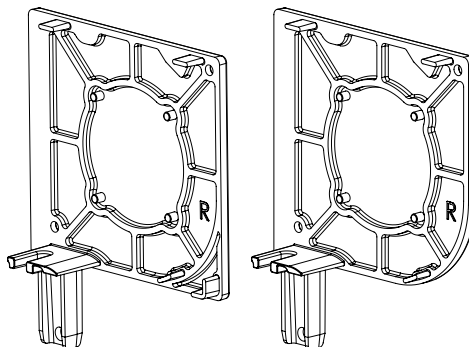
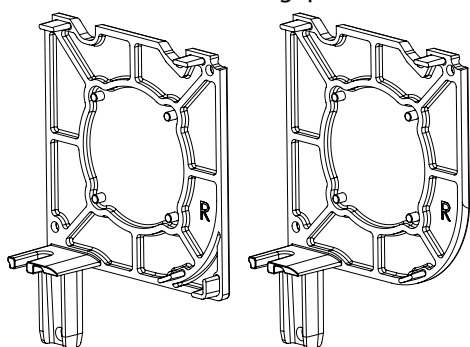

**Anordnung der Betätigung - Ausgang**

| Montage-<br>-Art | Betätigung     | O  |     |     | A  |     |     | J  |     |     | T  |     |     | B  |     |     | K  |     |     |  |
|------------------|----------------|----|-----|-----|----|-----|-----|----|-----|-----|----|-----|-----|----|-----|-----|----|-----|-----|--|
|                  |                | 90 | 110 | 150 | 90 | 110 | 150 | 90 | 110 | 150 | 90 | 110 | 150 | 90 | 110 | 150 | 90 | 110 | 150 |  |
| A-AE             | Motor          | x  | x   | x   | x  | x   | x   | o  | x   | x   |    |     |     |    |     |     |    |     |     |  |
|                  | Kurbel 45°     |    |     |     |    |     |     |    |     |     | x  | x   | x   |    |     |     |    |     |     |  |
|                  | Kurbel 90°     | x  | x   | x   | x  | x   | x   |    |     |     |    |     |     |    |     |     |    |     |     |  |
|                  | Kurbel mit Öse |    |     |     |    |     |     |    |     |     |    |     |     |    |     |     |    |     |     |  |
| B-BE             | Motor          |    |     |     |    |     |     | o  | x   |     |    |     |     | x  | x   |     | x  | x   |     |  |
|                  | Kurbel 45°     |    |     |     |    |     |     |    |     |     |    |     |     |    |     |     |    |     |     |  |
|                  | Kurbel 90°     |    |     |     |    |     |     |    |     |     |    |     |     | x  | x   |     | x  | x   |     |  |
|                  | Kurbel mit Öse |    |     |     |    |     |     |    |     |     |    |     |     |    |     |     |    |     |     |  |

| Montage-<br>-Art | Betätigung     | P  |     |     | Q  |     |     | C  |     | S  |     |     | X  |     |     |
|------------------|----------------|----|-----|-----|----|-----|-----|----|-----|----|-----|-----|----|-----|-----|
|                  |                | 90 | 110 | 150 | 90 | 110 | 150 | 90 | 110 | 90 | 110 | 150 | 90 | 110 | 150 |
| A-AE             | Motor          |    |     |     |    |     |     |    | x   |    |     |     | x  | x   |     |
|                  | Kurbel 45°     |    |     |     |    |     |     |    |     |    |     |     |    |     |     |
|                  | Kurbel 90°     |    |     |     |    |     |     |    |     |    |     |     |    |     |     |
|                  | Kurbel mit Öse |    |     |     | o  | o   |     |    |     |    |     |     |    |     |     |
| B-BE             | Motor          |    |     |     | o  | o   |     |    |     |    |     |     | x  | x   |     |
|                  | Kurbel 45°     |    |     |     |    |     |     | x  | x   |    |     |     |    |     |     |
|                  | Kurbel 90°     |    |     |     |    |     |     |    |     |    |     |     |    |     |     |
|                  | Kurbel mit Öse |    |     |     | o  | o   |     |    |     |    |     |     |    |     |     |

- x Ja
- x Nur mit kantiger Box möglich
- Anwendung mit Getriebe mit kurzer Öse
- Anwendung mit Getriebe mit langer Öse
- J Zur Montage Decke/Deckensturz oder Anwendung im Innenraum, wegen einer Durchdringung von Wasser Ist nicht möglich
- o Ist nicht möglich

**Betätigungsausgänge**

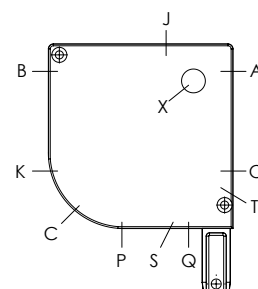

## Betätigung – Kurbel

### Innen-Betätigung

Standard: - graue plastifizierte faltbare Kurbel,  
 - Kardangelenke 90° oder 45° oder 0° (Material der Kurbel: 6 mm kantig, Länge 320 mm).  
 - magnetische Konsole, die die Kurbel an der Wand hält,  
 - die Länge der Kurbel hängt von der Höhe des Rollos ab:  $L = H - 150$  mm (mit 90° Gelenk),  
 $L = H - 350$  mm (mit 45° und 0° Gelenk).

Optional: - abnehmbare Kurbel mit einem speziellen Verbindungsstück  
 - ohne abnehmbare Kurbel, mit einem speziellen Verbindungsstück

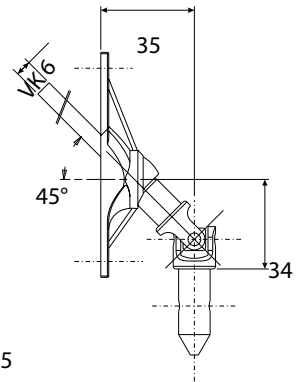
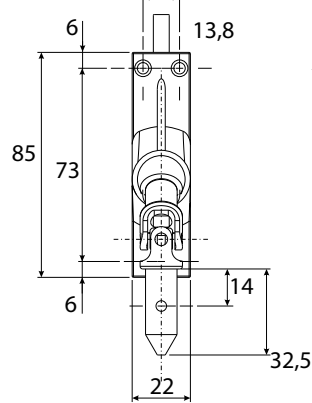
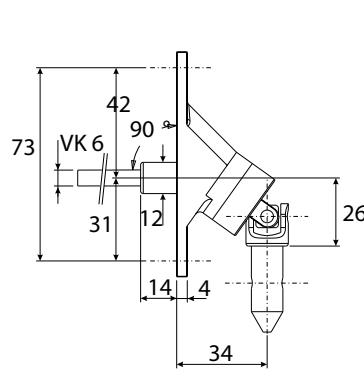
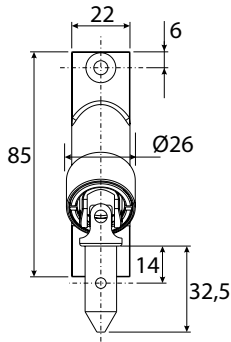

Kardangelenke 90°

Kardangelenke 45°

Anmerkung: die Platte der Gelenkverbindung kann nicht direkt an der Box befestigt sein, deshalb muss um die Box herum genug Raum vorhanden sein.

### Außen-Betätigung

Standard: - Betätigung mit einer Kurbel mit Öse, abnehmbare Kurbel mit einem Haken (1500 mm)  
 Optional: - Längere Kurbelstangen sind gegen Aufpreis erhältlich.

Achtung: Man benötigt hinreichend Platz auf der Seite ( $\pm 10$  mm) zum Drehen des Kurbelhakens in der Öse.

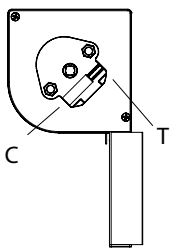
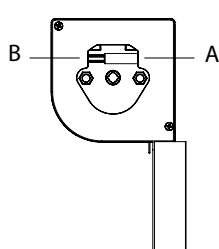
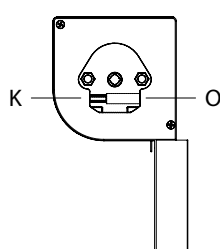
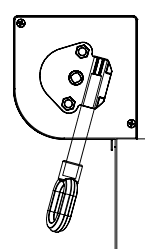
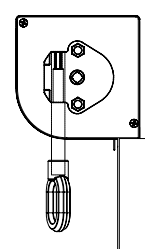
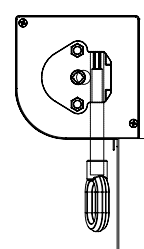
Kurbel 45°  
Ausgang C - TKurbel 90°  
Ausgang A - BKurbel 90°  
Ausgang O - KKurbel mit Öse  
Ausgang SKurbel mit Öse  
Ausgang PKurbel mit Öse  
Ausgang Q

### Betätigungs-Ausgänge für die Kurbel durch die Wand

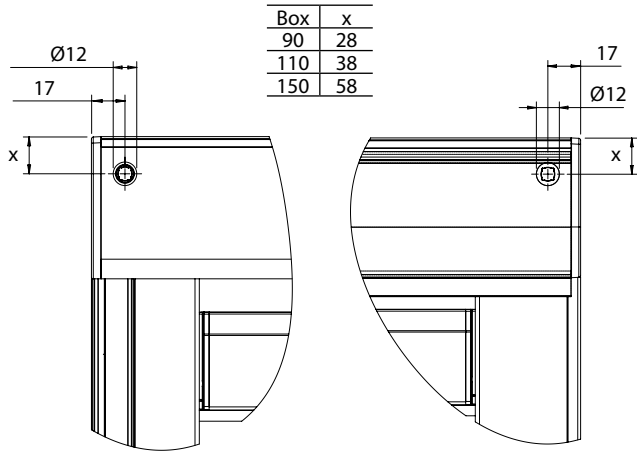

| Box | x  |
|-----|----|
| 90  | 28 |
| 110 | 38 |
| 150 | 58 |

abnehmbare Kurbel 90°  
Ausgang A

abnehmbare Kurbel 90°  
Ausgang B

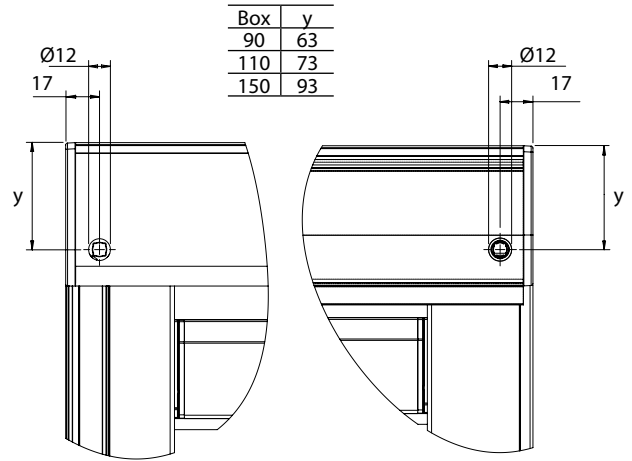

| Box | y  |
|-----|----|
| 90  | 63 |
| 110 | 73 |
| 150 | 93 |

abnehmbare Kurbel 90°  
Ausgang O

abnehmbare Kurbel 90°  
Ausgang K

### Betätigung - Motor

Möglichkeit der Wahl der Anordnung des Kabels

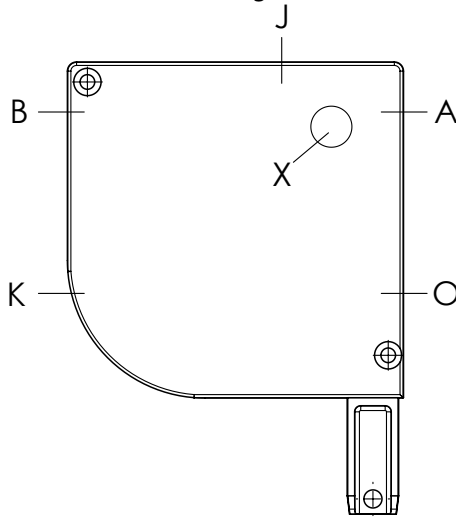

links, Ausleitung X (vom Seitenteil) nur für die Box 110, 150  
rechts, Ausleitung X (vom Seitenteil) nur für die Box 110, 150

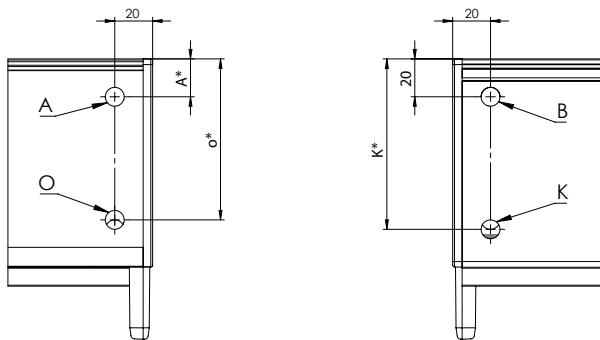
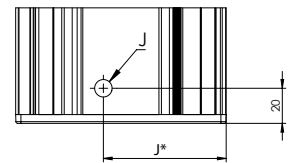

| Box | A* | J* | K*  | O*  |
|-----|----|----|-----|-----|
| 90  | 30 | 45 | 70  | 65  |
| 110 | 20 | 70 | 90  | 85  |
| 150 | 30 | 75 | 130 | 125 |

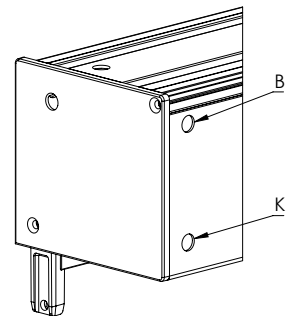
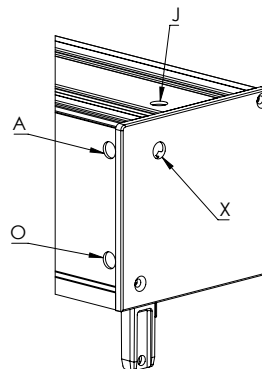

## Screenrollos

Eine Box kann für 2 bis 3 Screenrollos angewendet werden.

DVC: Rollos unmittelbar aneinander

- Mit Führungsleisten mitten drin: A865/A866 - für Motor  
A855/A856 - für die Kurbel

Möglichkeit von 1, 2 oder 3 Betätigungen.

- Die Mindestbreite eines einzelnen Screenrollos hängt vom Typ der Betätigung ab.
- Die maximale Gesamtbreite hängt vom Typ der Betätigung ab.
- Die Betätigung mit der Kurbel und die elektrische Betätigung können bis auf 6 m gekoppelt werden.
- Es wird empfohlen, die Betätigungseinheit an dem größten Rollo zu installieren.

Die gekoppelte Version kann nicht bei der ALFA90 mit der Kurbelbetätigung verwendet werden und bei der ALFA150 (Kurbel, Motor).

Die gekoppelte Version kann nicht für selbsttragende Screenrollos verwendet werden.

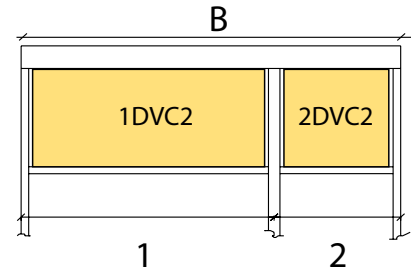

1DVC2 - 1. Rollo in einer gemeinsamen Box von 2  
2DVC2 - 2. Rollo in einer gemeinsamen Box von 2

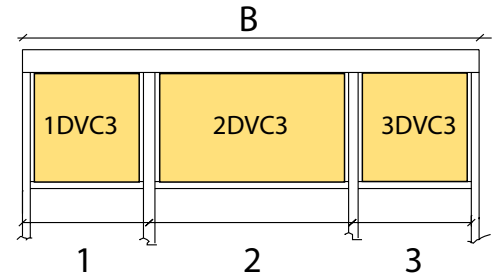

1DVC3 - 1. Rollo in einer gemeinsamen Box von 3  
2DVC3 - 2. Rollo in einer gemeinsamen Box von 3  
3DVC3 - 3. Rollo in einer gemeinsamen Box von 3

## Typen der Montage

**Typ A-AE** (auf die Wand)

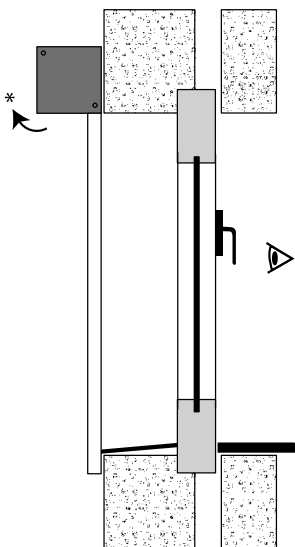

**Typ A-AE** (in die Fensterleibung)

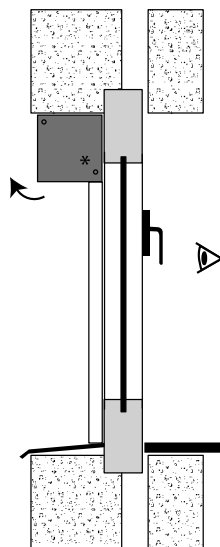

**Typ B-BE** (in die Fensterleibung) \*

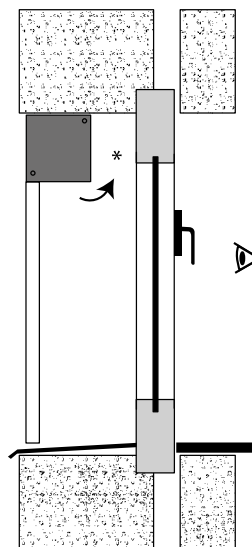

- A - Ballen zum Fenster „A“ (Standard)
- AE - Ballen zum Fenster „AE“ (Außenraum heller)
- B - Ballen vom Fenster „B“
- BE - Ballen vom Fenster „BE“ (Außenraum heller)

\* Raum zum Öffnen der Box

Typ 90

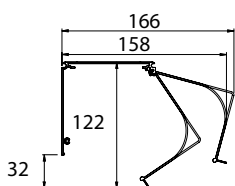

Typ 110

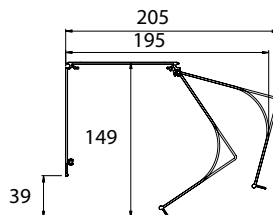

Typ 150

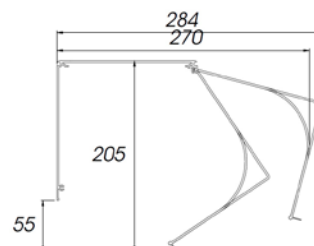

## Montage an die Bolzen

Die Box wird in die Führungsleisten montiert. Die Leisten bewegen sich auf den Bolzen der Konsolen.

### Montage an die Bolzen

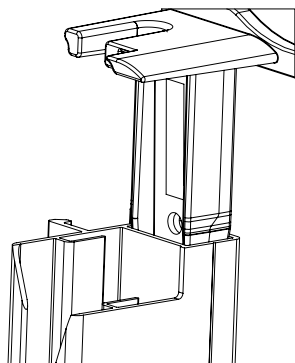

### Endanschlag

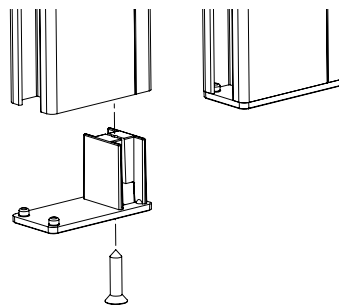

### Aufhängungen für die Führungsleisten A829, A839, A855, A865



### Endanschlag auf der Hilfs-Führungsleiste



Mit Endanschlag (Material: Aluminium, Materialstärke: 2 mm) für die Unterleiste am unteren Ende der Schiene.

Einige Führungsleisten können mit vorgebohrten Öffnungen geliefert werden.

Gebohrte Öffnungen auf vorne:

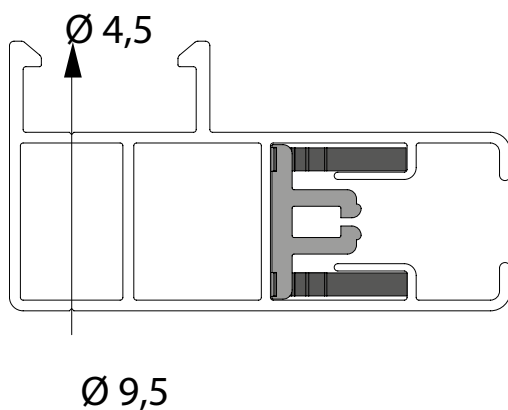

Führungsleisten für gebohrte Öffnungen vorne:

| Bohrung     | A829/A839 | A830 | A828/ A837, A838 | A855/A865 | A856/A866 |
|-------------|-----------|------|------------------|-----------|-----------|
| Vorderseite | JA        | JA   | NEIN             | JA        | JA        |

\*A830 Standard vorgebohrt

\*A829/A839 Nur auf Anfrage gebohrt

A840-1: gebohrte Öffnungen auf vorne/seitlich

A840-1 Kappenbohrung

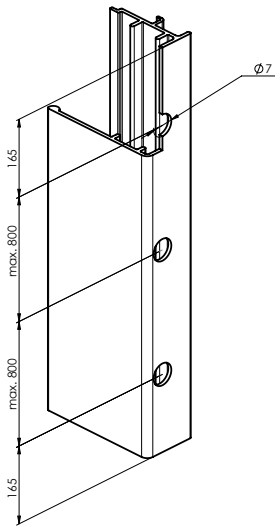

A840-1b seitlich gebohrte

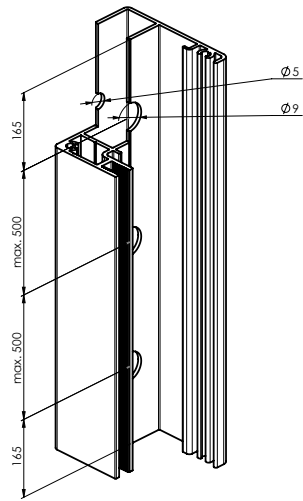

A840-1c vorne gebohrte

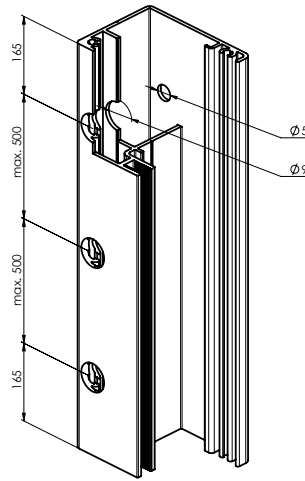

A849: gebohrte Öffnungen auf vorne

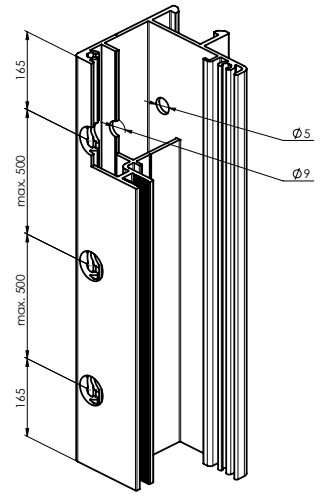

Halter für die Führungsleisten A828 und A838, A837:

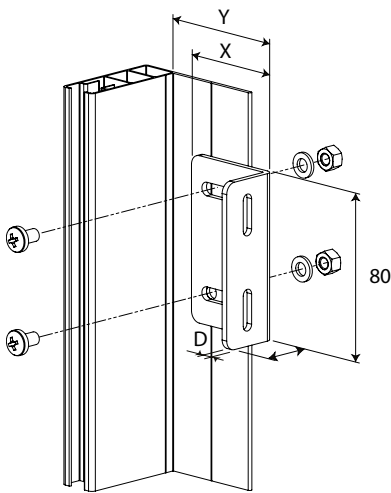

| X x H x D    | X   | Y       | Zeichnungsnummer |
|--------------|-----|---------|------------------|
| 50 x 30 x 3  | 50  | 50-65   | 6-014549-0000    |
| 60 x 30 x 3  | 60  | 60-75   | 6-014550-0000    |
| 100 x 30 x 3 | 100 | 100-115 | 6-014552-0000    |
| 130 x 30 x 3 | 130 | 130-145 | 6-014542-0000    |

## SCREEN ALFA-ZIP

### Ausmessung des Screenrollos ALFA-ZIP

Endgültige Breite B = Abstand zwischen den Seitenteilen

Endgültige Höhe H = Höhe inkl. der Box und der End-Teile der Führungsleisten (die Dicke der End-Teile der Führungsleisten = 2 mm), der Halter Wand/Decke und das Montageprofil sind davon ausgenommen.

Mehr dazu im separaten Dokument **Mess- und Montageanleitung**.

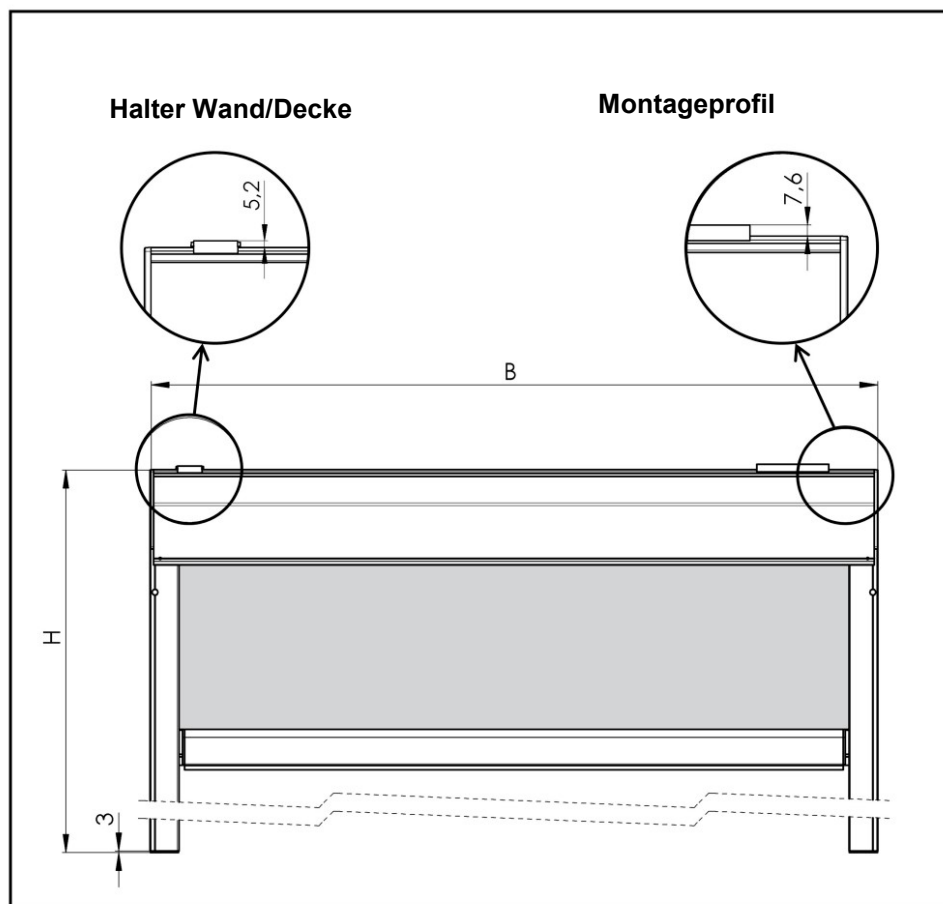

### Montage des Screenrollos ALFA-ZIP

Es bestehen mehrere Arten der Installation in Abhängigkeit von der Einbausituation.

Bemerkung: Für die selbsttragende Ausführung der Montage des Screenrollos gehen Sie gemäß der Variante A, der Methode 2 vor.

#### Variante A: Verwendung von Haltern Wand/Decke

**Methode 1.** Befestigung der Box mithilfe von Haltern Wand/Decke, Aufschieben der Führungsleisten auf den Bolzen des Seitenteils und Sicherung der Führungsleisten mithilfe von Schrauben.

**Methode 2.** Anbringen der kompletten Gruppe der Box und der Führungsleisten in die Fensteröffnung oder oberhalb der Fensteröffnung und Sicherung mithilfe von Schrauben (dies erfolgt in dem Fall, dass nicht genug Platz zum Aufschieben der Führungsleisten auf den Bolzen des Seitenteils vorhanden ist, z.B. wegen einer Fensterbrüstung, oder für die selbsttragende Ausführung des Screenrollos)

**METHODE 1.** Befestigung der Box mithilfe von Haltern Wand/Decke, Aufschieben der Führungsleisten auf den Bolzen des Seitenteils und Sicherung der Führungsleisten mithilfe von Schrauben.



Wasserwaage

| Typ der Box | X      |
|-------------|--------|
| 90          | 52 mm  |
| 110         | 73 mm  |
| 150         | 115 mm |

**Schritt 1: Bohren von Öffnungen für die Halter Wand/Decke**

1. Positionieren Sie die Halter Wand/Decke auf die Montagefläche. Die oberen Öffnungen verwenden Sie für die Montage an die Decke, die hinteren dann für die Montage an die Wand.
2. Die Box muss vollkommen waagrecht sein, deshalb sollten Sie sich vergewissern, dass die Halter Wand/Decke ordnungsgemäß ausgerichtet sind.  
Dazu verwenden Sie eine Schlauchlibelle und ein Bleilot oder ein anderes geeignetes Werkzeug.
3. Die Halter Wand/Decke müssen in einem Abstand von 40-100 mm von den Rändern der Box angeordnet sein. Alle weiteren Halter werden entlang der Länge der Box gleichmäßig verteilt montiert und ihr Zweck besteht darin, ein Durchbiegen breiter Boxen zu verhindern.

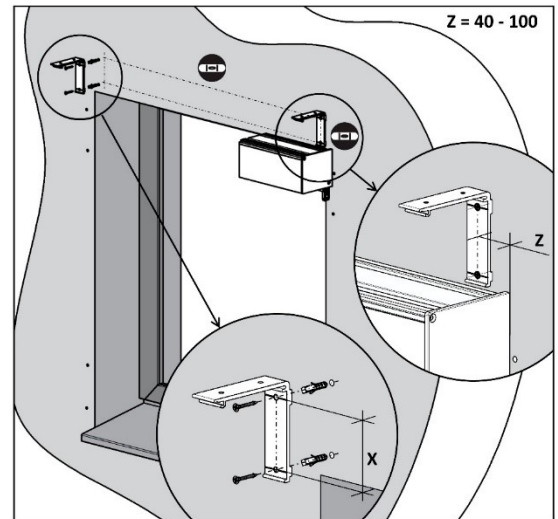
**Schritt 2: Installation der Box auf den Halter Wand/Decke**

1. Montieren Sie die vordere Abdeckung der Box ab.
2. Setzen Sie die Box in die Halter Wand/Decke ein.
3. Vergewissern Sie sich, dass die Box in allen Haltern richtig eingesetzt ist.
4. Setzen Sie die Sicherungen auf und drücken Sie sie nieder; sie müssen in der richtigen Position einrasten.

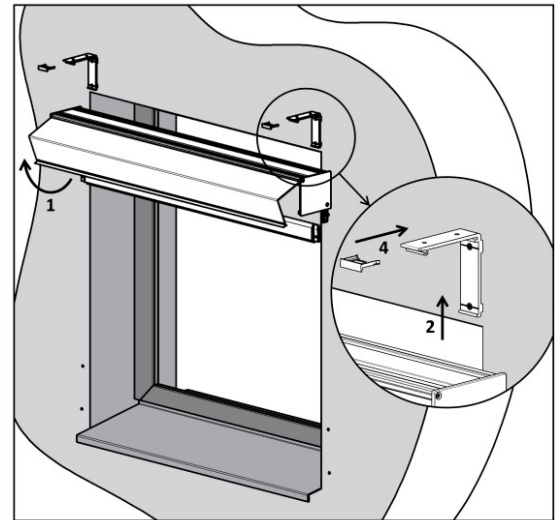
**Schritt 3: Zentrieren des Stoffs in der Box**

1. Fahren Sie mit dem Stoff so herunter, dass er von der Walze vollkommen abgewickelt wird (der Stoff bleibt in der Nut der Walze eingezogen). Achten Sie dabei darauf, dass der Stoff nicht verschmutzt wird und dass das untere Profil nicht beschädigt wird.
2. Zentrieren Sie den Stoff auf der Walze so, dass er sich in der Mitte der Box befindet (nicht in der Mitte der Walze).
3. Prüfen Sie, ob der Stoff gerade aufgewickelt wird → führen Sie 2-3 Kontrollzyklen durch. (ACHTUNG! Die Endanschläge am Motor sind nicht eingestellt!)

Beenden Sie die Kontrolle so, dass sich die untere Leiste ca. 15 cm unter der Box befindet.

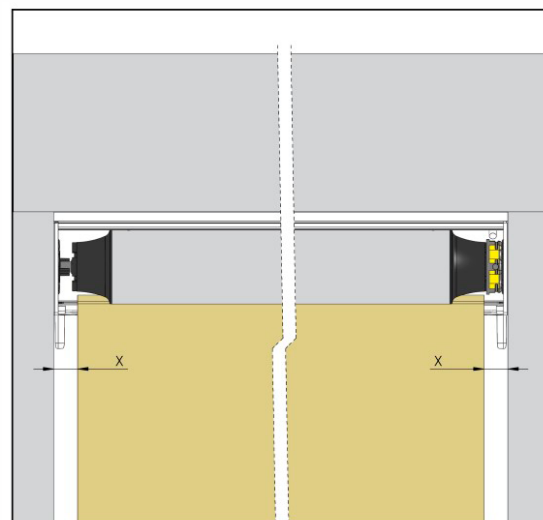
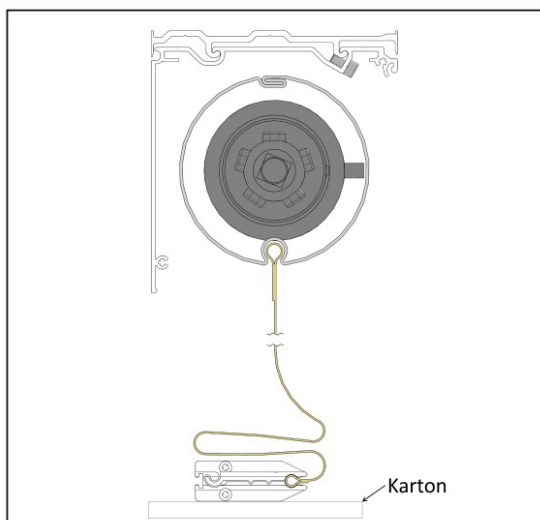

#### Schritt 4: Bohren von Öffnungen für die Führungsleisten

##### Führungsleisten A839, A829:

1. Markieren Sie an der Wand oder einer anderen Montagefläche die zu bohrenden Öffnungen.
2. Dazu verwenden Sie die vorgebohrten Führungsleisten.
3. Mit A sind auf dem Bild die Öffnungen zur Befestigung der Führungsleisten gekennzeichnet.
4. Mit B sind auf dem Bild die Öffnungen für die Aufhängungen gekennzeichnet.

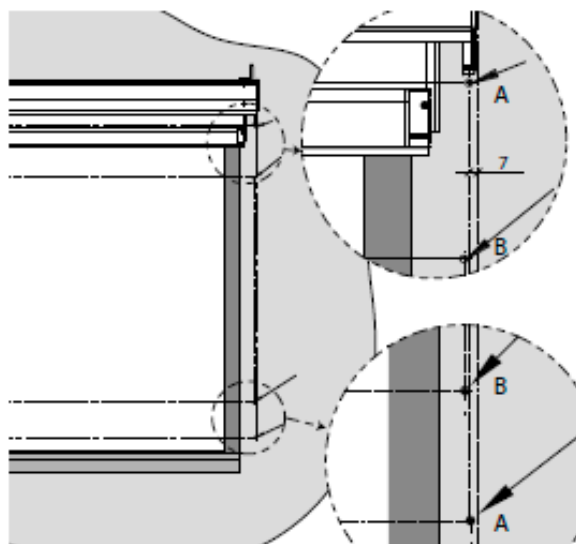

durchgehendes Loch  
der Führungsleiste



für die Aufhängungen

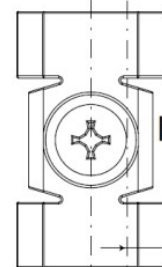

durchgehendes Loch  
der Führungsleiste

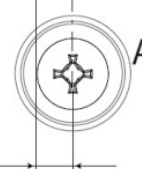

4 mm

7

##### Führungsleisten A830, A820:

Zur Befestigung der Führungsleisten A830, A820 verwenden Sie die vorgebohrten Öffnungen in den Leisten.

##### Führungsleisten A838, A828:

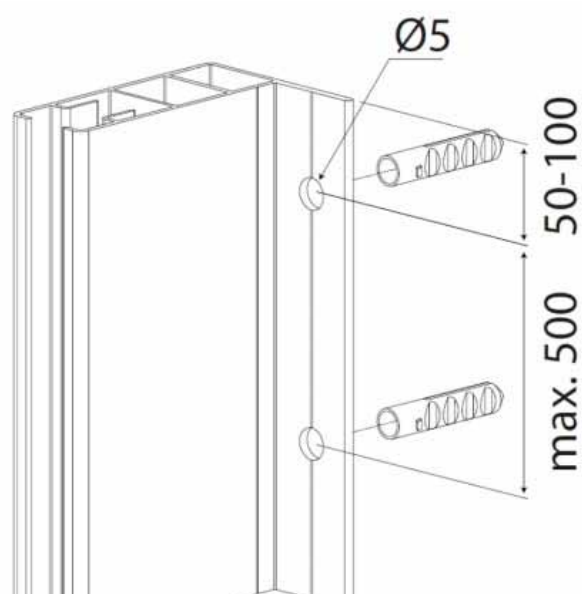

\*A840-1 - sehen Montageanleitungen

## Schritt 5: Montage der Führungsleisten

### Führungsleisten A839, A829:

1. Befestigen Sie die Aufhängungen auf die Montagefläche.
2. Rasten Sie die Führungsleisten frontal in die Aufhängungen ein.
3. Schieben Sie die Führungsleisten auf die Bolzen der Seitenteile auf und vergewissern sich, ob die Endstücke der unteren Leiste in den Nuten der Führungsleisten richtig eingeschoben sind und ob der Zipp am Stoff in der Kunststoffeinlage in der Führungsleiste eingeschoben ist.
4. Über die Öffnungen A schrauben Sie die Führungsleisten an die Montagefläche an.

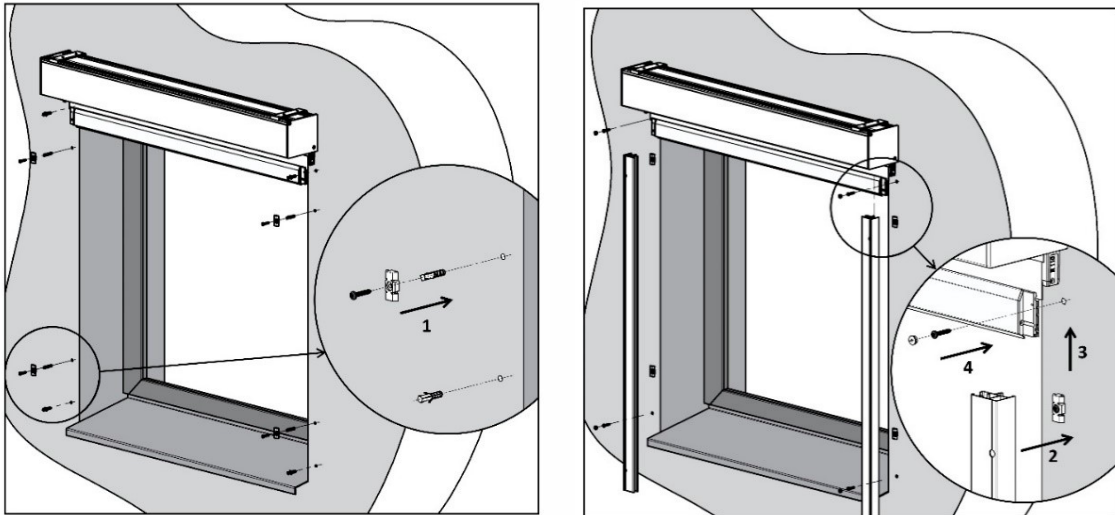

### Führungsleisten A830, A838, A828, A837:

Schieben Sie die Führungsleisten auf die Bolzen der Seitenteile auf und schrauben Sie sie über die Öffnungen A an die Montagefläche an.

## Schritt 6: Aufsetzen des vorderen Deckels

Montieren Sie den vorderen Deckel der Box wieder an seinen ursprünglichen Platz.

Nach dem Einbau des Rollladens ist es notwendig, die Seitenwand zu entfernen die Kabelklemme zu entfernen

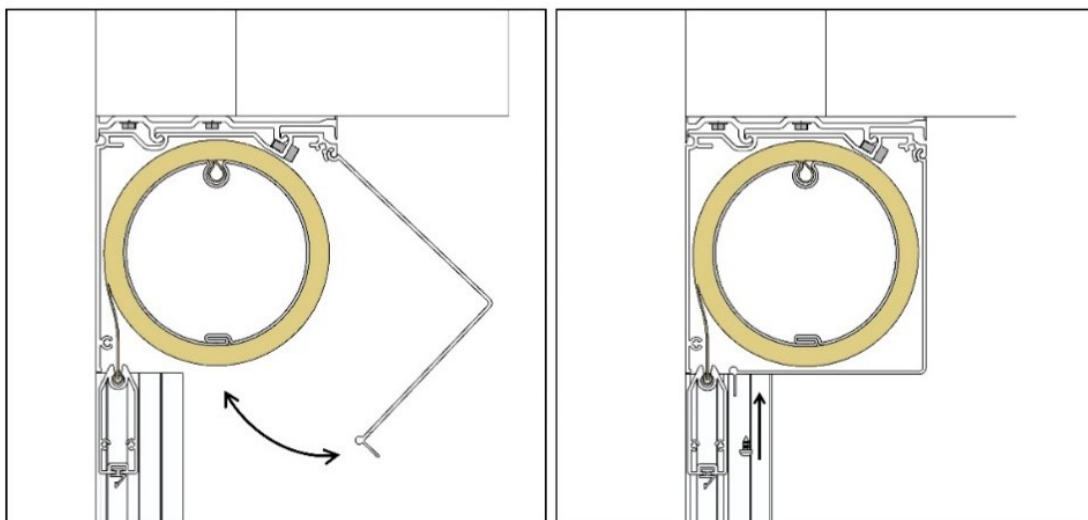

## Schritt 7: Einstellen des Motors

Stellen Sie die Endanschläge des Motors in Abhängigkeit vom Typ des Motors ein (siehe Anleitung zum Motor).

## Schritt 8: Überprüfung der Montage

Vergewissern Sie sich immer, ob das Rollo richtig montiert ist:

1. Zuerst überprüfen Sie, ob die Box waagrecht montiert ist.
2. Überprüfen Sie, ob beide Führungsleisten zueinander parallel und gleichzeitig lotrecht zur Box verlaufen.
3. Messen Sie und vergleichen Sie wechselseitig die Diagonalen mit einer Millimeter-Genauigkeit.

Wenn die Box und die Führungsleisten nicht richtig montiert sind, dann wird sich die untere Leiste immer schräg in die Box einwickeln, wodurch der Stoff wellig werden kann oder aus der Kunststoffeinlage in der Führungsleiste herausgerissen werden kann.

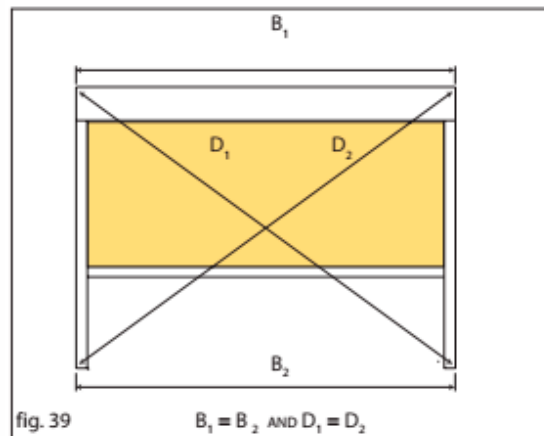

**Methode 2.** Anbringen der kompletten Gruppe der Box und der Führungsleisten in die Fensteröffnung oder oberhalb der Fensteröffnung und Sicherung mithilfe von Schrauben (dies erfolgt in dem Fall, dass nicht genug Platz zum Aufschieben der Führungsleisten auf den Bolzen des Seitenteils vorhanden ist, z.B. wegen einer Fensterbrüstung oder für die selbsttragende Ausführung des Screenrollos)

## Schritt 1: Bohren von Öffnungen für die Halter Wand/Decke

1. Positionieren Sie die Halter Wand/Decke auf die Montagefläche. Die oberen Öffnungen verwenden Sie für die Montage an die Decke, die hinteren dann für die Montage an die Wand.
2. Die Box muss vollkommen waagrecht sein, deshalb sollten Sie sich vergewissern, dass die Halter Wand/Decke ordnungsgemäß ausgerichtet sind. Dazu verwenden Sie eine Schlauchlibelle und ein Bleilot oder ein anderes geeignetes Werkzeug.
3. Die Halter Wand/Decke müssen in einem Abstand von 40-100 mm von den Rändern der Box angeordnet sein. Alle weiteren Halter werden entlang der Länge der Box gleichmäßig verteilt montiert und ihr Zweck besteht darin, ein Durchbiegen breiterer Boxen zu verhindern.

Bei der selbsttragenden Ausführung lassen Sie den Schritt 1 aus und setzen mit dem Schritt 2 fort.

## Schritt 2: Bohren von Öffnungen für die Führungsleisten

### Führungsleisten A839, A829:

1. Markieren Sie an der Wand oder einer anderen Montagefläche die zu bohrenden Öffnungen. Dazu verwenden Sie die vorgebohrten Führungsleisten.
2. Mit A sind auf dem Bild die Öffnungen zur Befestigung der Führungsleisten gekennzeichnet.
3. Mit B sind auf dem Bild die Öffnungen für die Aufhängungen gekennzeichnet.

Befestigen Sie die Aufhängungen auf die Montagefläche.

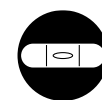

Wasserwaage

| Typ der Box | X      |
|-------------|--------|
| 90          | 52 mm  |
| 110         | 73 mm  |
| 150         | 115 mm |

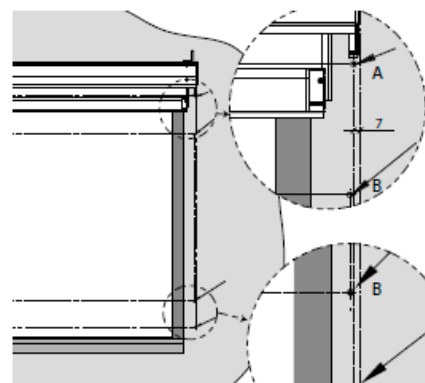
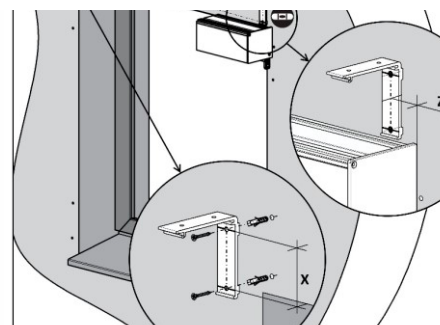

**Führungsleisten A830:**

Zur Befestigung der Führungsleisten A830 verwenden Sie die vorgebohrten Öffnungen in den Leisten.

Zur Montage von Führungsleisten ist es erforderlich, Schrauben mit Unterlegscheibe oder Schrauben mit einer größeren Auflagefläche des Kopfes verwendet werden.

**Führungsleisten A838, A828, A837:**

Zur Montage von Führungsleisten ist es erforderlich, Schrauben mit Unterlegscheibe oder Schrauben mit einer größeren Auflagefläche des Kopfes verwendet werden.

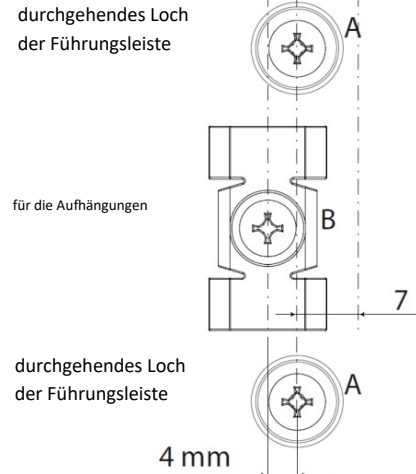
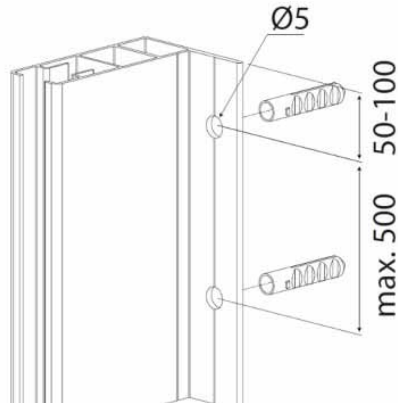

\*A840-1 - sehen Montageanleitungen

**Schritt 3: Aufschieben der Führungsleisten auf die Bolzen der Seitenteile**

1. Legen Sie die Box des Rollos auf eine Kartonverpackung auf (achten Sie darauf, dass Sie die Oberflächenbehandlung nicht beschädigen).
2. Anschließend schieben Sie die vorgebohrten Führungsleisten auf die Bolzen der Seitenteile auf.
3. Vergewissern Sie sich, ob die Endstücke der unteren Leiste in den Nuten der Führungsleisten richtig eingeschoben sind und ob der Zipp am Stoff in der Kunststoffeinlage in der Führungsleiste eingeschoben ist.

**Schritt 4: Einsetzen der Box und der Führungsleisten**

Heben Sie die Box mit den Führungsleisten hoch. Dies sollen min. 2 Personen vornehmen, in Abhängigkeit von der Gesamt-Breite der Box. Positionieren Sie die komplette Gruppe in die Fensteröffnung.

Zur Montage von Führungsleisten ist es erforderlich, Schrauben mit Unterlegscheibe oder Schrauben mit einer größeren Auflagefläche des Kopfes verwendet werden.

Bei der Montage muss insbesondere darauf geachtet werden, dass der Dorn des Seitenteils nicht gebrochen wird.

Bei der selbsttragenden Ausführung des Rollos werden weder ein Montageprofil, noch der Halter „Wand-Decke“ verwendet; daher gibt es eine natürliche Durchbiegung des Kastens in der Breite des Rollos. Durch diese Durchbiegung entsteht ein optischer Spalt zwischen der oberen Kante des Kastens und der Untersicht, wo das selbsttragende Screenrollo montiert ist.

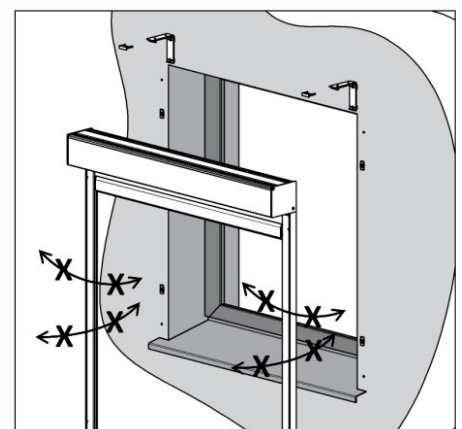
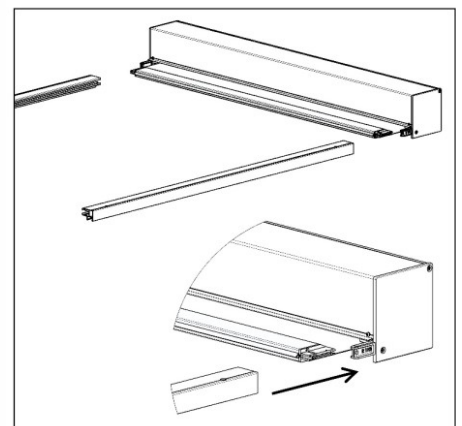

**Achtung: Achten Sie darauf, dass Sie nicht die Bolzen abbrechen, indem Sie die Führungsleisten zu viel nach vorne, nach hinten oder zur Seite schieben.**

### Schritt 5: Befestigung der Box auf den Haltern Wand/Decke und Aufschrauben der Führungsleisten

1. Setzen Sie die Box in die Halter Wand/Decke ein.
2. Vergewissern Sie sich, dass die Box in allen Haltern richtig eingesetzt ist.
3. Setzen Sie die Sicherungen auf und drücken Sie sie nieder; sie müssen in der richtigen Position einrasten.
4. Bei den Führungsleisten A839, A829 rasten Sie diese frontal in die Aufhängungen ein und schrauben sie über die Öffnungen A an die Montagefläche an.
5. Bei den Führungsleisten A830, A837, A838, A828 schrauben Sie diese über die Öffnungen A an die Montagefläche an.

### Schritt 8: Überprüfung der Montage

#### Schritt 6: Zentrieren des Stoffs in der Box

1. Fahren Sie mit dem Stoff so herunter, dass er von der Walze vollkommen abgewickelt wird (der Stoff bleibt in der Nut der Walze eingezogen). Achten Sie dabei darauf, dass der Stoff nicht verschmutzt wird und dass das untere Profil nicht beschädigt wird.
2. Zentrieren Sie den Stoff auf der Walze so, dass er sich in der Mitte der Box befindet (nicht in der Mitte der Walze).
3. Prüfen Sie, ob der Stoff gerade aufgewickelt wird → führen Sie 2-3 Kontrollzyklen durch. (ACHTUNG! Die Endanschläge am Motor sind nicht eingestellt!). Beenden Sie die Kontrolle so, dass sich die untere Leiste ca. 15 cm unter der Box befindet.

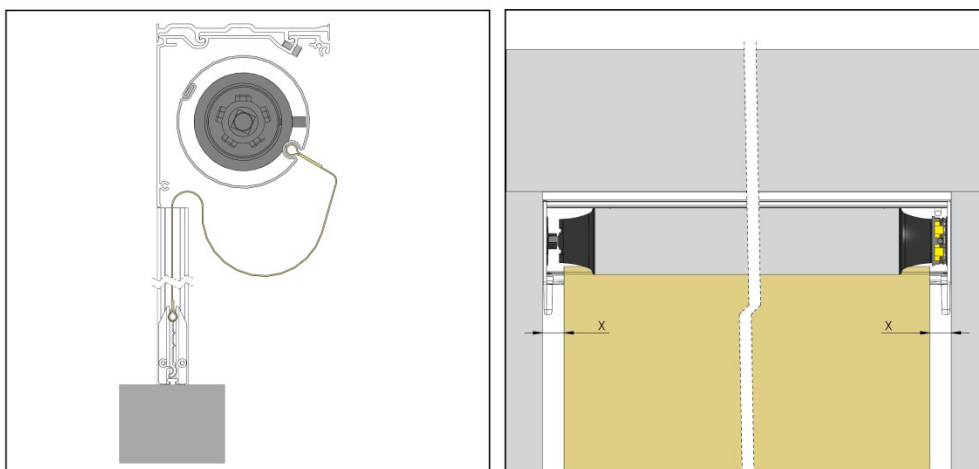

**ACHTUNG!** Die untere Endlage darf nie überschritten werden. Dies könnte zu einem Aufwickeln des Stoffs in Gegenrichtung und zu einer Beschädigung des Rollos führen.

#### Schritt 7: Einstellen des Motors

Stellen Sie die Endanschläge des Motors in Abhängigkeit vom Typ des Motors ein (siehe Anleitung zum Motor).

Vergewissern Sie sich immer, ob das Rollo richtig montiert ist:

1. Zuerst überprüfen Sie, ob die Box waagrecht montiert ist.
2. Überprüfen Sie, ob beide Führungsleisten zueinander parallel und gleichzeitig lotrecht zur Box verlaufen.
3. Messen Sie und vergleichen Sie wechselseitig die Diagonalen mit einer Millimeter-Genauigkeit.

Wenn die Box und die Führungsleisten nicht richtig montiert sind, dann wird sich die untere Leiste immer schräg in die Box einwickeln, wodurch der Stoff wellig werden kann oder aus der Kunststoffeinlage in der Führungsleiste herausgerissen werden kann.

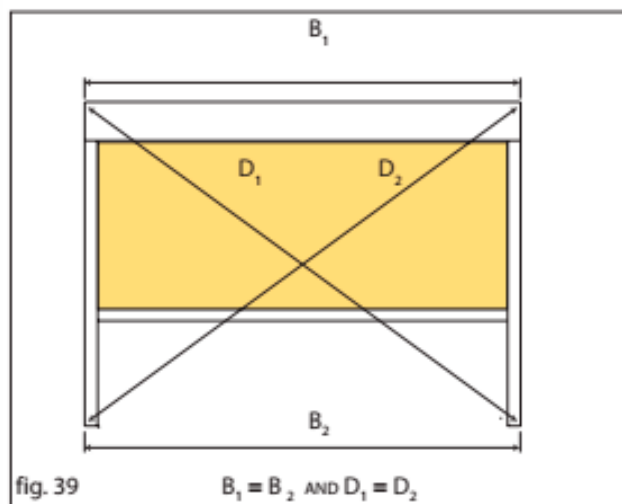

## Variante B: Verwendung des Montageprofils

### Schritt 1: Befestigen des Montageprofils

1. Positionieren Sie das Profil auf die Montagefläche und kennzeichnen Sie die Stellen entsprechend den vorgebohrten Öffnungen. Die Montagefläche muss vollkommen waagrecht sein!
2. Bohren Sie die Öffnungen gemäß dem zu verwendenden Verbindungsmaterial vor und schrauben das Montageprofil auf.

### Schritt 2: Befestigen der Box am Montageprofil

1. Montieren Sie die vordere Abdeckung der Box ab.
2. Setzen Sie die Box in das Montageprofil ein.
3. Vergewissern Sie sich, dass die Box in der gesamten Länge in beiden Schlössern richtig eingesetzt ist.
4. Schrauben Sie die beige packten Schrauben M4 in die vorgebohrten Öffnungen in der Box auf.

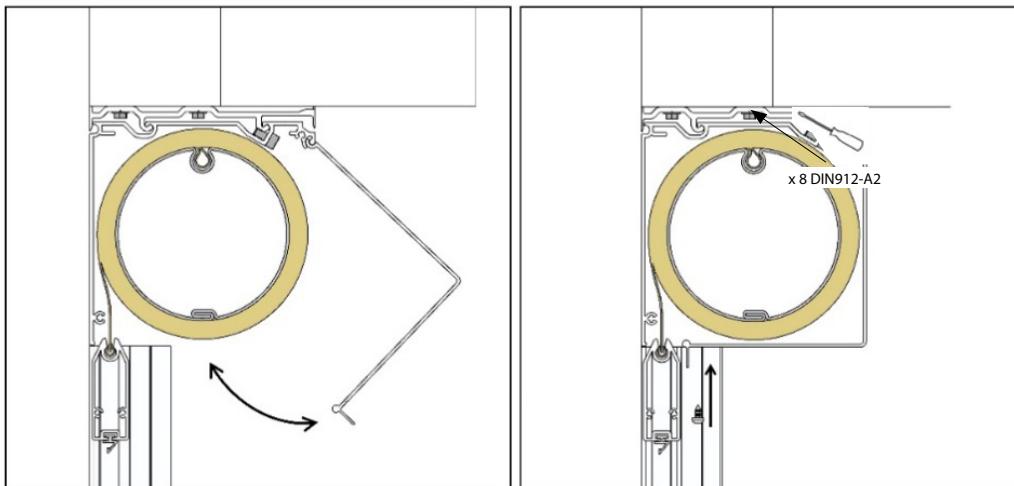
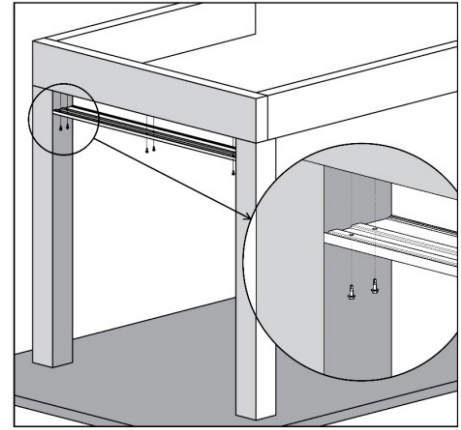

### Schritt 3: Zentrieren des Stoffs in der Box

1. Fahren Sie mit dem Stoff so herunter, dass er von der Walze vollkommen abgewickelt wird (der Stoff bleibt in der Nut der Walze eingezogen). Achten Sie dabei darauf, dass der Stoff nicht verschmutzt wird und dass das untere Profil nicht beschädigt wird.
2. Zentrieren Sie den Stoff auf der Walze so, dass er sich in der Mitte der Box befindet (nicht in der Mitte der Walze).
3. Prüfen Sie, ob der Stoff gerade aufgewickelt wird → führen Sie 2-3 Kontrollzyklen durch. (ACHTUNG! Die Endanschläge am Motor sind nicht eingestellt!). Beenden Sie die Kontrolle so, dass sich die untere Leiste ca. 15 cm unter der Box befindet

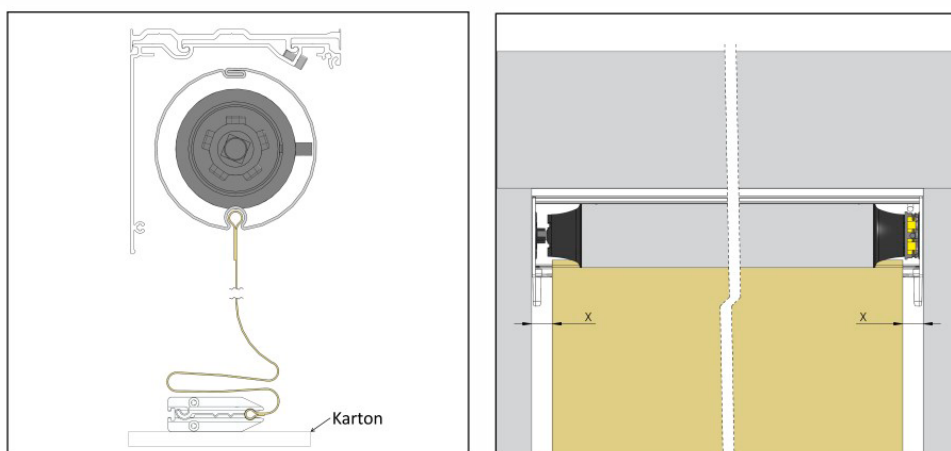

**Schritt 4: Montage der Führungsleisten**

1. Schieben Sie die Führungsleisten auf die Bolzen der Seitenteile auf.
2. Vergewissern sich, ob die Endstücke der unteren Leiste in den Nuten der Führungsleisten richtig eingeschoben sind und ob der Zipp am Stoff in der Kunststoffeinlage in der Führungsleiste eingeschoben ist.
3. Schrauben Sie die Führungsleisten an.

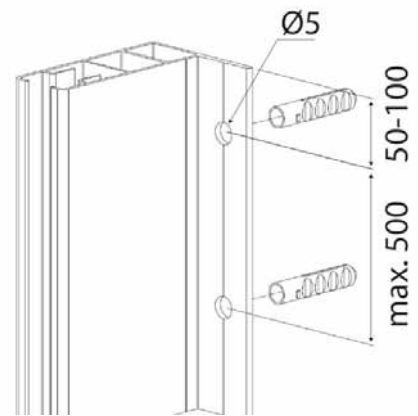
**Schritt 5: Aufsetzen des vorderen Deckels**

Montieren Sie den vorderen Deckel der Box wieder an seinen ursprünglichen Platz.

Nach dem Einbau des Rollladens ist es notwendig, die Seitenwand zu entfernen die Kabelklemme zu entfernen

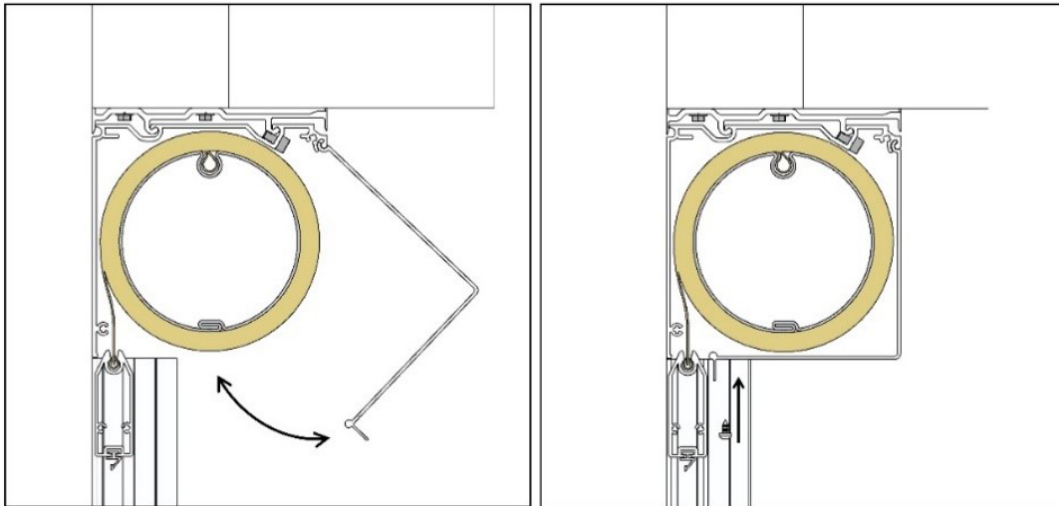
**Schritt 6: Einstellen des Motors**

Stellen Sie die Endanschlüsse des Motors in Abhängigkeit vom Typ des Motors ein (siehe Anleitung zum Motor).

**Schritt 7: Überprüfung der Montage**

Vergewissern Sie sich immer, ob das Rollo richtig montiert ist:

1. Zuerst überprüfen Sie, ob die Box waagrecht montiert ist.
2. Überprüfen Sie, ob beide Führungsleisten zueinander parallel und gleichzeitig lotrecht zur Box verlaufen.
3. Messen Sie und vergleichen Sie wechselseitig die Diagonalen mit einer Millimeter-Genauigkeit.

Wenn die Box und die Führungsleisten nicht richtig montiert sind, dann wird sich die untere Leiste immer schräg in die Box einwickeln, wodurch der Stoff wellig werden kann oder aus der Kunststoffeinlage in der Führungsleiste herausgerissen werden kann.

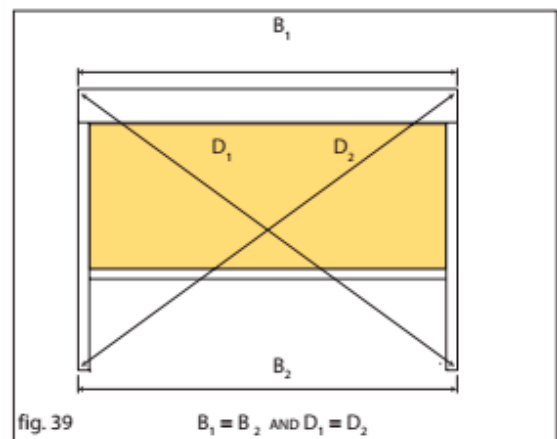

## \* Montage - zusammengesetzte Führungsleiste A840-1

### 1. Montage der Führungsleiste

#### 1.a Seitliche Montage der Führungsleiste

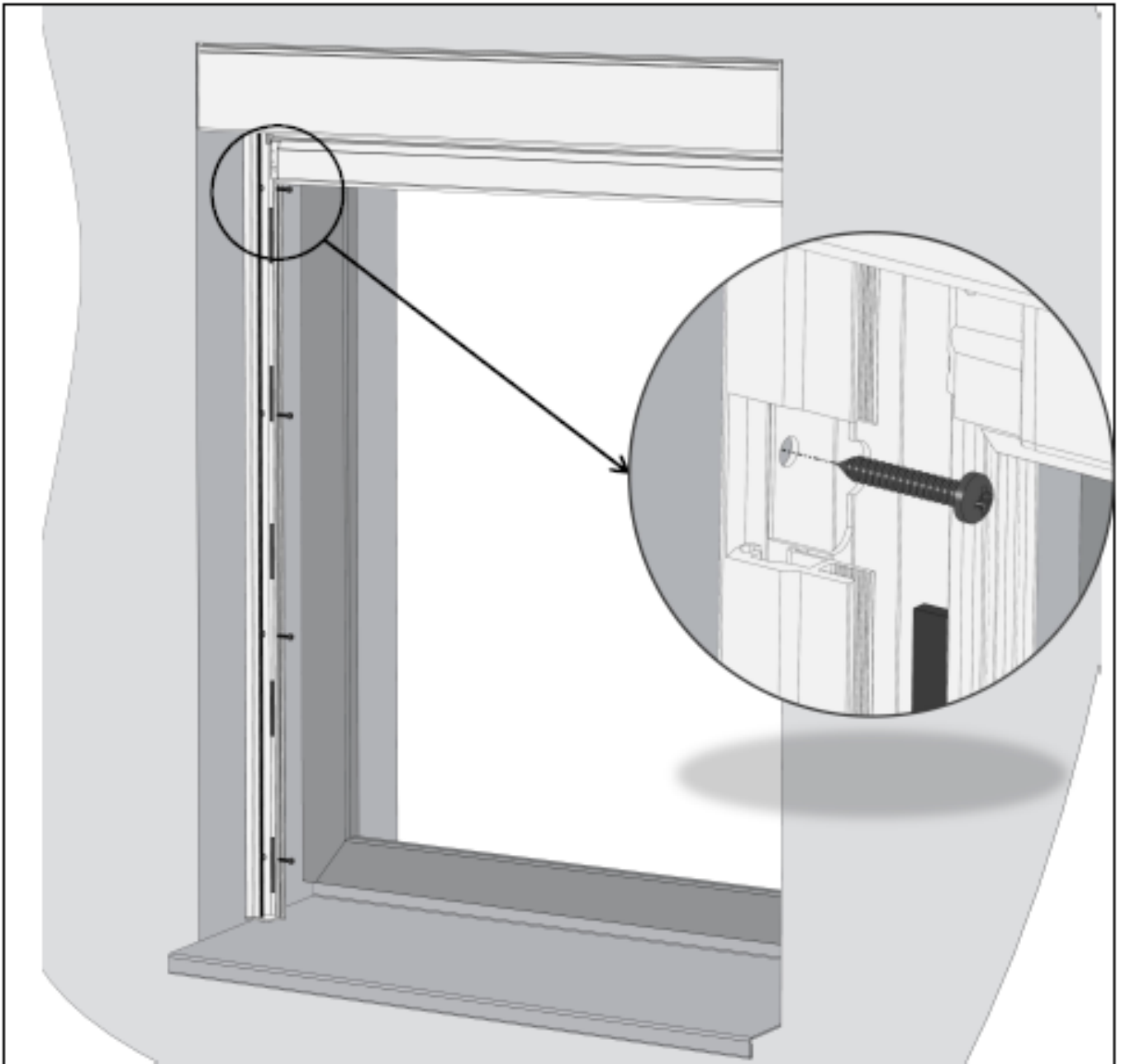

## 1.b Frontale Montage der Führungsleiste

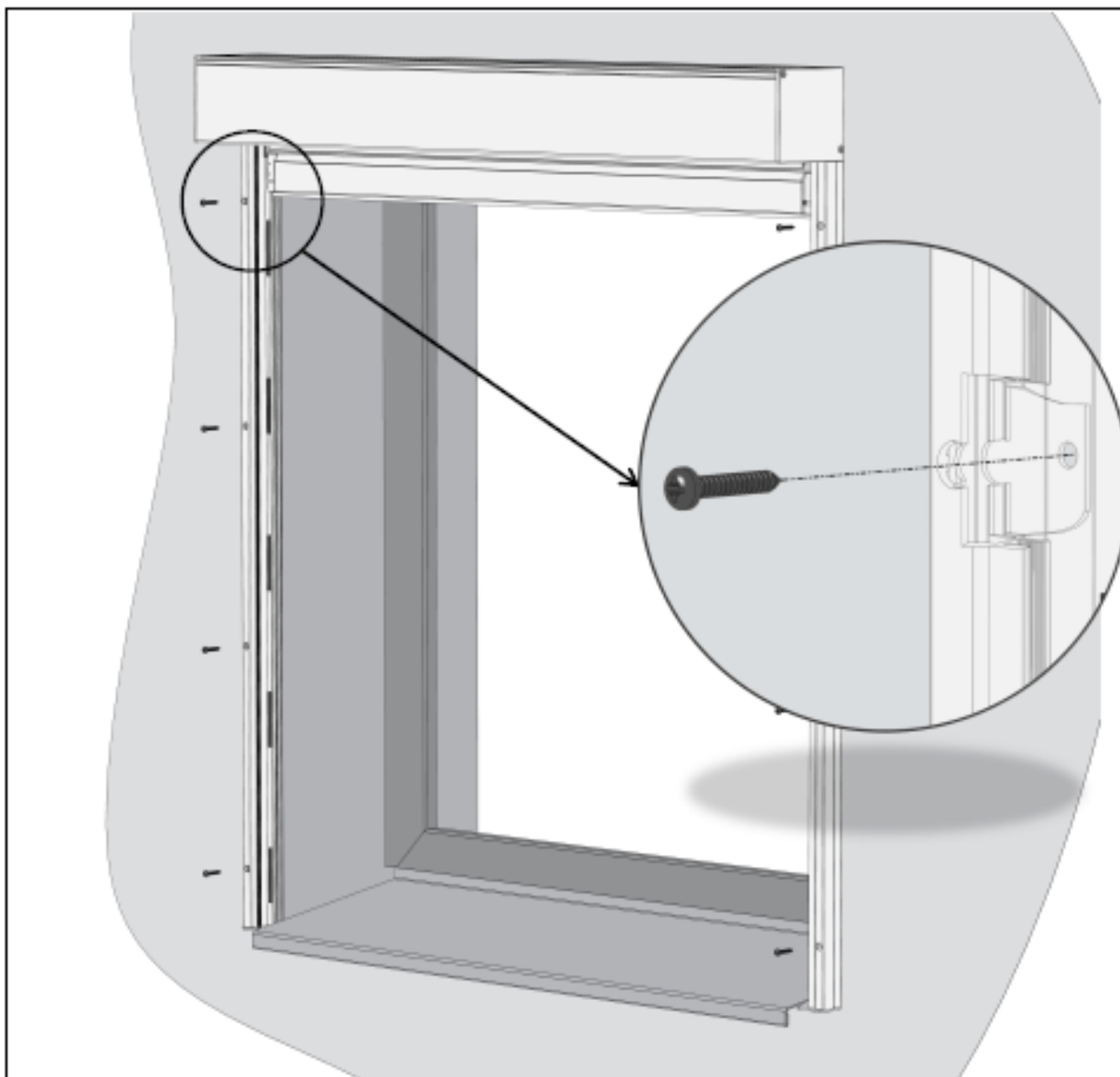

## 2. Aufsetzen des Zipp-Profiles

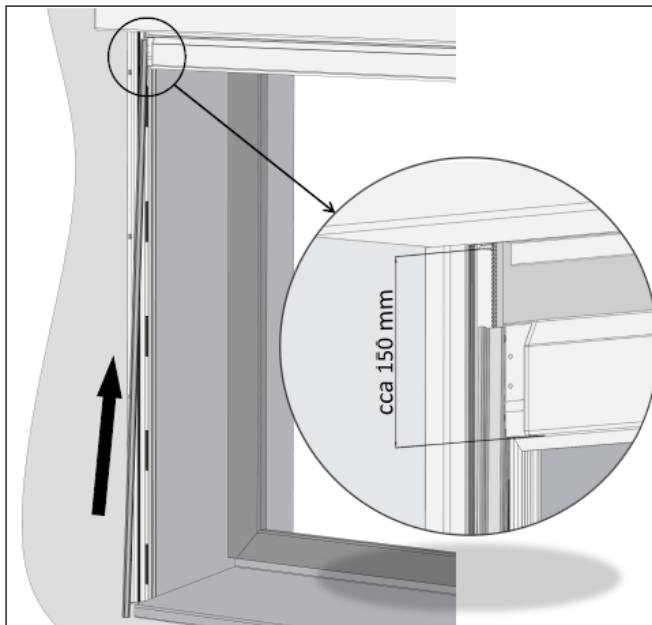

Schnitt durch die Leiste A840-1 nach dem Aufsetzen des Zipp-Profiles

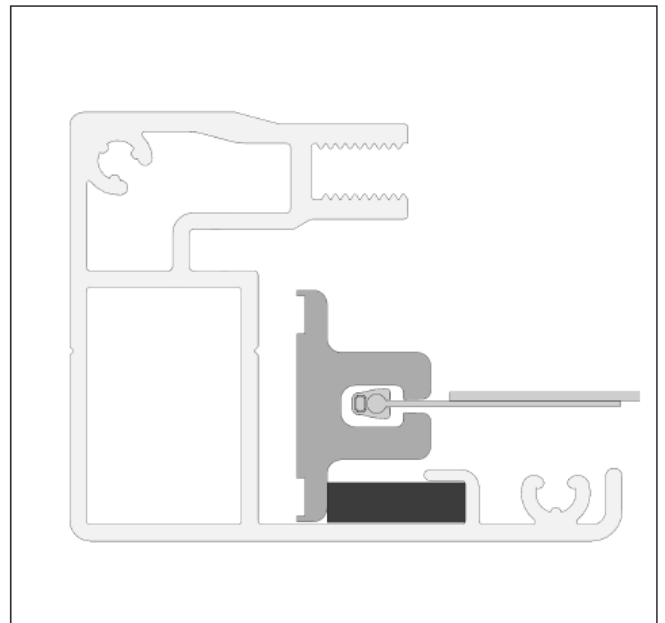

## 3. Einsetzen des Verschlusses A840-1

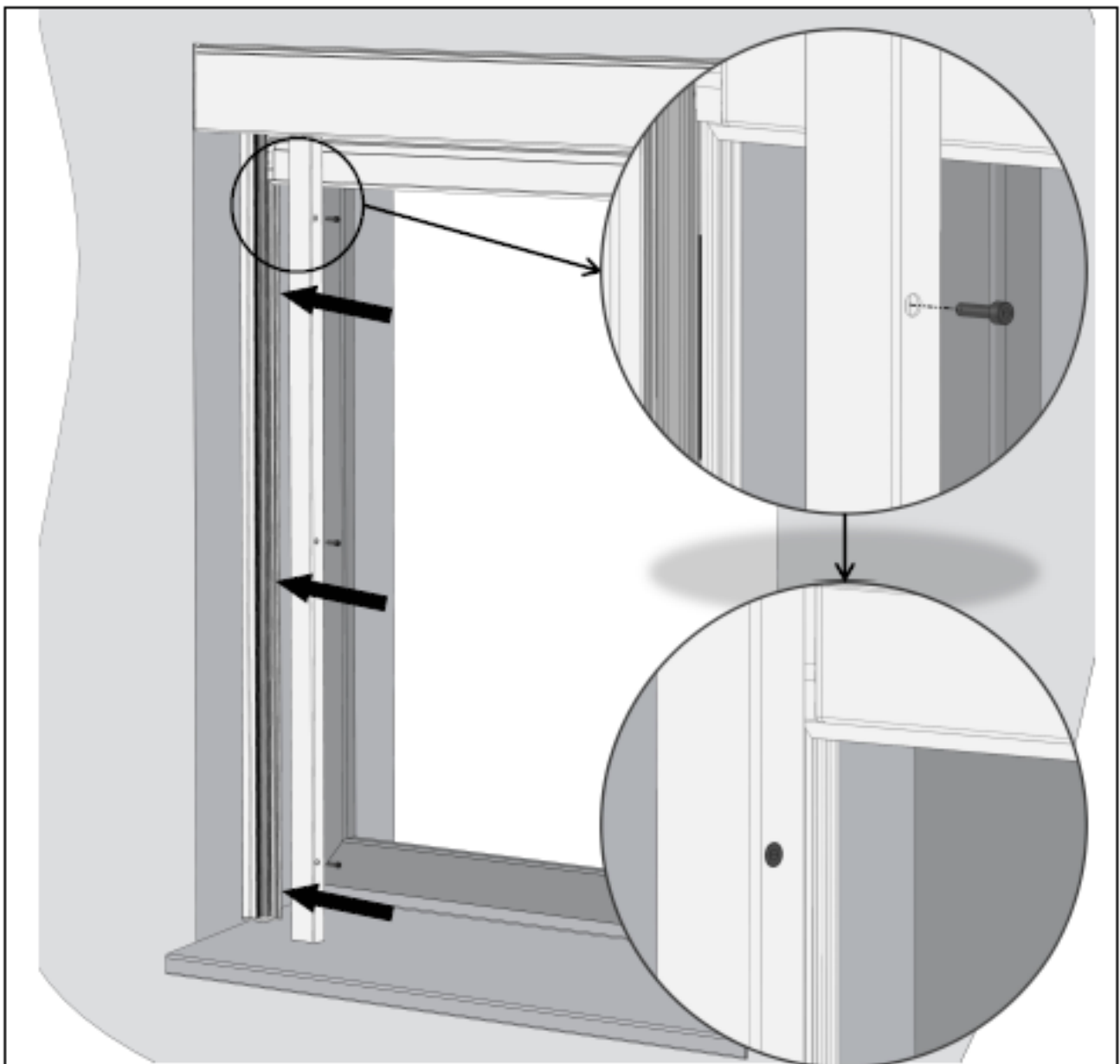

## 3.a Schnitt durch die Führungsleiste A840-1 nach der frontalen Montag

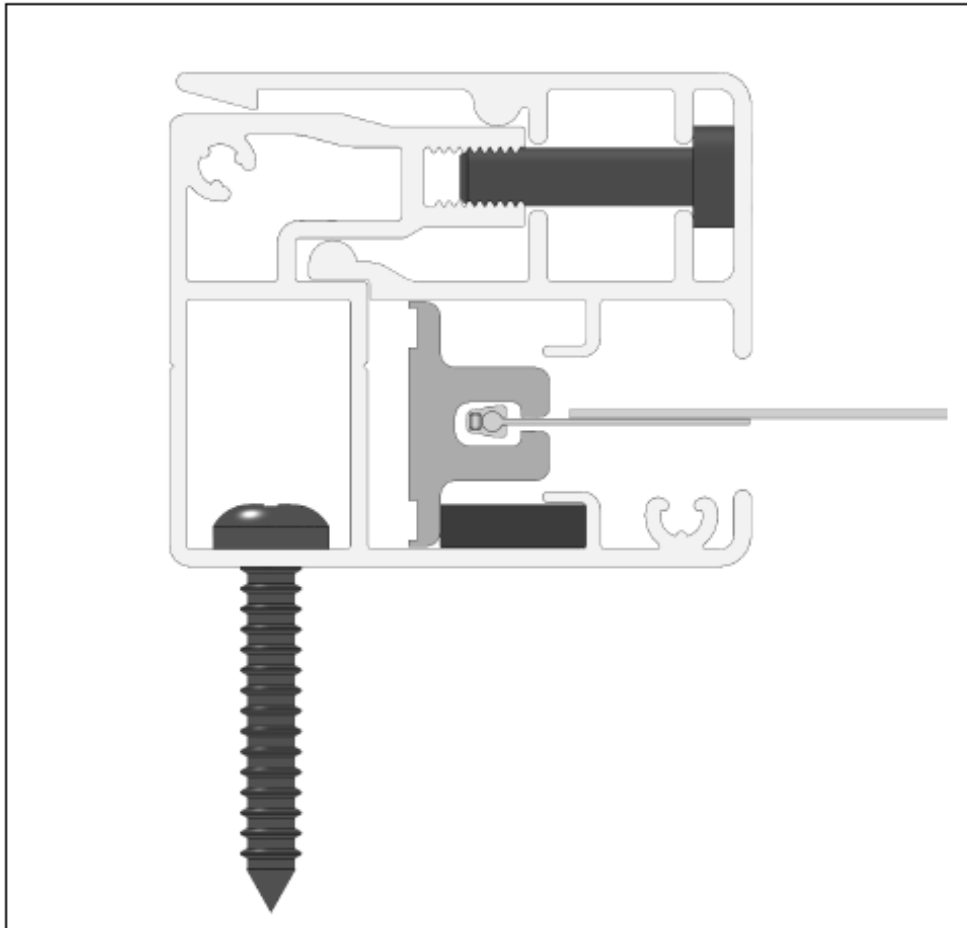

## 3.a Schnitt durch die Führungsleiste A840-1 nach der seitlichen Montage

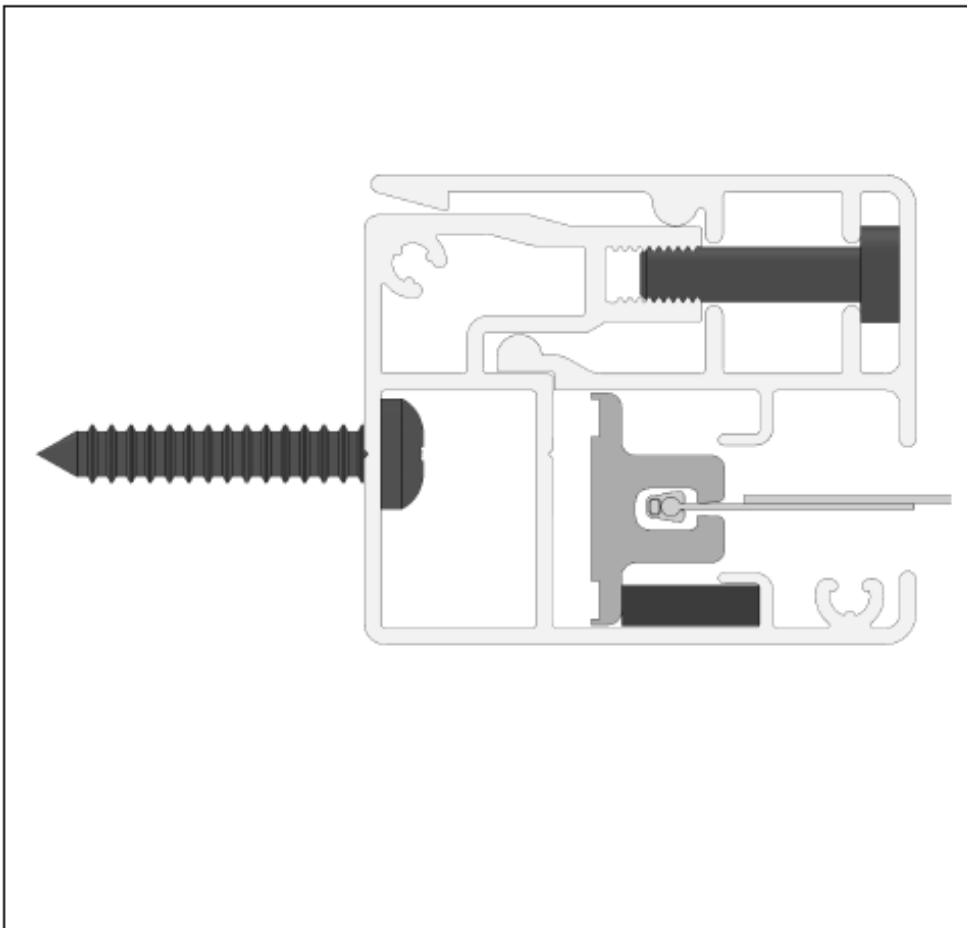

## SCREEN ALFA-ZIP SOLAR (2-01576-SOLAR)

Das Screenrollo mit externer solarer Einspeisung stellt ein einzigartiges und vollautomatisches Rollo dar, das funktbetätigt wird, mit einem Stromverbrauch von Null. Dieses Rollo funktioniert auf dem Prinzip der sog. Photovoltaik – d. h. der Umwandlung von Sonnenstrahlung in elektrische Energie. Es handelt sich um eine ökologische und die energieeffizienteste Lösung des Rolloantriebs. Der Antrieb wird von einer Batterie mit langer Nutzungsdauer eingespeist, die von einem Solarpaneel aufgeladen wird, das bei jeder Wetterlage funktioniert. Eine Solareinheit ist nur für ein Screenrollo vorgesehen.

### Parameter dieses Produkts mit Motor SUNEА:

- nur kantige Box
- Rohr  $\varnothing$  55,  $\varnothing$  67,  $\varnothing$  85
- Standard – interne Batterie nur für die Box 150
- optional – Verwendung einer externen Batterie für die Box 90 und 110
- Möglichkeit der Anordnung des Solarpaneels
- Standard – interne Batterie nur für die Box 90, Box 110 und Box 150.
- optional – Verwendung einer externen Batterie für die Box 90 und 110
- das Solarpaneel ist jeweils auf der Motorseite angeordnet
- die Montage des Typs B-BE (in die Fensterleibung) ist nicht möglich
- Möglichkeit von mehreren Rollos in einer gemeinsamen Box unter der Voraussetzung, dass jedes Rollo mit einem eigenen Motor und einer externen Batterie ausgerüstet ist
- nur Unterprofil 18x50

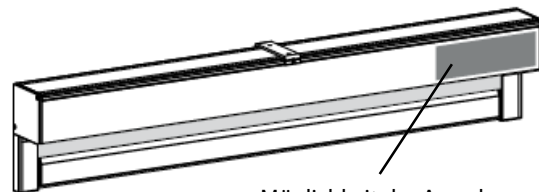

Möglichkeit der Anordnung des Solarpaneels

### Parameter dieses Produkts mit Motor ISOTRA BASIC:

- nur kantige Box, 110, 150
- Rohr  $\varnothing$  85, 100
- Standard – interne Batterie (auß am Motor)
- das Solarpaneel ist jeweils auf der Motorseite angeordnet
- die Montage des Typs B-BE (in die Fensterleibung) ist nicht möglich
- Möglichkeit von mehreren Rollos in einer gemeinsamen Box unter der Voraussetzung, dass jedes Rollo mit einem eigenen Motor ausgerüstet ist
- nur Unterprofil 18x50

### Standardmaße für Box 90

| Betätigung            | Breite (mm) |      | Höhe (mm) |      | garantierte Fläche (m <sup>2</sup> ) |
|-----------------------|-------------|------|-----------|------|--------------------------------------|
|                       | min.        | max. | min.      | max. | max.                                 |
| solar System Sunea    | 595         | 2500 | 400       | 3000 | 8                                    |
| selbsttragende System | 795         | 1500 | 400       | 2500 | 8                                    |

Das ISOTRA BASIC Solar-Kit kann nicht für die 90-er Box verwendet werden.

### Standardmaße für Box 110

| Betätigung                | Breite (mm) |      | Höhe (mm) |      | garantierte Fläche (m <sup>2</sup> ) |
|---------------------------|-------------|------|-----------|------|--------------------------------------|
|                           | min.        | max. | min.      | max. | max.                                 |
| solar System Isotra Basic | 795         | 4200 | 400       | 3500 | 15                                   |
| solar System Sunea        | 595         | 3200 | 400       | 3500 | 8                                    |
| selbsttragende System     | 795         | 3500 | 400       | 3000 | 15                                   |

### Standardmaße für Box 150

| Betätigung                | Breite (mm) |      | Höhe (mm) |      | garantierte Fläche (m <sup>2</sup> ) |
|---------------------------|-------------|------|-----------|------|--------------------------------------|
|                           | min.        | max. | min.      | max. | max.                                 |
| solar System Isotra Basic | 795         | 6000 | 400       | 5000 | 18                                   |
| solar System Sunea        | 595         | 3500 | 400       | 3500 | 8                                    |

### Solarset ISOTRA BASIC

- Motor ISOTRA BASIC SOLAR 20/12
- Solarpaneel ISOTRA BASIC
- Batterie Li-on 12V, 5200 mAh
- Ladegerät für Batterie ISOTRA BASIC
- Fernbedienung ISOTRA BASIC
- Smart Zigbee
- Adapter für Motor ISOTRA BASIC

| Bezeichnung  | Abkürzung    | Zeichnungsnummer |
|--|--------------|------------------|
| Motor ISOTRA BASIC Solar 20/12                         | X.AM45C      | 6-019352-0020    |
| Solarpaneel ISOTRA BASIC                               | X.AC605-03   | 6-019694-0000    |
| Fernbedienung ISOTRA BASIC, 1-Kanal, Zigbee - silber   | X.AC153-01   | 6-019351-0001    |
| Fernbedienung ISOTRA BASIC, 16-Kanall, Zigbee - silber | X.AC153-06   | 6-019351-0006    |
| Ladegerät ISOTRA BASIC, DC12, 6V                       | X.AC-DC12.6V | 6-019353-0000    |
| Smart Zigbee   | X.AC526-01   | 6-019354-0000    |
| Adapter für Motor                                      | ISOTRA BASIC | 7-3044864-9004   |

**Solarset SUNEА:**

- Motor SOLAR KIT SUNEА
- Solarpaneel Oximo WireFree resin 3,2 W
- Batterie Oximo WireFree, NiMH 12V, 2,2 Ah
- Adapterkabel Oximo WireFree Wiring Harness

| Bezeichnung                                | Abkürzung | Zeichnungsnummer |
|--|-----------|------------------|
| Motor SOLAR KIT „SUNEА 40 io“ 6/18         | X.1241890 | 6-018887-0006    |
| Motor SOLAR KIT „SUNEА 40 io“ 10/12        | X.1241891 | 6-018887-0010    |
| Motor SOLAR KIT „SUNEА 40“ 6/18 RTS DC     | X.1241478 | 6-017545-0006    |
| Motor SOLAR KIT „SUNEА 40“ 10/12 RTS DC    | X.1241479 | 6-017545-0010    |
| Adapterkabel OXIMO WIREFREE WIRING HARNESS | X.1783002 | 6-016472-0000    |
| Oximo WireFree Batterie                    | X.9015004 | 6-016469-0000    |
| Solarpaneel Oximo 40 WF                    | X.9019219 | 6-016467-0000    |
| Batteriehalter Oximo WF - Paar             | X.9020878 | 6-016476-0000    |

**Batterie Oximo WireFree**

- Batterie Typ NiMH
- Maß 420mm x ø 25 mm
- Schutzklasse IPx4
- Ladezeit max. 3,5 Std.
- 

**Solarpaneel Oximo WireFree**

- Material schwarzes Glaslaminat mit transparentem Epoxidharz mit Photovoltaik-Technologie
- Anschlusswert 3,2 W
- Maße 470 x 60 x 6 mm
- Schutzklasse X4 (lichtempfindliche Zellen: IP67)
- liefert die Energie auch bei bedecktem Himmel

**Montage:**

Die Batterie kann man in einen Raum installieren, sie kann auch von außen in einer Rollbox angeordnet sein, aber nur so, dass sie nicht der unmittelbaren Außenumgebung ausgesetzt ist; die Batterie soll vor Regen und direkter Sonnenstrahlung geschützt sein. Die Arbeitstemperatur liegt zwischen -20°C und + 70°C. Die Schutzklasse IP ist X4; das bedeutet, dass das Produkt vor Spritzwasser unter allen Winkeln geschützt ist.

Die Batterie Oximo WireFree TM muss so installiert sein, dass sie vor Witterungseinflüssen geschützt ist. Sie kann z.B. hinter der Führungsleiste des Rollos (1), hinter der Rollobox oder von unten der Box (2), unter dem Fensterrahmen oder in der Ecke der Innenwand befestigt sein. Die geeignete Stelle wählen Sie entsprechend der Anordnung, der Konstruktion und dem Typ des Rollos aus. Achtung! Die Batterie muss in jeder Position des Rollos zugänglich sein, damit der Taster PROG immer zugänglich ist und damit ihre Wartung, bzw. ihr Wiederaufladen mit einem externen Ladegerät oder ihre Auswechslung möglich sind. Verschließen Sie die Batterie nie in einem luftdichten Gehäuse. Wird die Batterie in einer anderen als waagerechten Position installiert, dann muss die Ausführung des Zuleitungskabels immer nach oben gerichtet sein.

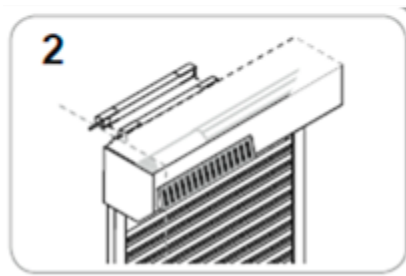
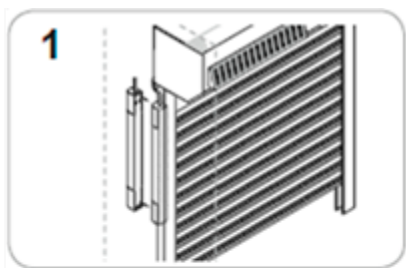

Bei allen drei Boxgrößen befinden sich die Batterien immer draußen – nicht in der Box.

# SCREEN ALFA PLUS-ZIP



- ▲ 2 Typen der modernen Boxen: kantig für geradlinige Architektur oder abgerundet für mehr traditionelle Gebäude
- ▲ Ausgewogene untere Leiste zur Führung und Spannung des Stoffs
- ▲ Windfestigkeitsklasse 6
- ▲ Einfache und schnelle Montage
- ▲ Garantierte Fläche bis zu 12 m<sup>2</sup>

**ISOTRA** *Quality*

# SCREEN ALFA PLUS-ZIP

Grundlegende Spezifikation des Produkts

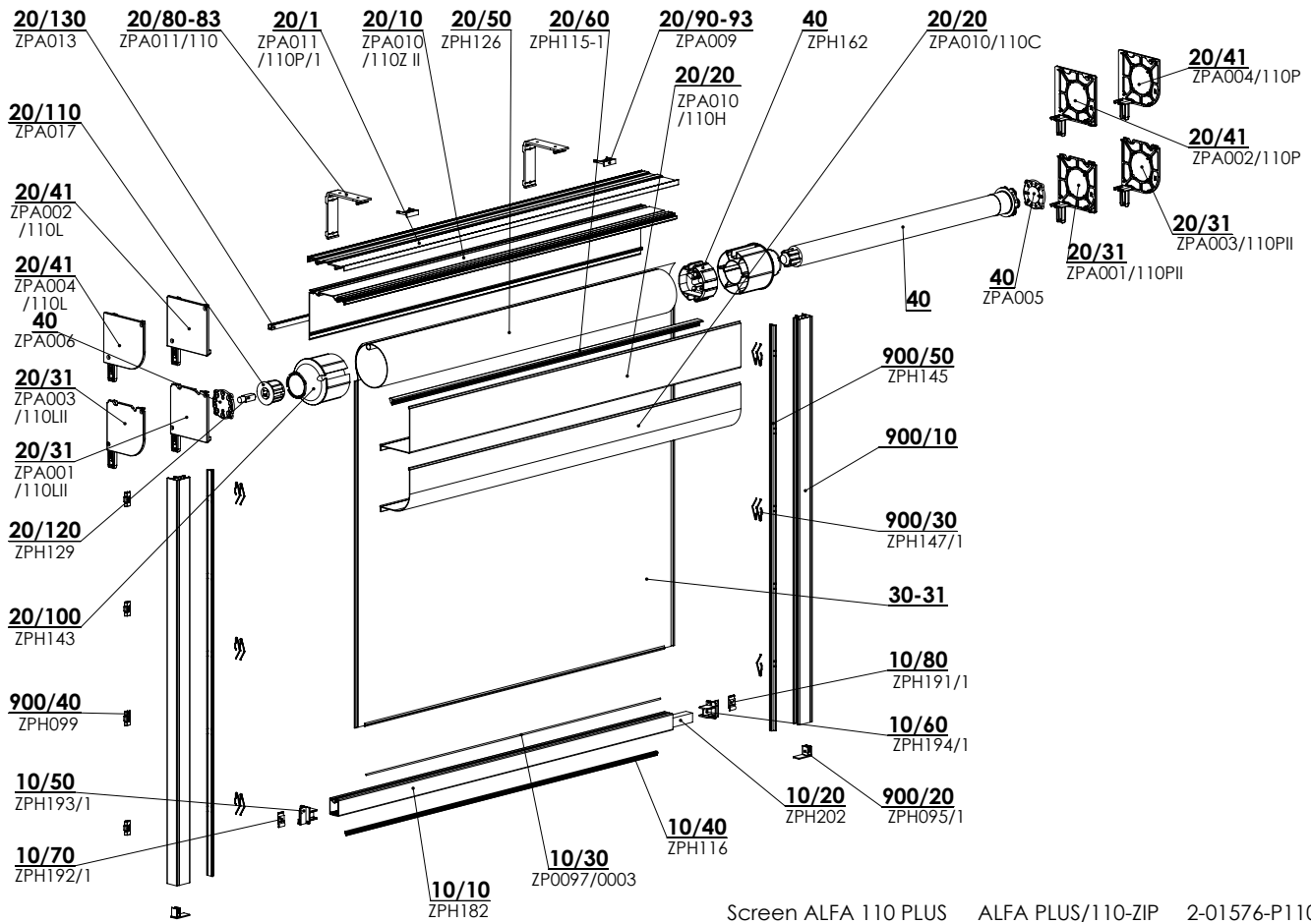

## Betätigung

Sie dient zum Hochziehen und zum Herunterfahren des Screenrollos.

**Motor** - standardmäßiger Asynchron-Rohrmotor Maestria Wt oder optional Asynchron-Rohrmotor Maestria iO Geiger

## Spezifikation (für Motor)

|                  | Box   |              | Unterprofil | Seitenführung   |            |            |   |              |            |
|------------------|---|--------------|-------------|---|------------|------------|---|--------------|------------|
|                  | rechteckigen  | abgerundeten | breite      | Führungsschiene   |            |            |   |              |            |
| <b>Abkürzung</b> | BOX für SCREEN ALFA PLUS 110  |              | ZPH182      | ZPA016/839  | ZPA016/830 | ZPH214/837 | ZPA016/838  | ZPA036/840-1 | ZPA037/849 |
| <b>Maß (mm)</b>  | 110x110   | 110x110      | 27X36       | 30x40   | 20x40      | 40x70      | 40x40   | 31,8x40      | 41,8x40    |
| <b>Material</b>  | Al  | Al           | Al          | Al  | Al         | Al         | Al  | Al           | Al         |
|                  |   |              |             |   |            |            |   |              |            |
|                  |   |              |             | typ 839   | typ 830    | typ 837    | typ 838   | typ 840-1    | typ 849    |
| <b>Farbe</b>     | Standardfarben:<br>RAL 9006 weisaluminium<br>RAL 9006S weisaluminium Struktur<br>RAL 9007 graualuminium<br>RAL 9007S graualuminium Struktur<br>RAL 9010 reinweis<br>RAL 9010M reinweis matt |              |             | RAL 9010S reinweis Struktur<br>RAL 7016 anthrazitgrau<br>RAL 7016M anthrazitgrau matt<br>RAL 7016S anthrazitgrau Struktur<br>RAL 8014S sepiabraun Struktur<br>RAL 8014M sepiabraun matt |            |            | RAL 7021 schwarzgrau<br>DB 702 perlhellgrau<br>DB 703 perl dunkelgrau<br>sonstige Farben RAL auf Anfrage* |              |            |

## Standardmase

| Betätigung   | Breite (mm) |      | Hohe (mm) |      | Garantierte Fläche (m <sup>2</sup> ) |
|--------------|-------------|------|-----------|------|--------------------------------------|
|              | min.        | max. | min.      | max. | max.                                 |
| Motor iO, WT | 795         | 4800 | 400       | 2500 | 12                                   |

### Für die ALFA 110 PLUS bestimmte Stoffe:

SLTZ86 und SLTZ92

### Übliche Erscheinungen bei technischen Geweben

Eine Welligkeit kann an den Schweißnähten oder inmitten des Gewebes auftreten, denn während der Nutzung wirken auf den Stoff verschiedene Kräfte, deshalb ist diese Erscheinung üblich. Hierzu gehört auch der sogenannte Baumeffekt, wenn der Stoff im Bereich der Nähte gewellt ist. Sichtbare Abdrücke von der Walze auf dem Stoff. Diese verschwinden bei höherer Temperatur, wenn sich der Stoff ausgleicht. Die untere Leiste fährt nicht bis zur Box.

**SCREEN ALFA PLUS-ZIP (2-01576-P110)**

| Position | Bezeichnung                                     | Abkürzung | Zeichnungsnummer                                   |
|----------|---|-----------|--|
| 10       | Profile GETEILT + Komponenten - (SCREEN ALFA +) |           | s. Profile GETEILT + Komponenten - (SCREEN ALFA +) |
| 20       | BOX für SCREEN ALFA+ 110 - VIERTELRUND          |           | s. BOXEN für SCREEN ALFA+ 110                      |
| 20       | BOX für SCREEN ALFA+ 100 - KANTIG               |           | s. BOXEN für SCREEN ALFA+ 110                      |
| 30-31    | Stoff GETEILT (m2) für SCREEN                   |           | s. Musterbuch SCREEN                               |
| 40       | Motoren (SOMFY, BECKER) SCREEN HAROL SC700/800  |           | s. Motoren (SOMFY, BECKER) SCREEN ALFA             |
| 900-910  | Führung - Leiste ALFA+ LINKS/RECHTS             |           | s. Führung - Leiste ALFA+ LINKS/RECHTS             |

**Profile GETEILT + Komponenten - (SCREEN ALFA +) (3-03711-PU11)**

| Position | Bezeichnung   | Abkürzung   | Zeichnungsnummer |
|----------|---|-------------|------------------|
| 10/10    | Unteres Profil - SC1000                                     | ZPH182      | 6-015158-0000    |
| 10/20    | Profil des Beschwerers der unteren Leiste 20x12mm - Zn      | ZPH076/1    | 3-04746-PU27     |
| 10/30    | Kunststoffrute 3,0mm PVC                                    | ZP0097/0003 | 6-016911-0003    |
| 10/40    | Dichtung der unteren Leiste                                 | ZPH116      | 6-013974-0000    |
| 10/50    | Endstück der unteren Leiste - LINKS SCHWARZ                 | ZPH093/1    | 3-03657-9004     |
| 10/60    | Endstück der unteren Leiste - RECHTS SCHWARZ                | ZPH094/1    | 3-03656-9004     |
| 10/70    | Sicherung des Endstücks der unteren Leiste - LINKS SCHWARZ  | ZPH092/1    | 3-03659-9004     |
| 10/80    | Sicherung des Endstücks der unteren Leiste - RECHTS SCHWARZ | ZPH091/1    | 3-03658-9004     |

**BOX für SCREEN ALFA+ 110 (2-01640-PU11 kantig/ 2-01641-PU11 viertelrund)**

| Position | Bezeichnung                                | Abkürzung      | Zeichnungsnummer |
|----------|--|----------------|------------------|
| 20/1     | Profil Halter Alfa 110 Pergola             | ZPA011/110P/1  | 7-303888-0000    |
| 20/10    | Profil Box Alfa 110 Hinten                 | ZPA010/110Z II | 7-303491-0000    |
| 20/20    | Profil Box Alfa 110 Vorne Kantig           | ZPA010/110H    | 7-303479-0000    |
| 20/20    | Profil Box Alfa 110 Vorne Viertelrund      | ZPA010/110C    | 7-303480-0000    |
| 20/31    | Seitenteil 110 Alfa H1-1 P N               | ZPA001/110P/3  | 3-04130-0000     |
| 20/31    | Seitenteil 110 Alfa H1-1 L N               | ZPA001/110L/3  | 3-04131-0000     |
| 20/31    | Seitenteil 110 Alfa K1-1 P N               | ZPA003/110P/3  | 3-04132-0000     |
| 20/31    | Seitenteil 110 Alfa K1-1 L N               | ZPA003/110L/3  | 3-04133-0000     |
| 20/41    | Seitenteil 110 Alfa H1 L N                 | ZPA001/110L/1  | 7-304064-0000    |
| 20/41    | Seitenteil 110 Alfa H2 P N                 | ZPA002/110P/1  | 7-304065-0000    |
| 20/41    | Seitenteil 110 Alfa H2 L N                 | ZPA002/110L/1  | 7-304066-0000    |
| 20/41    | Seitenteil 110 Alfa K2 P N                 | ZPA004/110P/1  | 7-304069-0000    |
| 20/41    | Seitenteil 110 Alfa K2 L N                 | ZPA004/110L/1  | 7-304070-0000    |
| 20/50    | Wickelwalze SC800 Al Durchm. 95mm - 6m     | ZPH126         | 6-014231-0000    |
| 20/60    | Profil für den Anlauf des Stoffs ALFA      | ZPH115-1       | 7-303663-0000    |
| 20/80-83 | Halter Alfa 110 Wand-Decke                 | ZPA011/110     | 3-03496-0000     |
| 220-223  | Sicherung Wand-Decke                       | ZPA009         | 3-03483-0000     |
| 20/100   | Walzendeckel Durchm. 95mm                  | ZPH143         | 6-014237-0000    |
| 20/110   | Einlage des Wellenendstücks - Durchm. 50mm | ZPA017         | 3-03486-9004     |
| 20/120   | Stift des Walzendeckels - 12mm Fe/Zn       | ZPH129         | 6-013985-0000    |
| 20/130   | Dünnwandiges Al-Profil - U, 10x10x1,5      | ZPA013         | 6-011349-0000    |

**Motoren (SOMFY) SCREEN ALFA (2-00530-0009)**

| Position | Bezeichnung                  | Abkürzung | Zeichnungsnummer |
|----------|------------------------------|-----------|------------------|
| Position | Bezeichnung                  | Abkürzung | Zeichnungsnummer |
| 40       | Mitnehmer LT50 HI - pr. 95mm | ZPH162    | 6-014327-0000    |
| 40       | Lagerplatte flach            | ZPA005    | 3-03484-9004     |
| 40       | Lagerplatte mit Clip         | ZPA006    | 3-03485-9004     |

**Führung - Leiste ALFA+ LINKS/RECHTS (2-01642-PU11)**

| Position | Bezeichnung                         | Abkürzung | Zeichnungsnummer |
|----------|-------------------------------------|-----------|------------------|
| 900/20   | Endstück der Führungsleiste - 40 mm | ZPH095/1  | 3-03667-0000     |
| 900/30   | Feder VL ZIP SC800                  | ZPH147/1  | 7-303662-0000    |
| 900/40   | Clip VL ZIP SC800                   | ZPH099    | 6-013993-0000    |
| 900/50   | Führungsprofil SC800 für Zip v3     | ZPH145    | 6-014155-0000    |

## SCREEN ALFA PLUS-ZIP

Betätigung - Motor

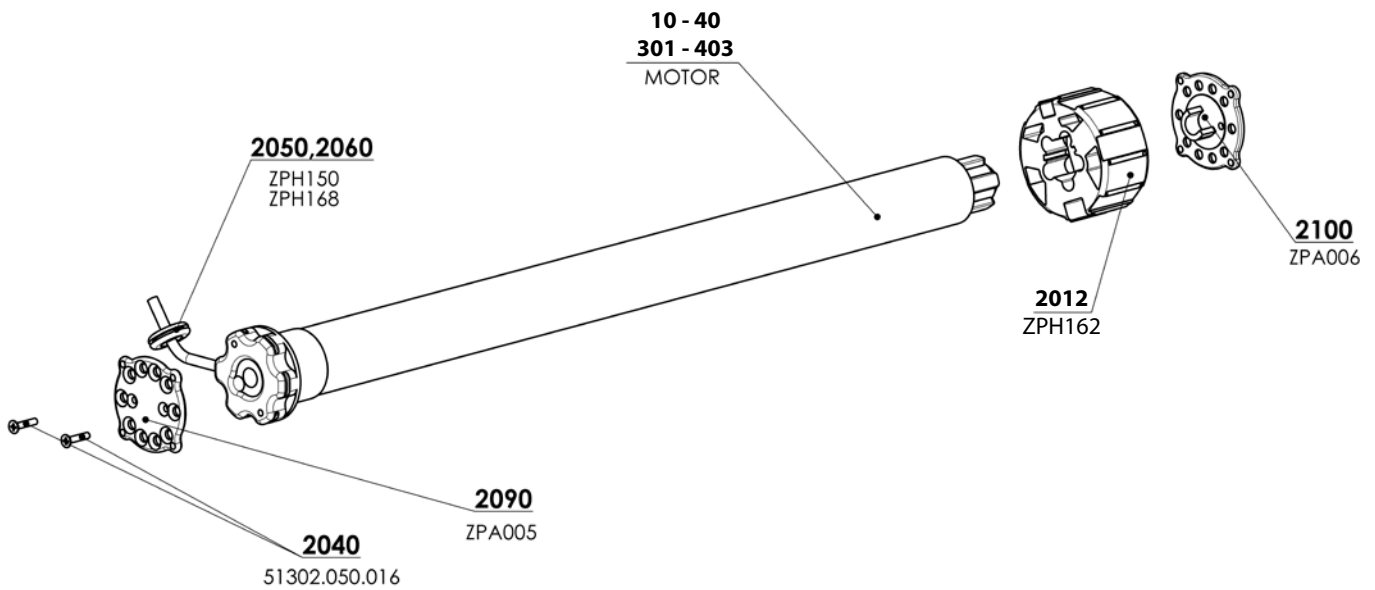

### Motoren (SOMFY) Screen ALFA (2-00530-0009)

| Position | Bezeichnung                                | Abkürzung     | Zeichnungsnummer |
|----------|--|---------------|------------------|
| 10       | Motor Geiger Solid Line Zip AIR 6/16       | PR0790/06     | 6-015903-0006    |
| 11       | Motor Geiger Solid Line Zip AIR 10/16      | PR0790/10     | 6-015903-0010    |
| 12       | Motor Geiger Solid Line Zip AIR 20/16      | PR0790/20     | 6-015903-0020    |
| 301-303  | Motor MAESTRIA +50 IO                      | ZP0084/1      | 6-012538-xxxx    |
| 401-403  | Maestria +50 WT                            | ZP0093/06     | 6-015258-xxxx    |
| 2040     | Schraube 4,8x19 DIN 7982, Kreuz-Versenkopf | 51302.050.016 | 6-013928-0000    |
| 2050     | Kabeltülle GUMMI Durchm. 7                 | ZPH150        | 6-014339-0000    |
| 2060     | Kabelmuffe 300x4,8 - SCHWARZ               | ZPH168        | 6-014438-0000    |
| 2090     | Lagerplatte flach                          | ZPA005        | 3-03484-9004     |
| 2100     | Lagerplatte mic Clip                       | ZPA006        | 3-03485-9004     |
| 2012     | Mitnehmer LT50 HI - Durchm. 95mm           | ZPH162        | 6-014327-0000    |

## SCREEN ALFA PLUS-ZIP

### Technische Spezifikation

#### Oberes Profil – kantig

(2-01578)

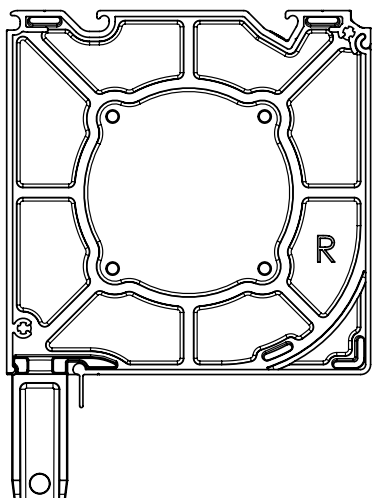

#### Oberes Profil – viertelrund

(2-01579)

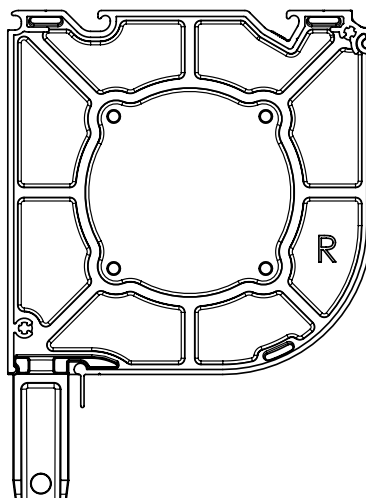

#### Oberes Profil - kantig – mit erweiterter Seitenwand

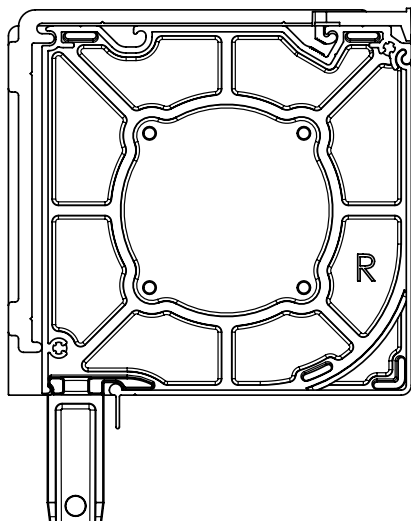

#### Oberes Profil - viertelrund - mit erweiterter Seitenwand

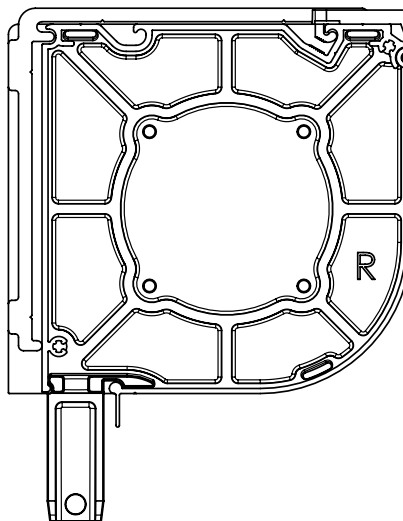

### Hinterer Teil der Box

#### U-Profil – horizontal

Der Spalt zwischen der Box und der Wand kann horizontal mit einem U-Profil ausgefüllt sein.

Maße 10 x 10 x 10 mm, die Länge ist durch die Breite der Box gegeben.

Verwendung: - bei der Führungsleiste A839 und A829

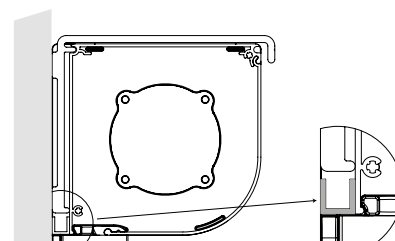

U-Profil - Höhe horizontal

## Halter Wand / Decke

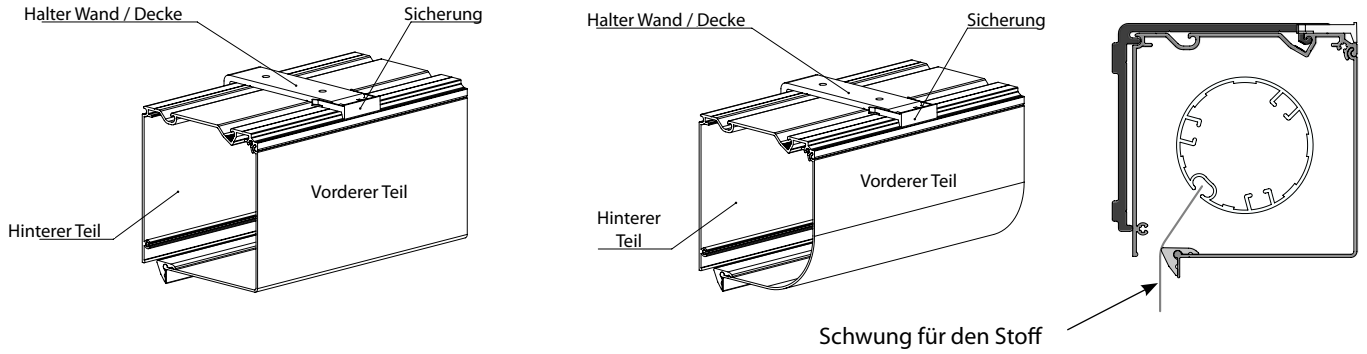

**Material:** extrudiertes Aluminium mit Pulverfarbenbeschichtung

Zur Installation von allen Größen des oberen Profils unabhängig von den Führungsleisten:

### Standardmäßige Anzahl der Halter Wand/Decke:

| Breite des Rollos (mm) | Box 110 |
|------------------------|---------|
| 0-1500                 | 2 St.   |
| 1501 - 3000            | 3 St.   |
| 3001 - 4500            | 4 St.   |
| 4501 - 5000            | 5 St.   |

Wird ein Halter Wand/Decke verwendet, dann empfehlen wir die Führungsleisten der Typ A839.

**Breite des Halters Wand/Decke:** 30 mm

Er verschiebt die hintere Seite des oberen Profils, wie auch die Aufhängungen der Führungsleisten um 10 mm nach vorne.

## Halter Wand / Decke

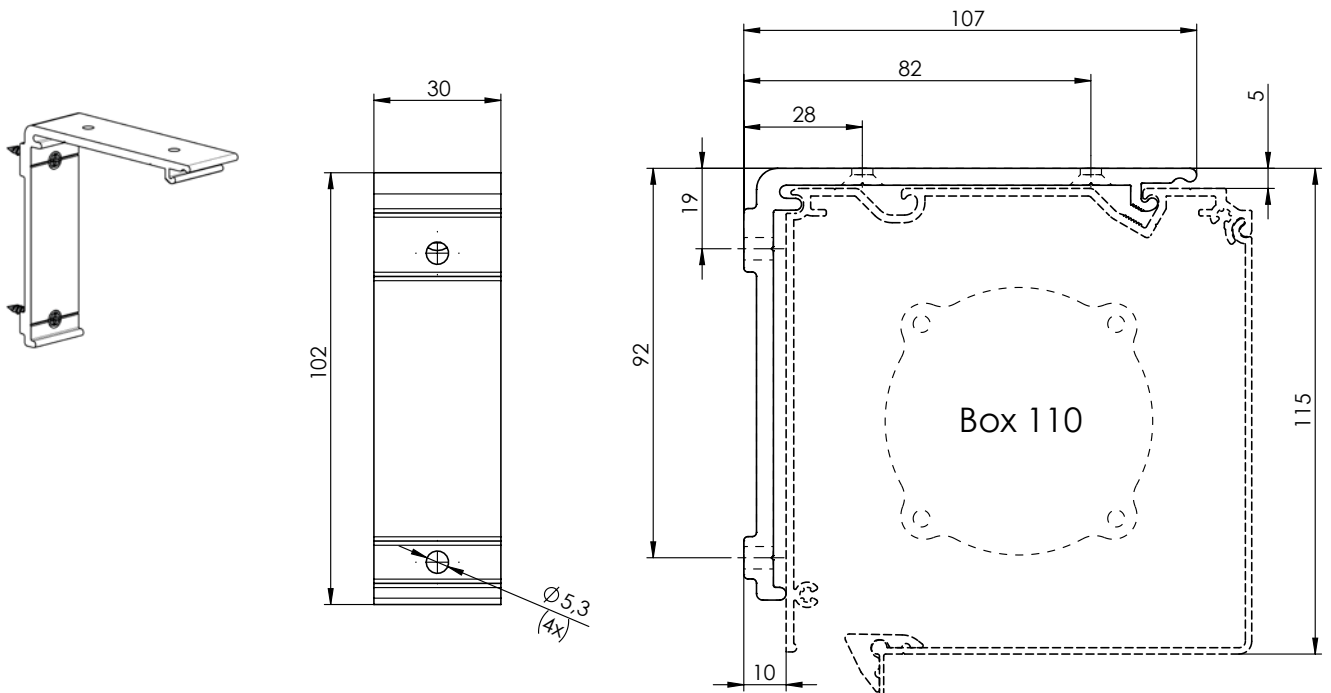

**Halter für die Pergola (Montageprofil)**

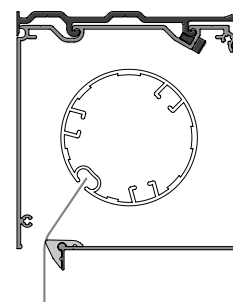
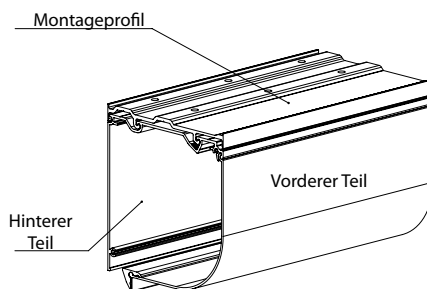
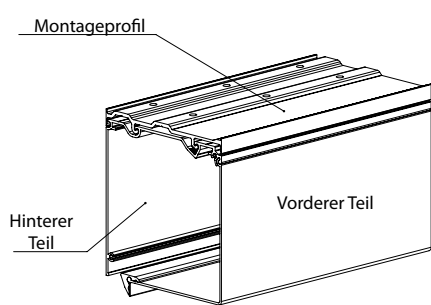

**Halter für die Pergola (Montageprofil)**  
Empfohlener Abstand der Öffnungen

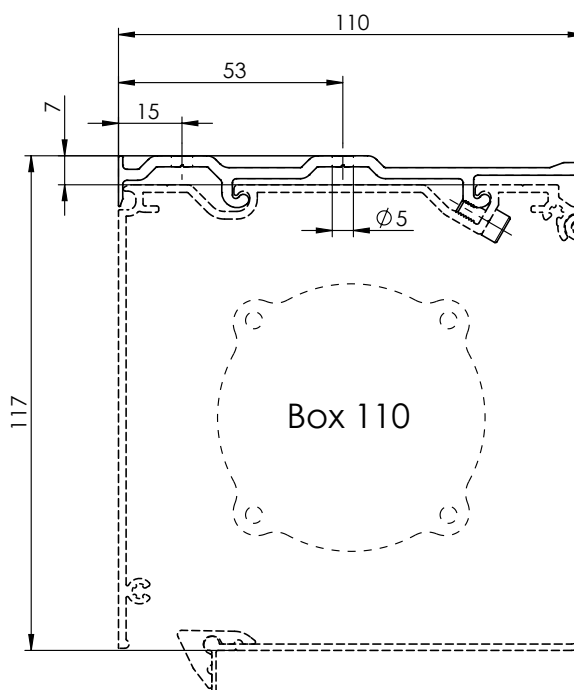
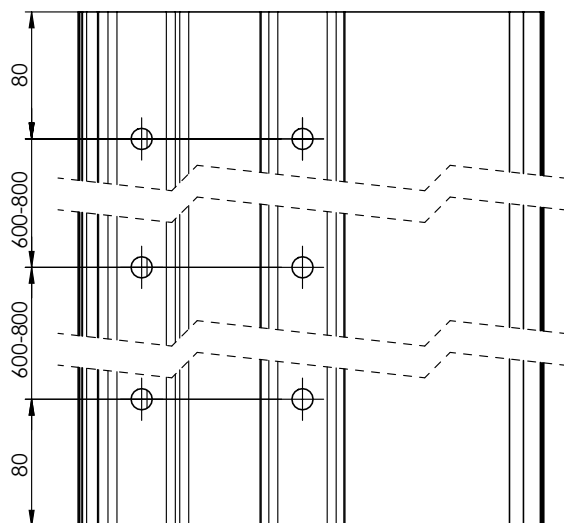

**Endleiste (6-015158-0000)**

Die Endleiste besteht aus einem zweiteiligen Gleitblock links und rechts und einem pulverbeschichteten Profil aus stranggepresstem Aluminium.

Das Profil besteht aus folgenden Komponenten:

- einem Tuchschnitt zur schraubenlosen Befestigung des Tuchs
- mittels eines Tuchketers von  $\varnothing 3$  mm.
- einer Kammer für einen Beschwerungsstab.
- einem Schlitz an der Unterseite zum Einschieben eines Dämpfungsgummis (optional kann auch ein Bürstenstreifen verwendet werden).

Der zweiteilige Gleitblock sorgt für eine optimale Festklemmung des Tuchs.

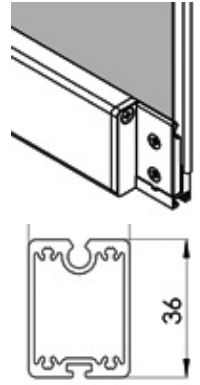
**Wickelwalze, Durchm. 95mm**

(6-014231-0000)

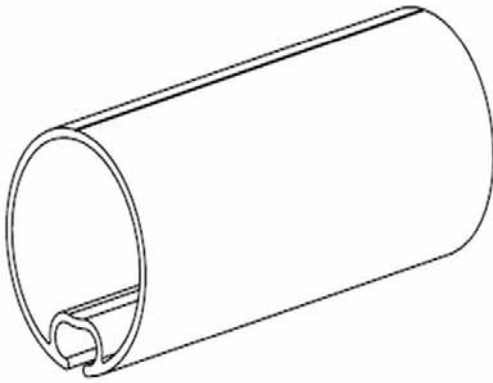

Material: verzinkter Stahl für Rohre  $\varnothing 95$  mm.

Versehen mit einer Nut zur Befestigung des Stoffs mithilfe einer Kunststoffrute  $\varnothing 6$  mm

## Führungsleisten für den Motor

**Material:** extrudierte Aluminiumprofile mit Pulverfarbenbeschichtung

### Führungsleiste A839 (7-303494)

- standardmäßige Führungsleiste zur Befestigung an Aufhängungen oder in einem kleinen Abstand vom Seitenteil (10 mm)

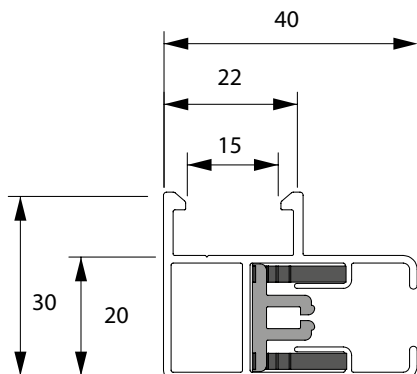

### Führungsleiste A830 (7-303492)

- flache Führungsleiste ohne Aufhängungen

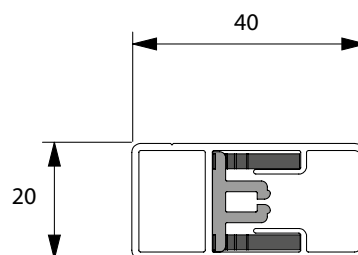

### Führungsleiste A838 (7-303493)

- Führungsleiste mit einem kurzen Montageflansch

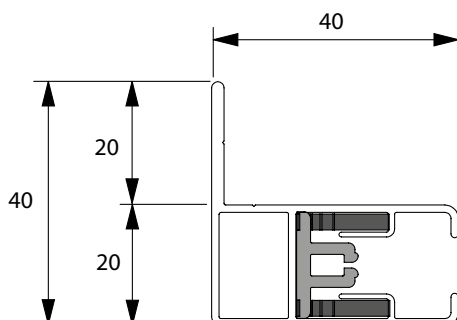

### Führungsleiste A840-1 (7-303695 + 7-303696)

- nicht für die Montage am Rahmen in Kombination mit einer Halterwand/Decke geeignet  
- nur motorische Betätigung

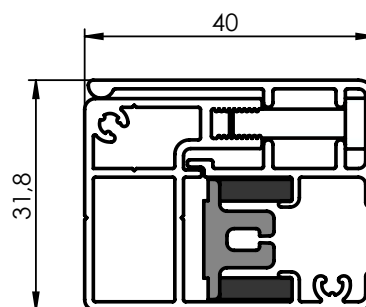

### Führungsleiste A837 (6-018856)

- Führungsleiste mit einem länger Montageflansch

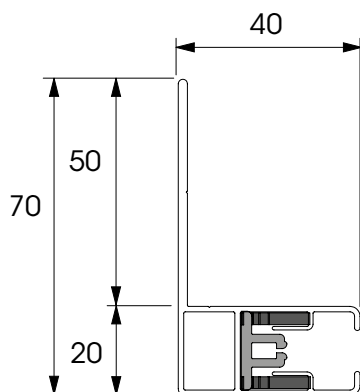

### Führungsleiste A849 (7-304470-0000+7-304468-0000)

- zusammengesetzte Führungsleiste, nur motorische Betätigung  
- eliminiert den Spalt von 10 mm bei Verwendung der Wand-Decken-Halterung, kann in Kombination mit Montagesteinen verwendet werden

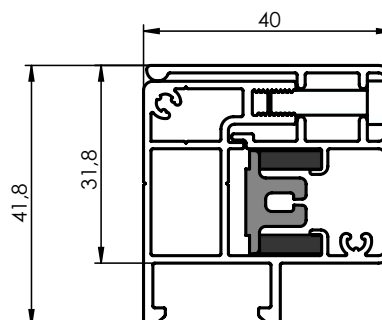

### Bohren der Führungsleisten frontal/seitlich (von beiden Seiten an den Rändern 200 mm)

|                               |  |
|-------------------------------|--|
| bis zu einer Höhe von 1500 mm | 2 Öffnungen (seitlich)                                   |
| über 1500 mm bis 3000 mm      | 3 Öffnungen (2 Randöffnungen + 1 Öffnung in der Mitte)   |
| von 3000 mm bis 4500 mm       | 4 Öffnungen (2 Randöffnungen+ 2 Öffnungen in der Mitte)  |
| ab 4500 mm                    | 5 Öffnungen ( 2 Randöffnungen+ 3 Öffnungen in der Mitte) |

**Seitenteile:**

- Grund-Seitenteile:** - Aluminium-Seitenteile mit Bolzen - Druckguss,  
 - Aluminium-Seitenteile komplett mit universalen Tragplatten aus schwarzem synthetischem Material

Seitenteil für das Montageprofil

Seitenteil für den Halter Wand-Decke

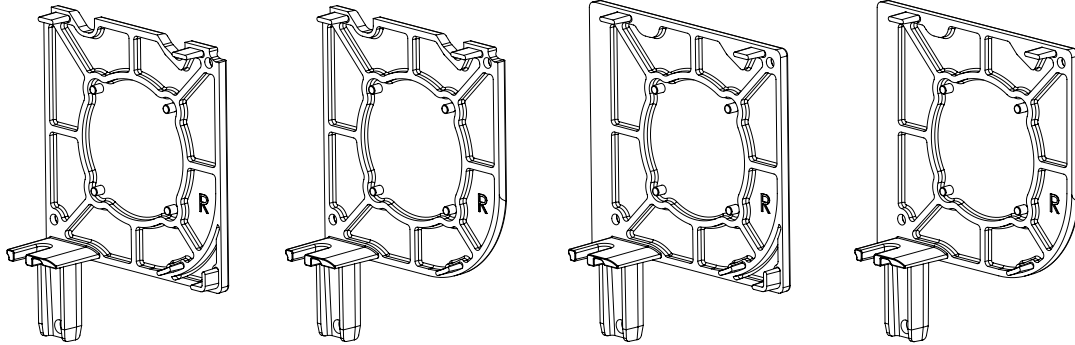

**Universale Tragplatte:**

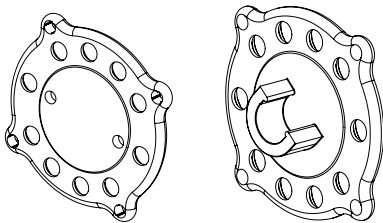

**Anordnung der Betätigung - Ausgang**

| Typ der Montage | Betätigung | O   | A   | X   | B   |
|-----------------|------------|-----|-----|-----|-----|
|                 |            | 110 | 110 | 110 | 110 |
| A-AE            | Motor      | x   | x   | x   |     |
| B-BE            | Motor      |     |     | x   | x   |

| Typ der Montage | Betätigung | K   | J   |
|-----------------|------------|-----|-----|
|                 |            | 110 | 110 |
| A-AE            | Motor      |     | x   |
| B-BE            | Motor      | x   | x   |

|   |   |
|---|---|
| x | Ja  |
| x | Nur mit kantiger Box möglich  |
| E | Zur Montage Decke/Deckensturz oder Anwendung im Innenraum, wegen einer Durchdringung von Wasser ist nicht möglich |
| o |   |

**Betätigungsanschlüsse**

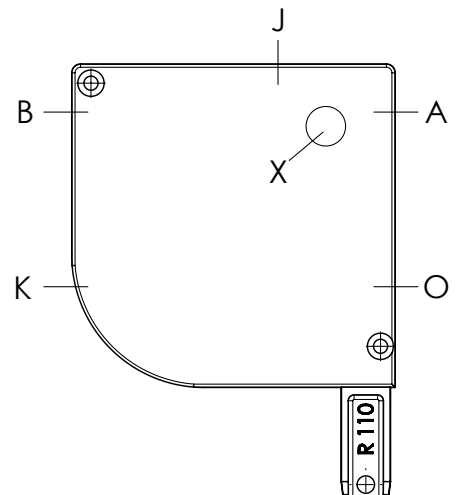

### Betätigung – Motor

Möglichkeit der Wahl der Anordnung des Kabels

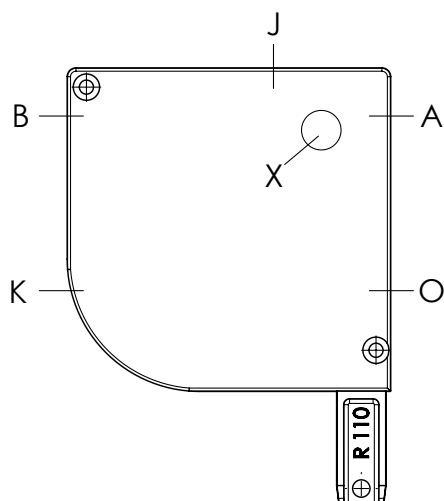

links, Ausleitung X (vom Seitenteil) nur für die Box 110  
rechts, Ausleitung X (vom Seitenteil) nur für die Box 110

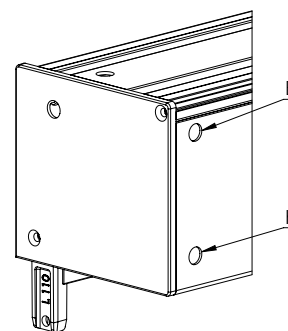
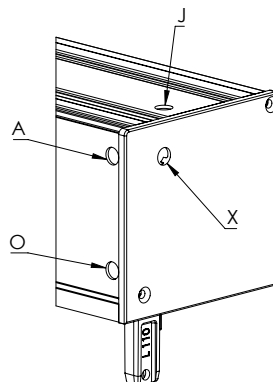
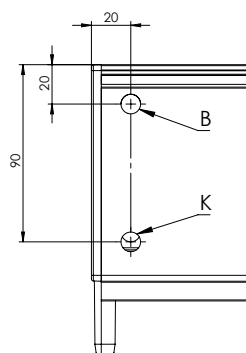
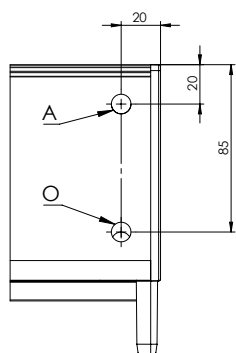
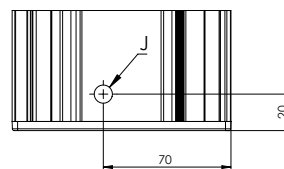

**Typen der Montage**

**Typ A-AE (auf die Wand)**

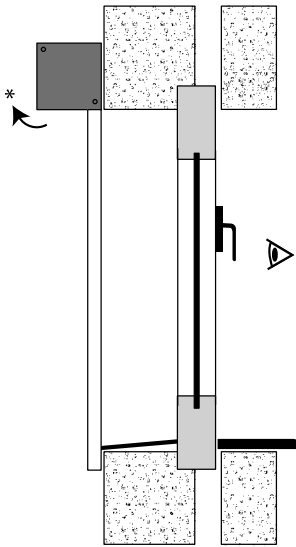

**Typ A-AE (in die Fensterleibung)**

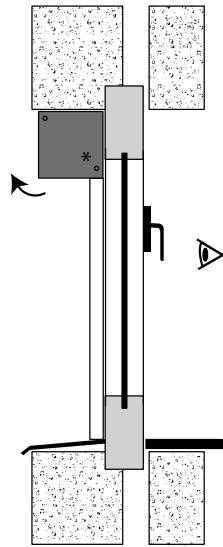

**Typ B-BE (in die Fensterleibung) \***

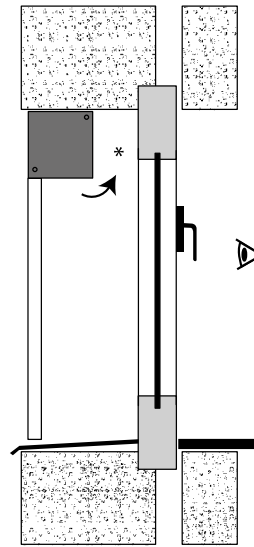

- A - Ballen zum Fenster „A“ (Standard)
- AE - Ballen zum Fenster „AE“ (Außenraum heller)
- B - Ballen vom Fenster „B“
- BE - Ballen vom Fenster „BE“ (Außenraum heller)

\* Raum zum Öffnen der Box

Typ 110

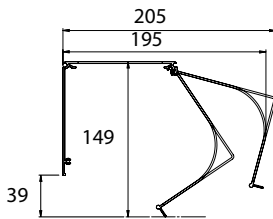

### Montage an die Bolzen

Die Box wird in die Führungsleisten montiert. Die Leisten bewegen sich auf den Bolzen der Konsolen.

#### Montage an die Bolzen

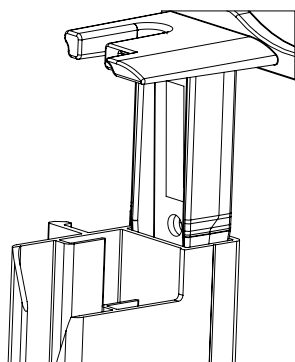

#### Endanschlag

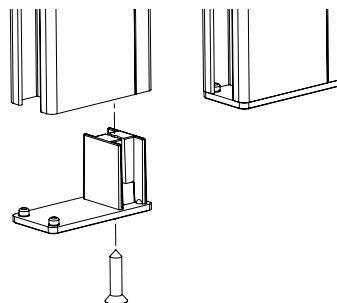

### Aufhängungen für die Führungsleisten A839



Mit Endanschlag Al in schwarzer Farbe; Dicke 2 mm.

Einige Führungsleisten können mit vorgebohrten Öffnungen auf dem Seitenteil geliefert werden.

Gebohrte Öffnungen auf vorne:

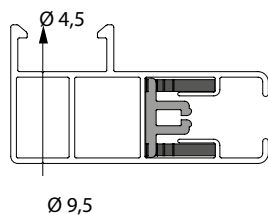

Führungsleisten für gebohrte Öffnungen vorne:

| Bohrung    | A839 | A830 | A837 | A838 |
|------------|------|------|------|------|
| Seitenteil | X    | X    | -    | -    |

### A840-1: gebohrte öffnungen auf vorne/seitlich

#### A840-1 Kappenbohrung

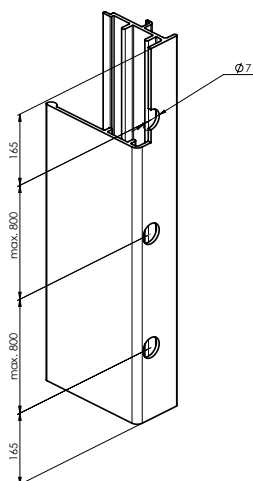

#### A840-1b seitlich gebohrte

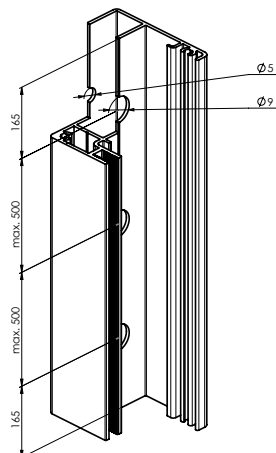

#### A840-1c vorne gebohrte

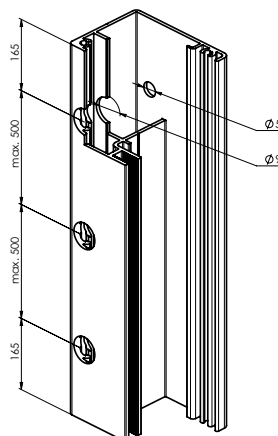

#### A849:gebohrte öffnungen auf vorne

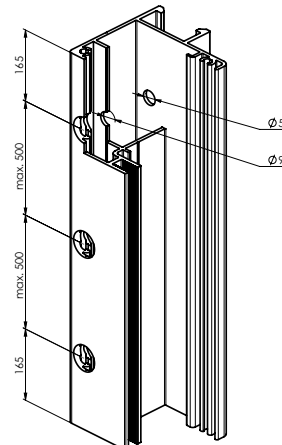

### Halter für die Führungsleisten A838, A837:

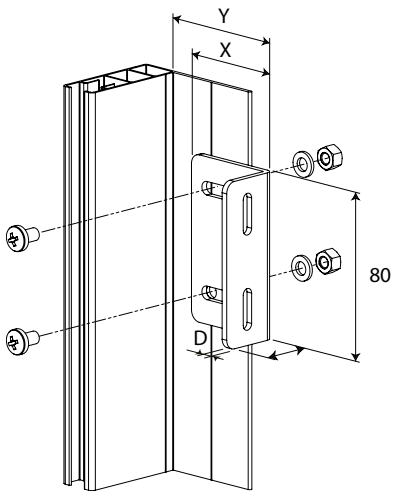

| <b>X × H × D</b> | <b>X</b> | <b>Y</b> | <b>Zeichnungsnummer</b> |
|------------------|----------|----------|-------------------------|
| 50 × 30 × 3      | 50       | 50–65    | 6-014549-0000           |
| 60 × 30 × 3      | 60       | 60–75    | 6-014550-0000           |
| 100 × 30 × 3     | 100      | 100–115  | 6-014552-0000           |
| 130 × 30 × 3     | 130      | 130–145  | 6-014542-0000           |

## SCREEN ALFA PLUS-ZIP

### Ausmessung des Screenrollos ALFA PLUS-ZIP

Endgültige Breite B = Abstand zwischen den Seitenteilen

Endgültige Höhe H = Höhe inkl. der Box und der End-Teile der Führungsleisten (die Dicke der End-Teile der Führungsleisten = 2 mm), der Halter Wand/Decke und das Montageprofil sind davon ausgenommen.

Mehr dazu im separaten Dokument **Mess- und Montageanleitung**.

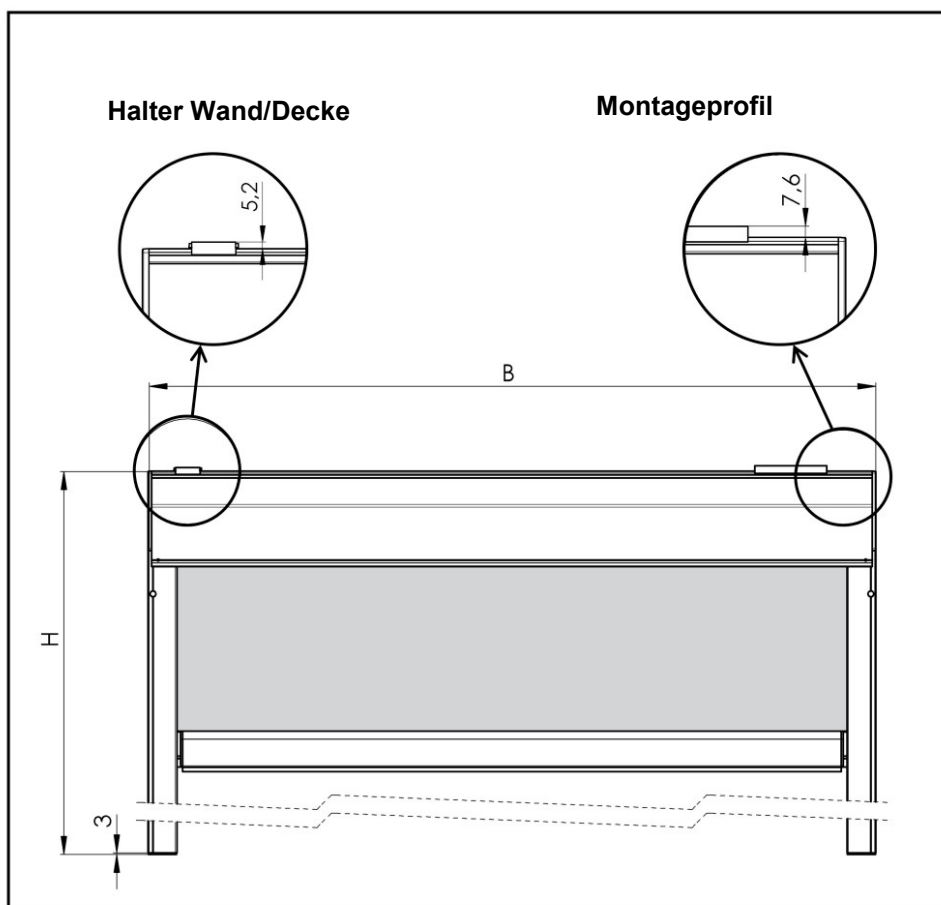

## Montage des Screenrollos ALFA PLUS-ZIP

Es bestehen mehrere Arten der Installation in Abhängigkeit von der Einbausituation.

Bemerkung: Für die selbsttragende Ausführung der Montage des Screenrollos gehen Sie gemäß der Variante A, der Methode 2 vor.

### Variante A: Verwendung von Haltern Wand/Decke

**Methode 1.** Befestigung der Box mithilfe von Haltern Wand/Decke, Aufschieben der Führungsleisten auf den Bolzen des Seitenteils und Sicherung der Führungsleisten mithilfe von Schrauben.

**Methode 2.** Anbringen der kompletten Gruppe der Box und der Führungsleisten in die Fensteröffnung oder oberhalb der Fensteröffnung und Sicherung mithilfe von Schrauben (dies erfolgt in dem Fall, dass nicht genug Platz zum Aufschieben der Führungsleisten auf den Bolzen des Seitenteils vorhanden ist, z.B. wegen einer Fensterbrüstung, oder für die selbsttragende Ausführung des Screenrollos)

**METHODE 1.** Befestigung der Box mithilfe von Haltern Wand/Decke, Aufschieben der Führungsleisten auf den Bolzen des Seitenteils und Sicherung der Führungsleisten mithilfe von Schrauben.



Wasserwaage

| Typ der Box | X     |
|-------------|-------|
| 90          | 52 mm |
| 110         | 73 mm |

#### Schritt 1: Bohren von Öffnungen für die Halter Wand/Decke

1. Positionieren Sie die Halter Wand/Decke auf die Montagefläche. Die oberen Öffnungen verwenden Sie für die Montage an die Decke, die hinteren dann für die Montage an die Wand.
2. Die Box muss vollkommen waagrecht sein, deshalb sollten Sie sich vergewissern, dass die Halter Wand/Decke ordnungsgemäß ausgerichtet sind. Dazu verwenden Sie eine Schlauchlibelle und ein Bleilot oder ein anderes geeignetes Werkzeug.
3. Die Halter Wand/Decke müssen in einem Abstand von 40-100 mm von den Rändern der Box angeordnet sein. Alle weiteren Halter werden entlang der Länge der Box gleichmäßig verteilt montiert und ihr Zweck besteht darin, ein Durchbiegen breiterer Boxen zu verhindern.

#### Schritt 2: Installation der Box auf den Halter Wand/Decke

1. Montieren Sie die vordere Abdeckung der Box ab.
2. Setzen Sie die Box in die Halter Wand/Decke ein.
3. Vergewissern Sie sich, dass die Box in allen Haltern richtig eingesetzt ist.
4. Setzen Sie die Sicherungen auf und drücken Sie sie nieder; sie müssen in der richtigen Position einrasten.

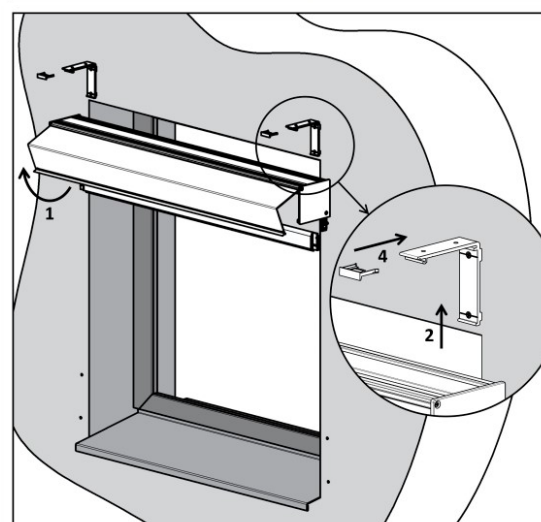
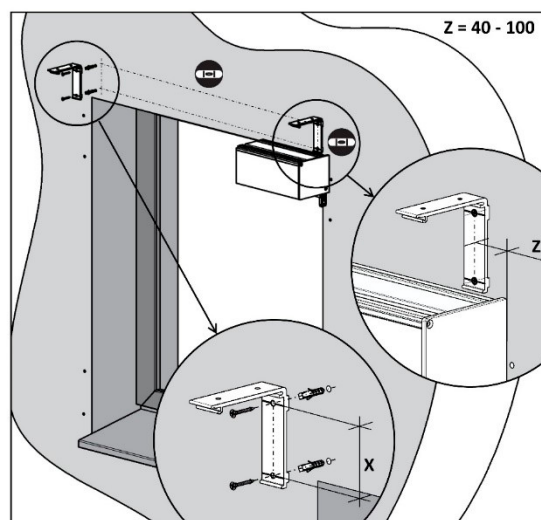

### Schritt 3: Zentrieren des Stoffs in der Box

1. Fahren Sie mit dem Stoff so herunter, dass er von der Walze vollkommen abgewickelt wird (der Stoff bleibt in der Nut der Walze eingezogen). Achten Sie dabei darauf, dass der Stoff nicht verschmutzt wird und dass das untere Profil nicht beschädigt wird.
2. Zentrieren Sie den Stoff auf der Walze so, dass er sich in der Mitte der Box befindet (nicht in der Mitte der Walze).
3. Prüfen Sie, ob der Stoff gerade aufgewickelt wird → führen Sie 2-3 Kontrollzyklen durch. (ACHTUNG! Die Endanschläge am Motor sind nicht eingestellt)

Beenden Sie die Kontrolle so, dass sich die untere Leiste ca. 15 cm unter der Box befindet.

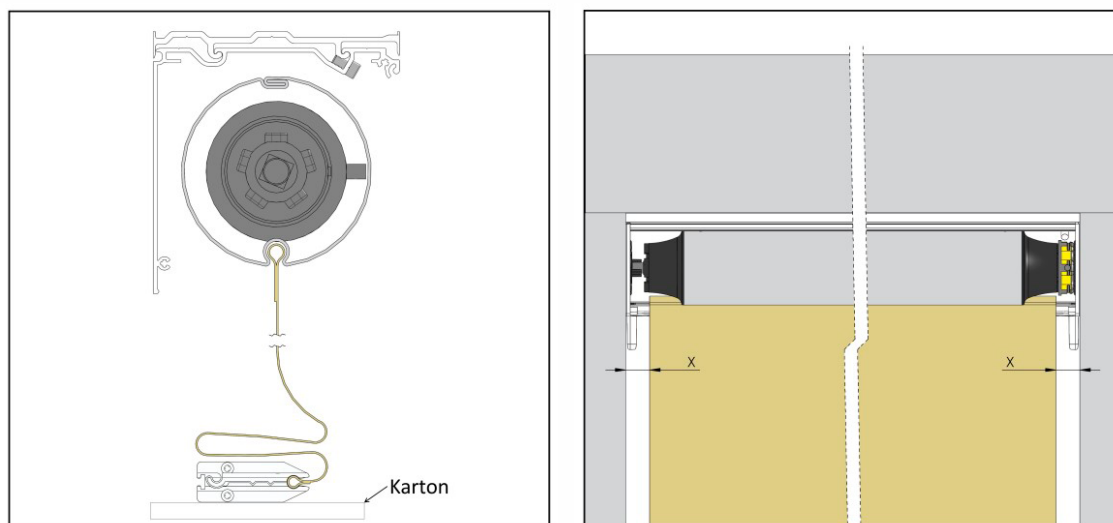

### Schritt 4: Bohren von Öffnungen für die Führungsleisten

#### Führungsleisten A839, A829:

1. Markieren Sie an der Wand oder einer anderen Montagefläche die zu bohrenden Öffnungen.
2. Dazu verwenden Sie die vorgebohrten Führungsleisten.
3. Mit A sind auf dem Bild die Öffnungen zur Befestigung der Führungsleisten gekennzeichnet.
4. Mit B sind auf dem Bild die Öffnungen für die Aufhängungen gekennzeichnet.

\*A840 - sehen Montageanleitungen

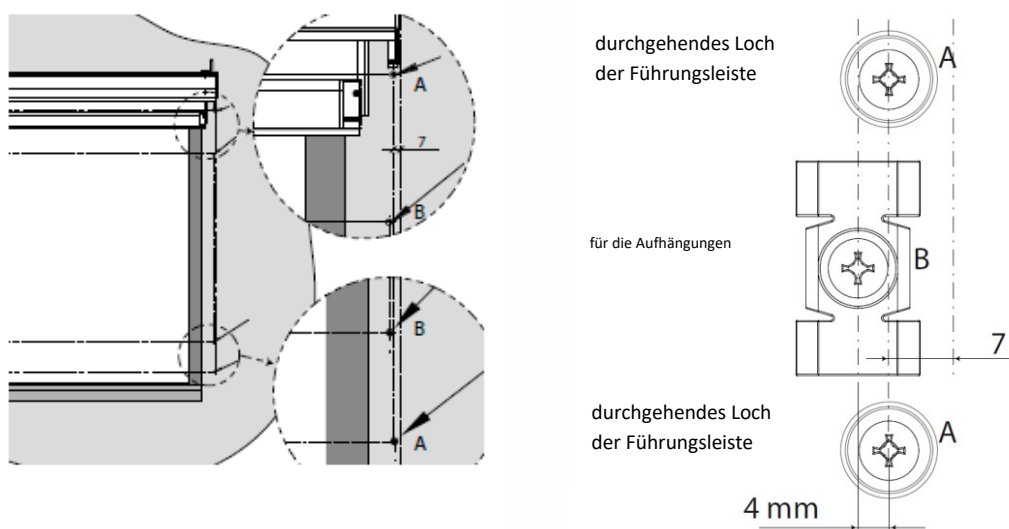

**Führungsleisten A830:**

Zur Befestigung der Führungsleisten A830 verwenden Sie die vorgebohrten Öffnungen in den Leisten.

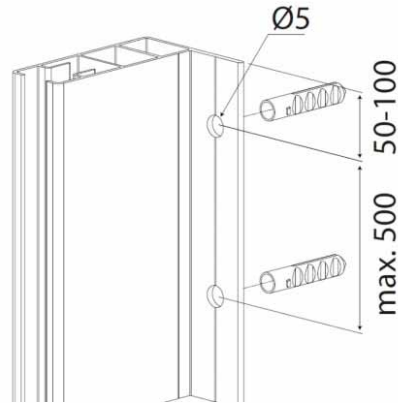
**Führungsleisten A838, A837, A828:**

A 840-1 - sehen Montageanleitungen

**Schritt 5: Montage der Führungsleisten****Führungsleisten A839, A829:**

1. Befestigen Sie die Aufhängungen auf die Montagefläche.
2. Rasten Sie die Führungsleisten frontal in die Aufhängungen ein.
3. Schieben Sie die Führungsleisten auf die Bolzen der Seitenteile auf und vergewissern sich, ob die Endstücke der unteren Leiste in den Nuten der Führungsleisten richtig eingeschoben sind und ob der Zipp am Stoff in der Kunststoffeinfügung in der Führungsleiste eingeschoben ist.
4. Über die Öffnungen A schrauben Sie die Führungsleisten an die Montagefläche an.

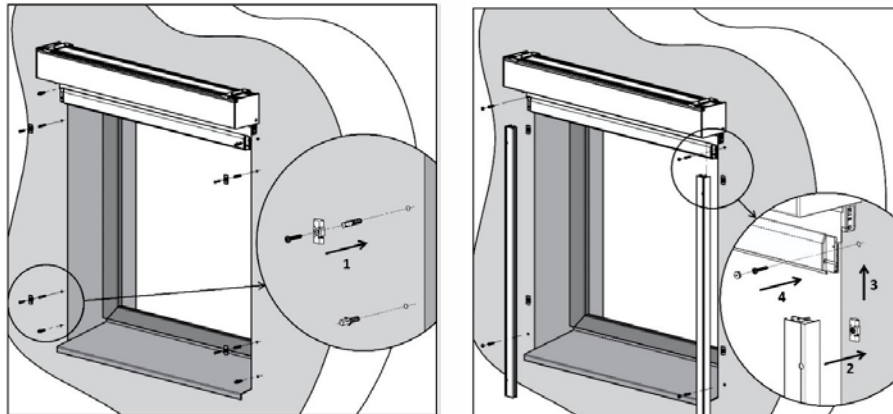
**Führungsleisten A830 A838, A837, A828:**

Schieben Sie die Führungsleisten auf die Bolzen der Seitenteile auf und schrauben Sie sie über die Öffnungen A an die Montagefläche an.

## Schritt 6 Montieren Sie den vorderen Deckel der Box wieder an seinen ursprünglichen Platz.

Nach dem Einbau des Rollladens ist es notwendig, die Seitenwand zu entfernen die Kabelklemme zu entfernen

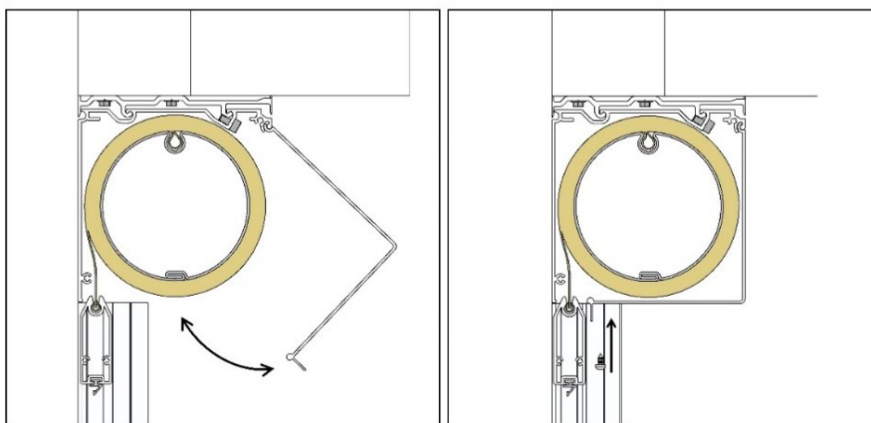

## Schritt 7: Einstellen des Motors

Stellen Sie die Endanschläge des Motors in Abhängigkeit vom Typ des Motors ein (siehe Anleitung zum Motor).

## Schritt 8: Überprüfung der Montage

Vergewissern Sie sich immer, ob das Rollo richtig montiert ist:

1. Zuerst überprüfen Sie, ob die Box waagrecht montiert ist.
2. Überprüfen Sie, ob beide Führungsleisten zueinander parallel und gleichzeitig lotrecht zur Box verlaufen.
3. Messen Sie und vergleichen Sie wechselseitig die Diagonalen mit einer Millimeter-Genauigkeit.

Wenn die Box und die Führungsleisten nicht richtig montiert sind, dann wird sich die untere Leiste immer schräg in die Box einwickeln, wodurch der Stoff wellig werden kann oder aus der Kunststoffeinlage in der Führungsleiste herausgerissen werden kann.

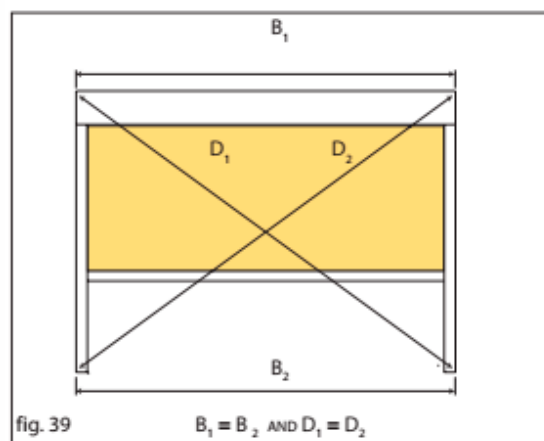

**Methode 2.** Anbringen der kompletten Gruppe der Box und der Führungsleisten in die Fensteröffnung oder oberhalb der Fensteröffnung und Sicherung mithilfe von Schrauben (dies erfolgt in dem Fall, dass nicht genug Platz zum Aufschieben der Führungsleisten auf den Bolzen des Seitenteils vorhanden ist, z.B. wegen einer Fensterbrüstung oder für die selbsttragende Ausführung des Screenrollos)



Wasserwaage

| Typ der Box | X     |
|-------------|-------|
| 90          | 52 mm |
| 110         | 73 mm |

## Schritt 1: Bohren von Öffnungen für die Halter Wand/Decke

1. Positionieren Sie die Halter Wand/Decke auf die Montagefläche. Die oberen Öffnungen verwenden Sie für die Montage an die Decke, die hinteren dann für die Montage an die Wand.
2. Die Box muss vollkommen waagrecht sein, deshalb sollten Sie sich vergewissern, dass die Halter Wand/Decke ordnungsgemäß ausgerichtet sind. Dazu verwenden Sie eine Schlauchlibelle und ein Bleilot oder ein anderes geeignetes Werkzeug.
3. Die Halter Wand/Decke müssen in einem Abstand von 40-100 mm von den Rändern der Box angeordnet sein. Alle weiteren Halter werden entlang der Länge der Box gleichmäßig verteilt montiert und ihr Zweck besteht darin, ein Durchbiegen breiterer Boxen zu verhindern.

Bei der selbsttragenden Ausführung lassen Sie den Schritt 1 aus und setzen mit dem Schritt 2 fort.

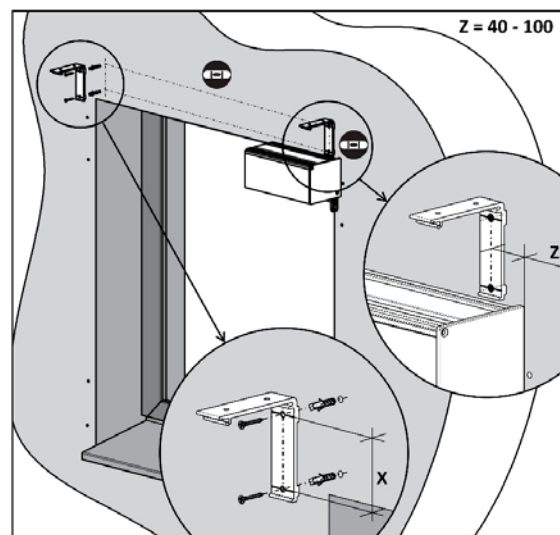

## Schritt 2: Bohren von Öffnungen für die Führungsleisten

### Führungsleisten A839, A829:

1. Markieren Sie an der Wand oder einer anderen Montagefläche die zu bohrenden Öffnungen. Dazu verwenden Sie die vorgebohrten Führungsleisten.
2. Mit A sind auf dem Bild die Öffnungen zur Befestigung der Führungsleisten gekennzeichnet.
3. Mit B sind auf dem Bild die Öffnungen für die Aufhängungen gekennzeichnet.

Befestigen Sie die Aufhängungen auf die Montagefläche.

### Führungsleisten A830:

Zur Befestigung der Führungsleisten A830 verwenden Sie die vorgebohrten Öffnungen in den Leisten.

### Führungsleisten A838, 828, A837:

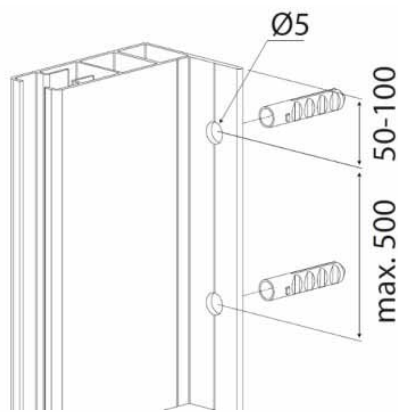

\* A840-1 - sehen Montageanleitungen

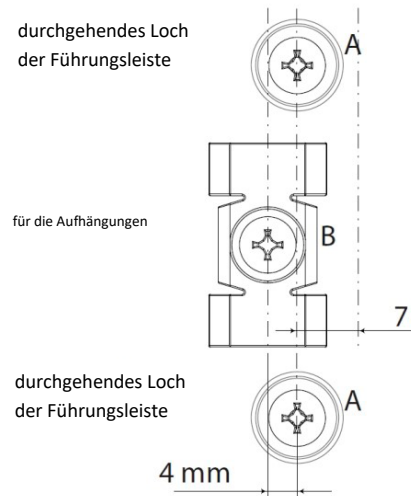
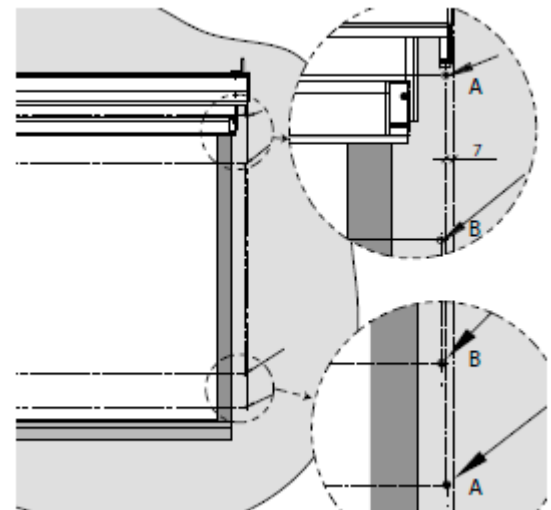

## Schritt 3: Aufschieben der Führungsleisten auf die Bolzen der Seitenteile

1. Legen Sie die Box des Rollos auf eine Kartonverpackung auf (achten Sie darauf, dass Sie die Oberflächenbehandlung nicht beschädigen).
2. Anschließend schieben Sie die vorgebohrten Führungsleisten auf die Bolzen der Seitenteile auf.
3. Vergewissern Sie sich, ob die Endstücke der unteren Leiste in den Nuten der Führungsleisten richtig eingeschoben sind und ob der Zipp am Stoff in der Kunststoffeinlage in der Führungsleiste eingeschoben ist.

## Schritt 4: Einsetzen der Box und der Führungsleisten

Heben Sie die Box mit den Führungsleisten hoch. Dies sollen min. 2 Personen vornehmen, in Abhängigkeit von der Gesamt-Breite der Box. Positionieren Sie die komplette Gruppe in die Fensteröffnung.

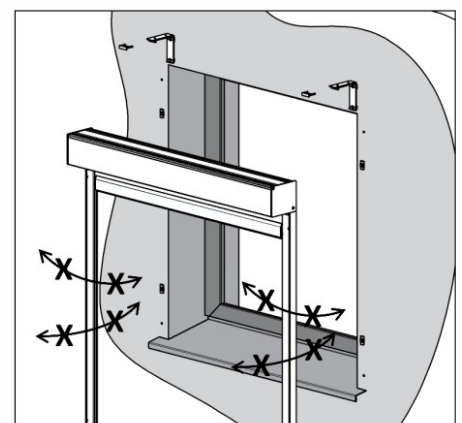
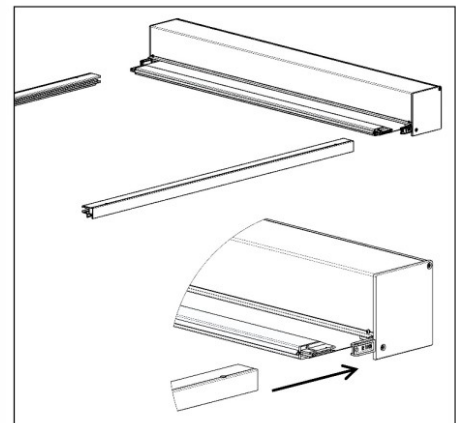

**Achtung: Achten Sie darauf, dass Sie nicht die Bolzen abbrechen, indem Sie die Führungsleisten zu viel nach vorne, nach hinten oder zur Seite schieben.**

### Schritt 5: Befestigung der Box auf den Haltern Wand/Decke und Aufschrauben der Führungsleisten

1. Setzen Sie die Box in die Halter Wand/Decke ein.
2. Vergewissern Sie sich, dass die Box in allen Haltern richtig eingesetzt ist.
3. Setzen Sie die Sicherungen auf und drücken Sie sie nieder; sie müssen in der richtigen Position einrasten.
4. Bei den Führungsleisten A839, 829 rasten Sie diese frontal in die Aufhängungen ein und schrauben sie über die Öffnungen A an die Montagefläche an.
5. Bei den Führungsleisten A830, A838, A837, A828 schrauben Sie diese über die Öffnungen A an die Montagefläche an.

### Schritt 6: Zentrieren des Stoffs in der Box

1. Fahren Sie mit dem Stoff so herunter, dass er von der Walze vollkommen abgewickelt wird (der Stoff bleibt in der Nut der Walze eingezogen). Achten Sie dabei darauf, dass der Stoff nicht verschmutzt wird und dass das untere Profil nicht beschädigt wird.
2. Zentrieren Sie den Stoff auf der Walze so, dass er sich in der Mitte der Box befindet (nicht in der Mitte der Walze).
3. Prüfen Sie, ob der Stoff gerade aufgewickelt wird → führen Sie 2-3 Kontrollzyklen durch. (ACHTUNG! Die Endanschläge am Motor sind nicht eingestellt!). Beenden Sie die Kontrolle so, dass sich die untere Leiste ca. 15 cm unter der Box befindet.

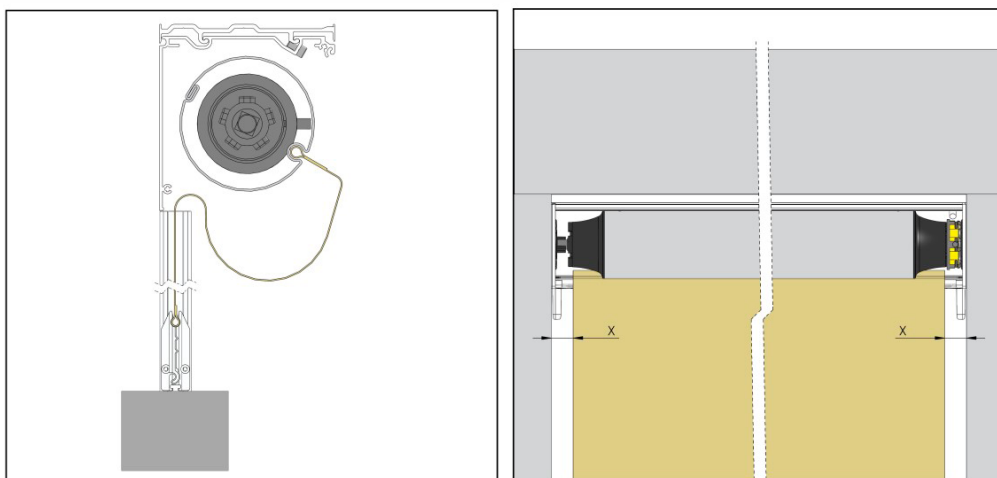

### Schritt 7: Einstellen des Motors

Stellen Sie die Endanschläge des Motors in Abhängigkeit vom Typ des Motors ein (siehe Anleitung zum Motor).



**ACHTUNG! Die untere Endlage darf nie überschritten werden. Dies könnte zu einem Aufwickeln des Stoffs in Gegenrichtung und zu einer Beschädigung des Rollos führen.**

### Schritt 8: Überprüfung der Montage

Vergewissern Sie sich immer, ob das Rollo richtig montiert ist:

1. Zuerst überprüfen Sie, ob die Box waagrecht montiert ist.
2. Überprüfen Sie, ob beide Führungsleisten zueinander parallel und gleichzeitig lotrecht zur Box verlaufen.
3. Messen Sie und vergleichen Sie wechselseitig die Diagonalen mit einer Millimeter-Genauigkeit.

Wenn die Box und die Führungsleisten nicht richtig montiert sind, dann wird sich die untere Leiste immer schräg in die Box einwickeln, wodurch der Stoff wellig werden kann oder aus der Kunststoffeinlage in der Führungsleiste herausgerissen werden kann.

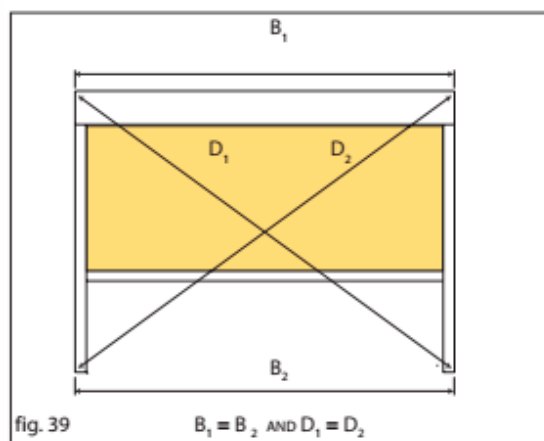

## Variante B: Verwendung des Montageprofils

### Schritt 1: Befestigen des Montageprofils

1. Positionieren Sie das Profil auf die Montagefläche und kennzeichnen Sie die Stellen entsprechend den vorgebohrten Öffnungen. Die Montagefläche muss vollkommen waagrecht sein!
2. Bohren Sie die Öffnungen gemäß dem zu verwendenden Verbindungsmaterial vor und schrauben das Montageprofil auf.

### Schritt 2: Befestigen der Box am Montageprofil

1. Montieren Sie die vordere Abdeckung der Box ab.
2. Setzen Sie die Box in das Montageprofil ein.
3. Vergewissern Sie sich, dass die Box in der gesamten Länge in beiden Schlössern richtig eingesetzt ist.
4. Schrauben Sie die beige verpackten Schrauben M4 in die vorgebohrten Öffnungen in der Box auf.

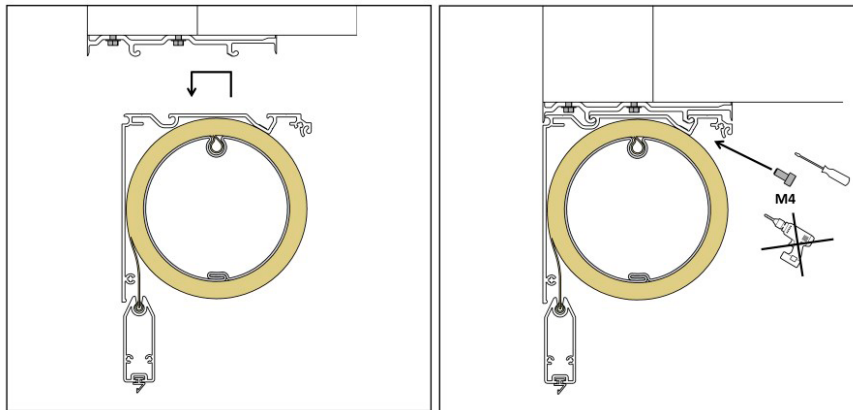
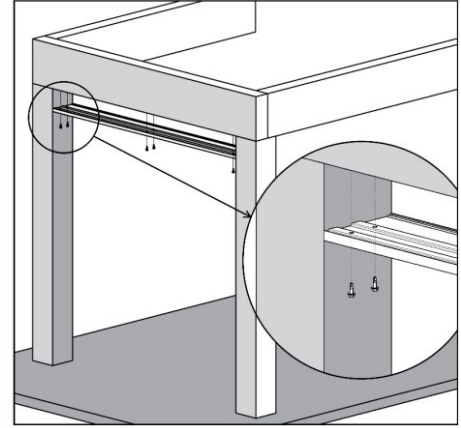

### Schritt 3: Zentrieren des Stoffs in der Box

1. Fahren Sie mit dem Stoff so herunter, dass er von der Walze vollkommen abgewickelt wird (der Stoff bleibt in der Nut der Walze eingezogen). Achten Sie dabei darauf, dass der Stoff nicht verschmutzt wird und dass das untere Profil nicht beschädigt wird.
2. Zentrieren Sie den Stoff auf der Walze so, dass er sich in der Mitte der Box befindet (nicht in der Mitte der Walze).
3. Prüfen Sie, ob der Stoff gerade aufgewickelt wird → führen Sie 2-3 Kontrollzyklen durch. (ACHTUNG! Die Endanschläge am Motor sind nicht eingestellt!). Beenden Sie die Kontrolle so, dass sich die untere Leiste ca. 15 cm unter der Box befindet

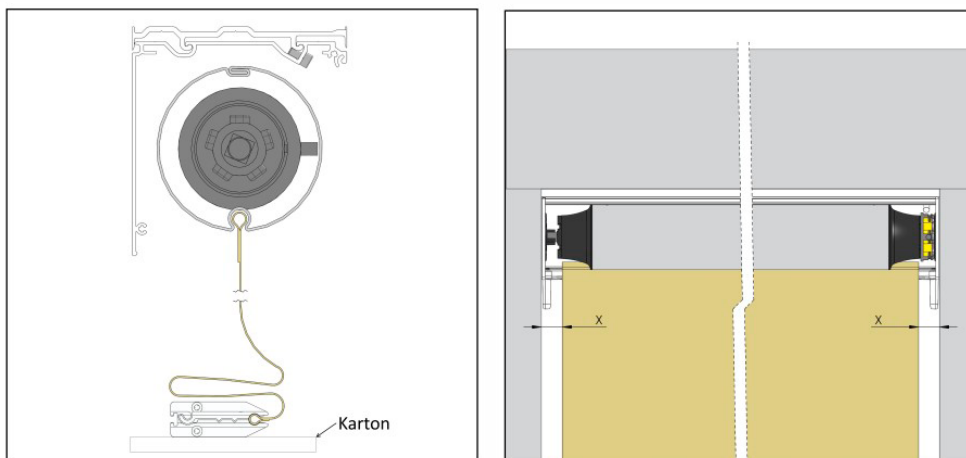

**Schritt 4: Montage der Führungsleisten**

1. Schieben Sie die Führungsleisten auf die Bolzen der Seitenteile auf.
2. Vergewissern sich, ob die Endstücke der unteren Leiste in den Nuten der Führungsleisten richtig eingeschoben sind und ob der Zipp am Stoff in der Kunststoffeinlage in der Führungsleiste eingeschoben ist.
3. Schrauben Sie die Führungsleisten an.

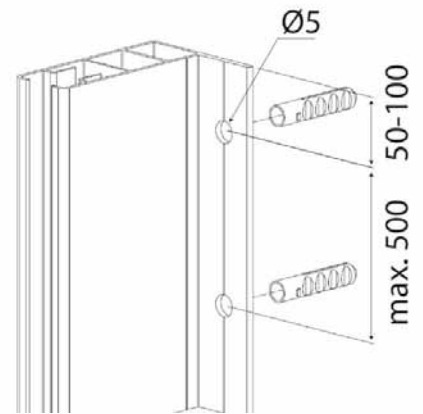

Nach dem Einbau des Rollladens ist es notwendig, die Seitenwand zu entfernen die Kabelklemme zu entfernen

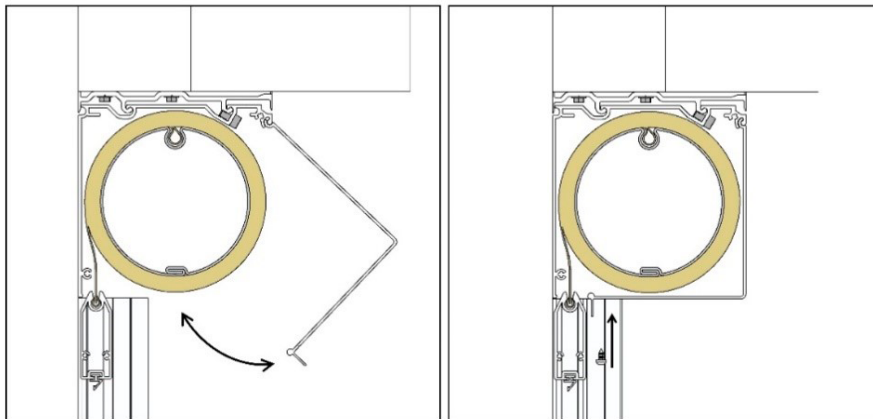
**Schritt 6: Einstellen des Motors**

Stellen Sie die Endanschläge des Motors in Abhängigkeit vom Typ des Motors ein (siehe Anleitung zum Motor).



**ACHTUNG! Die untere Endlage darf nie überschritten werden. Dies könnte zu einem Aufwickeln des Stoffs in Gegenrichtung und zu einer Beschädigung des Rollos führen.**

**Schritt 7: Überprüfung der Montage**

Vergewissern Sie sich immer, ob das Rollo richtig montiert ist:

1. Zuerst überprüfen Sie, ob die Box waagrecht montiert ist.
2. Überprüfen Sie, ob beide Führungsleisten zueinander parallel und gleichzeitig lotrecht zur Box verlaufen.
3. Messen Sie und vergleichen Sie wechselseitig die Diagonalen mit einer Millimeter-Genauigkeit.

Wenn die Box und die Führungsleisten nicht richtig montiert sind, dann wird sich die untere Leiste immer schräg in die Box einwickeln, wodurch der Stoff wellig werden kann oder aus der Kunststoffeinlage in der Führungsleiste herausgerissen werden kann.

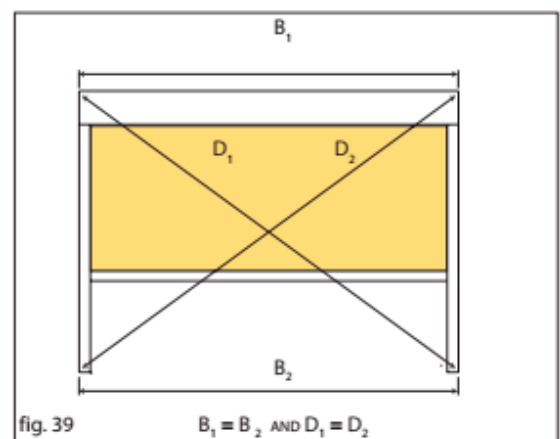

## Montage - Führungsleiste A840-1

### 1. Montage der Führungsleisten

#### 1. a Seitliche Montage der Führungsleisten

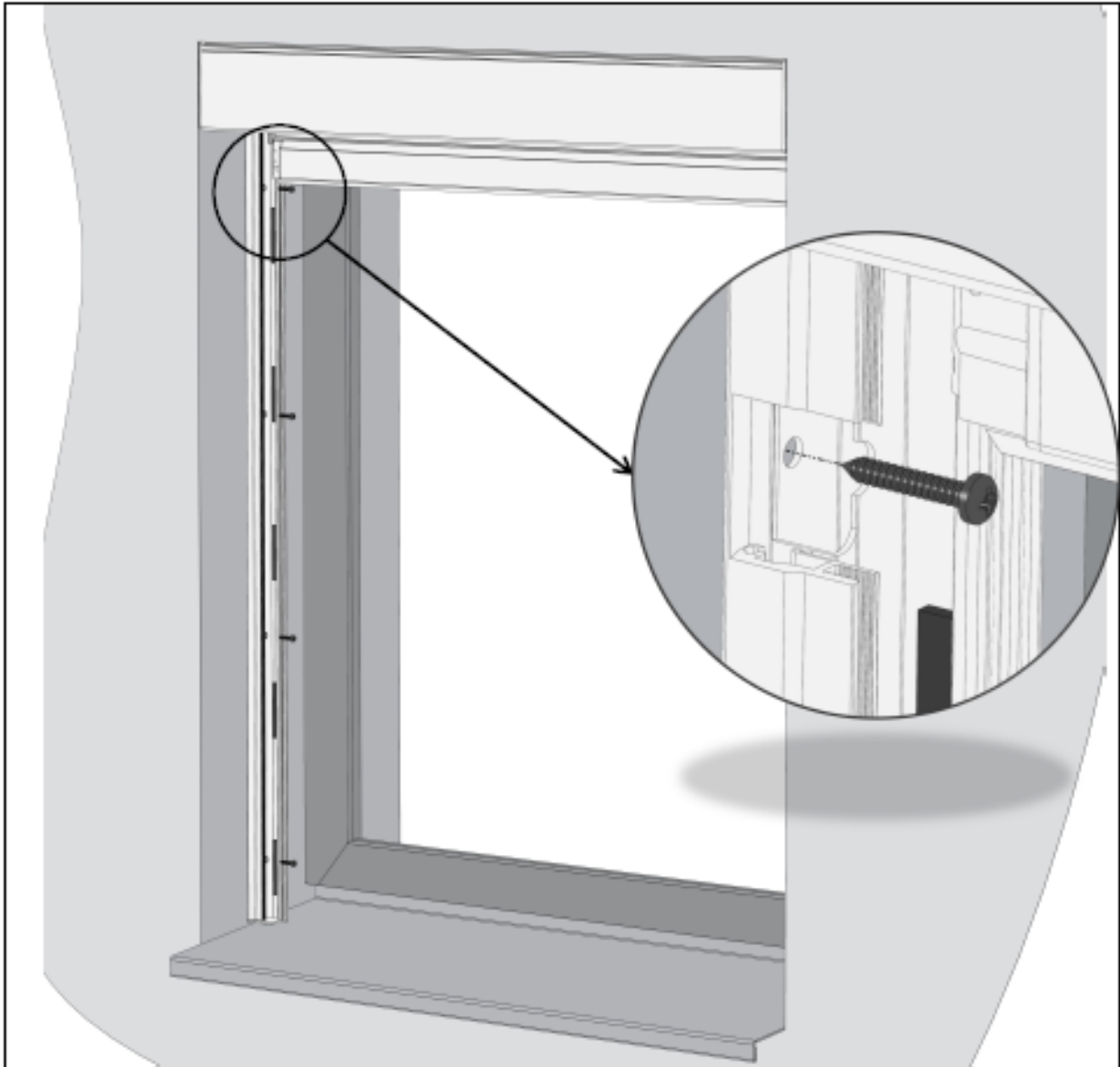

1.b Frontmontage der Führungsleisten



2. Bereitstellen eines Zip-Profiles

A840-1 nach der Bereitstellung des Zip-Profiles

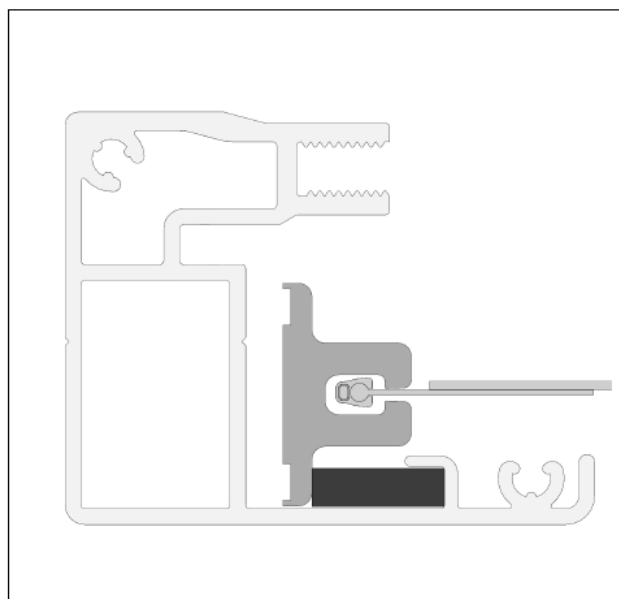
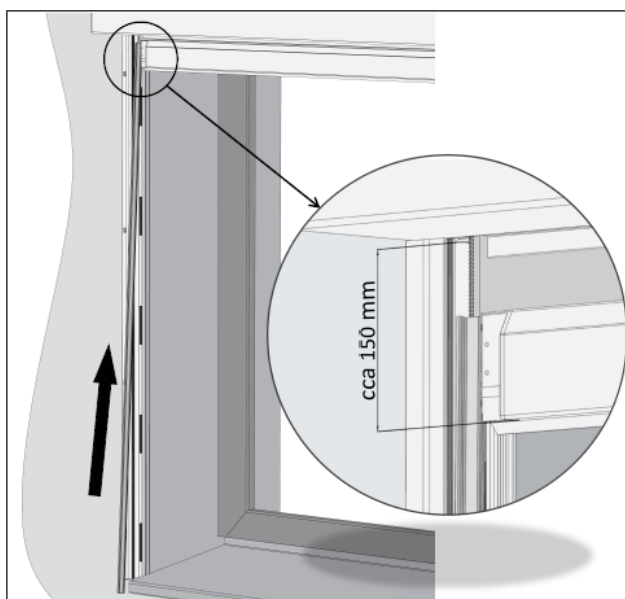

## 3. Einsatz der Kappe A840-1

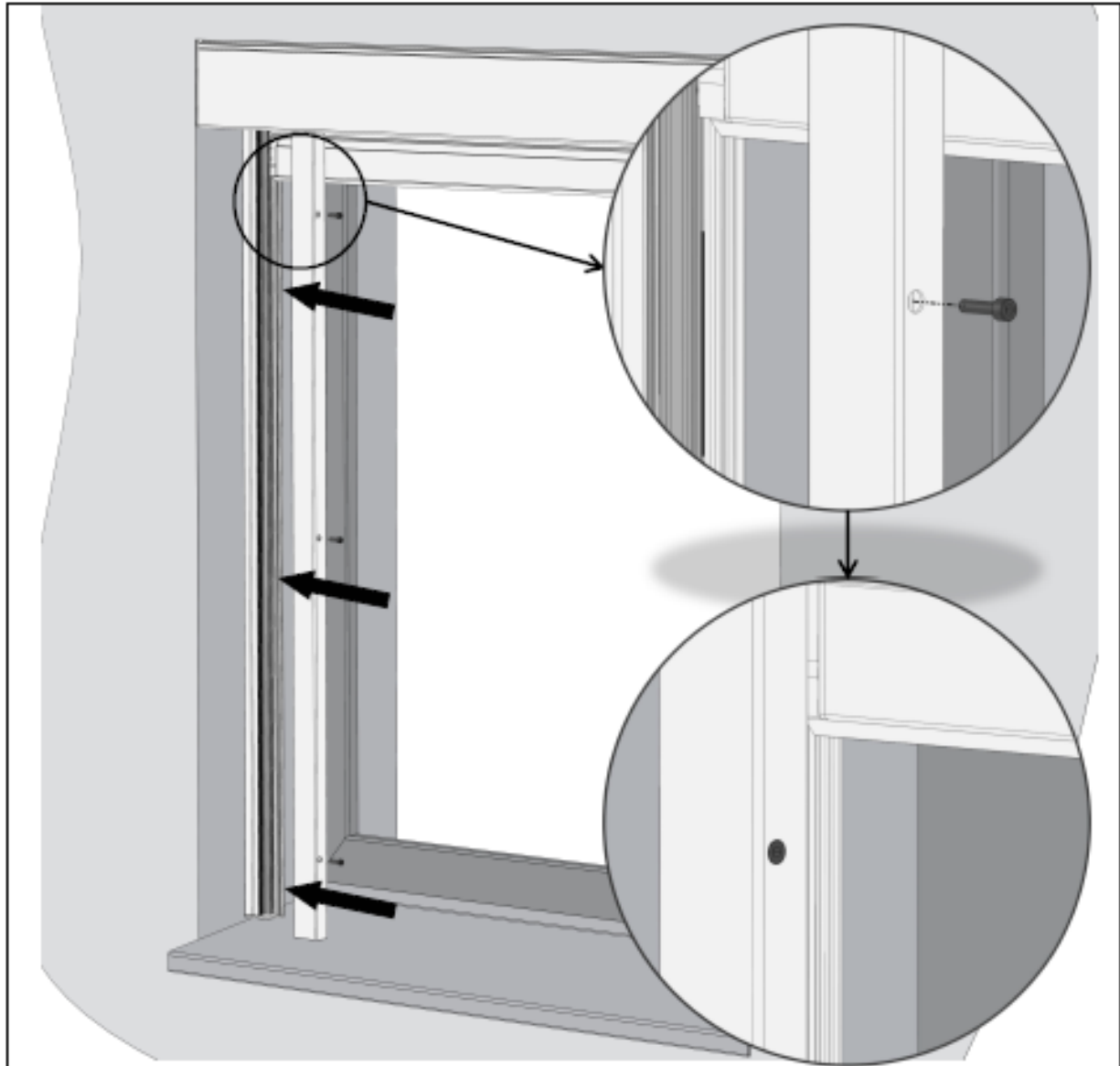

## 3.a A840-1 nach der Montage von vorne

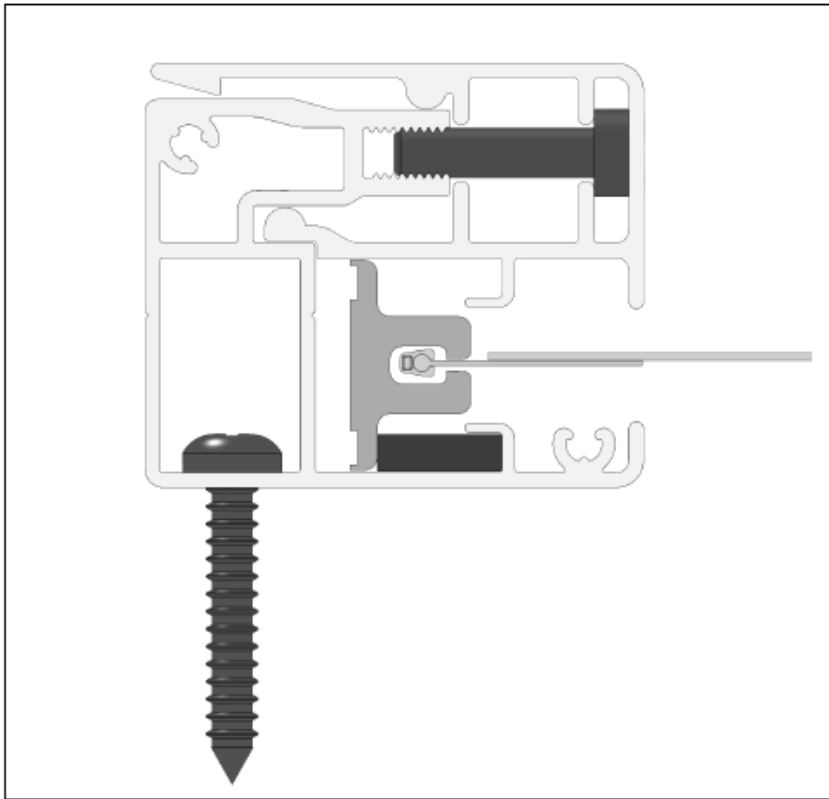

## 3.a A840-1 nach seitlicher Montage

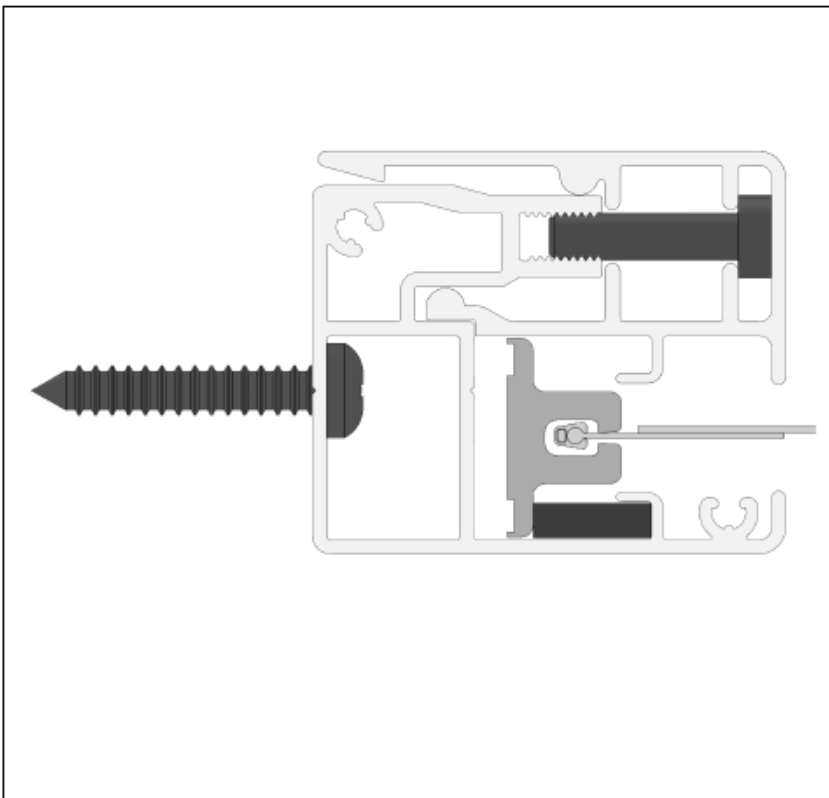

## SCREEN HR7

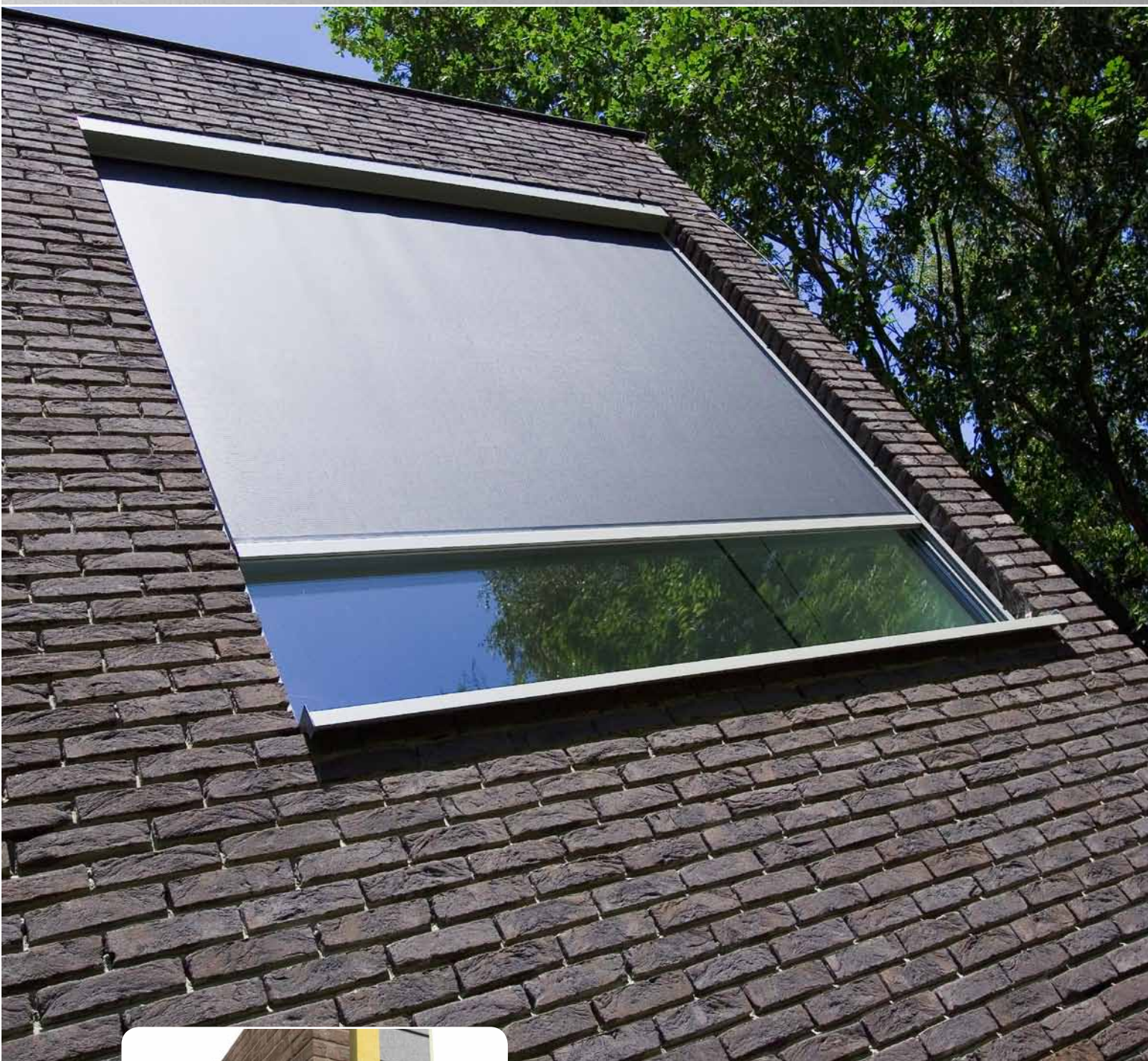

- ▲ 2 Typen der modernen Boxen: Kasten Box für die steife Architektur oder die Rundbox für mehrere traditionelle Gebäude, beide Typen stehen in 3 Größen zur Verfügung
- ▲ Unterschiene für die Führung und Gewebeaufspannung,
- ▲ Windfestigkeitsklasse 2,
- ▲ Möglichkeit, bis 3 Stk. Rollos zu koppeln,
- ▲ Möglichkeit der Stahlseilasuführung oder Ausführung mit Führungsschienen,
- ▲ einfache Montage,
- ▲ garantierte Fläche bis 14 m<sup>2</sup>.

**ISOTRA** *Quality*

# SCREEN HR7

## Grundlegende Produktspezifikation

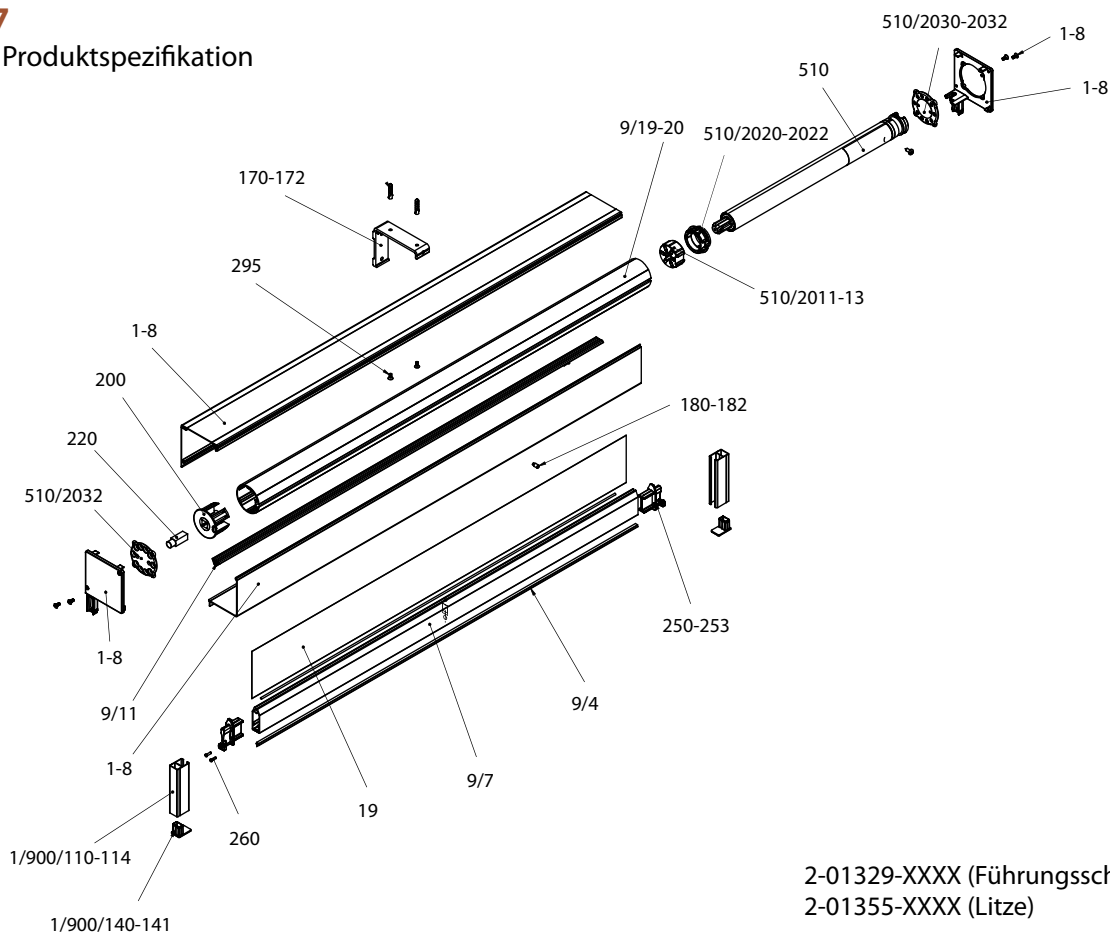

2-01329-XXXX (Führungsschiene)  
2-01355-XXXX (Litze)

### Betätigung

Sie dient das Heraufziehen und Herablassen des Screenrollos. Zwei Bedienungssysteme für alle Kastenabmessungen:

**Motor** - Sunea Scren IO, Maestria WT/io, Becker C/E, Altus RTS (minimale Screen Breite 685 mm), LS40 und Sunea IO 40 sind für die Box Abmessungen 70x70 nützlich.

**Kurbel** - mit einem eigenständig abbremsenden Schneckenradgetriebe, mit Übersetzungsverhältnis 1:4, mit eingebautem Endbegrenzer (verhindert ein umgekehrtes Aufrollen des Tuchs).

### Spezifikation

|                  | Box  |                       | Unterprofil   |        | Seitenführung                      |        |        |        |        |           |
|------------------|--|-----------------------|---|--------|------------------------------------|--------|--------|--------|--------|-----------|
|                  | rechteckigen   | abgerundeten          | schmale   | breite | Führungsschiene                    |        |        |        |        | Litze     |
| <b>Abkürzung</b> | -  | -                     | ZPH073  | ZPH074 | ZPH064                             | ZPH063 | ZPH065 | ZPH066 | ZPH067 |           |
| <b>Maß (mm)</b>  | 70x70, 90x90, 110x110  | 70x70, 90x90, 110x110 | 18x36   | 18x50  | 30x30                              | 20x30  | 40x30  | 30x60  | 20x60  | Ø 2,5 mm  |
| <b>Material</b>  | Al   | Al                    | Al  | Al     | Al                                 | Al     | Al     | Al     | Al     | Edelstahl |
|                  |  |                       |   |        |                                    |        |        |        |        |           |
| <b>Farbe</b>     | Standard:<br>RAL 9006 Weißaluminium<br>RAL 9007 Graualuminium<br>RAL 9010 Reinweiß |                       | RAL 7016 Anthrazitgrau<br>RAL 7016S Struktur Anthrazitgrau<br>RAL 8014 Sepiabraun |        | sonstige RAL Farben<br>an Anfrage* |        |        |        |        | -         |

\*außer Kunststoff teile

### Standardmaße

#### Standardmaße für Box 70

| Betätigung         | Breite (mm) |      | Höhe (mm) |      | Garantierte Fläche (m²) |
|--------------------|-------------|------|-----------|------|-------------------------|
|                    | min.        | max. | min.      | max. | max.                    |
| <b>Kurbel</b>      | 400         | 2200 | 400       | 2800 | 6                       |
| <b>Motor LS40</b>  | 510         | 3000 | 400       | 1800 | 5,4                     |
| <b>Motor 40 iO</b> | 565         | 3000 | 400       | 1800 | 5,4                     |

\* Die max. Höhe mit dem Stoff STNZ, STNBZ, SCR4005, SLTZB92, SERGE 3Z beträgt nur 900 mm.

**Standardmaße für Box 90**

| Betätigung               | Breite (mm) |      | Höhe (mm) |      | Garantierte Fläche (m <sup>2</sup> ) |
|--------------------------|-------------|------|-----------|------|--------------------------------------|
|                          | min.        | max. | min.      | max. | max.                                 |
| <b>Kurbel</b>            | 400         | 3000 | 400       | 3500 | 9                                    |
| <b>Motor RTS, iO, WT</b> | 685         | 3500 | 400       | 3500 | 9                                    |

\* Die max. Hohe mit dem Stoff STNZ, STNBZ, SCR4005, SLTZB92, SERGE 3Z beträgt nur 1800 mm.

**Standardmaße für Box 110**

| Betätigung               | Breite (mm) |      | Höhe (mm) |      | Garantierte Fläche (m <sup>2</sup> ) |
|--------------------------|-------------|------|-----------|------|--------------------------------------|
|                          | min.        | max. | min.      | max. | max.                                 |
| <b>Kurbel</b>            | 400         | 3500 | 400       | 3000 | 10                                   |
| <b>Motor RTS, iO, WT</b> | 685         | 3500 | 400       | 4000 | 14                                   |

\* Die max. Hohe mit dem Stoff STNZ, STNBZ, SCR4005, SLTZB92, SERGE 3Z beträgt nur 2600 mm.

**Anmerkung:**

Die undurchsichtige Schicht befindet sich bei jedem Typ der Montage auf der Fensterseite. Im Falle der Montage auf der Außenseite kann starker Wind ein mäßiges Anheben der unteren Leiste und des Stoffs verursachen.

**Übliche Erscheinungen bei den technischen Geweben**

Um die Schweißnähte herum kann es zur Welligkeit des Stoffs, dem sog. Baumeffekt, kommen. Diese Erscheinung ist üblich, denn während der Nutzung wirken verschiedene Kräfte auf den Stoff. Eine weitere Erscheinung können sichtbare Abdrücke von der Walze auf dem Stoff darstellen. Diese verschwinden bei höherer Temperatur, wenn sich der Stoff glättet.

**SCREEN HR7 (2-01355-XXXX, 2-01329-XXXX)**

| Position       | Bezeichnung   | Abkürzung | Zeichnungsnummer                           |
|----------------|---|-----------|--|
| 1-8            | Screenkasten 070/090/110/150 kantig oder abgerundet |           | 2-01356-PU11 - 2-01363-PU11                |
| <b>9</b>       | <b>Profile</b>                                      |           | <b>siehe Profile</b>                       |
| <b>19</b>      | <b>Stoff Screen</b>                                 |           | <b>siehe Screenmusterbuch</b>              |
| 170-172        | Montagebugel - screenkasten 110 mm - SC700/800      | ZPH080    | 6-014342-0000                              |
| <b>510</b>     | <b>Screenmotoren (SOMFY, BECKER)</b>                |           | <b>siehe Screenmotoren (SOMFY, BECKER)</b> |
| <b>900-910</b> | <b>Führung - Schiene/Litze - links - rechts</b>     |           | <b>siehe Führung - Schiene/Litze</b>       |

**Profile (3-03054-PU11)**

| Position | Bezeichnung                    | Abkürzung   | Zeichnungsnummer |
|----------|--------------------------------|-------------|------------------|
| 4        | Dichtung der Unterleiste       | ZPH116      | 6-013974-0000    |
| 6        | schmale Endleiste              | ZPH073      | 6-014446-0000    |
| 7        | breite Endleiste               | ZPH074      | 6-014021-0000    |
| 8        | Tuchkeder PVC 4,0 mm           | ZP0097/0004 | 6-016911-0004    |
| 8        | Tuchkeder PVC 6,0 mm           | ZPH169      | 6-015096-0000    |
| 9        | Tuchkeder PVC 3,0 mm           | ZP0097/0003 | 6-016911-0003    |
| 11       | Profile zur Lunkung des Stoffs | ZPH115-1    | 6-013986-0000    |
| 19       | Tuchwelle Ø40 - 6m             | ZPH122      | 6-014229-0000    |
| 20       | Tuchwelle Ø55 - 6m             | ZPH123      | 6-014027-0000    |
| 21       | Tuchwelle Ø67 - 6m             | ZPH124      | 6-013982-0000    |

**Führung - Schiene/Litze - links - rechts (2-01634-PU11L/P)**

| Position | Bezeichnung                              | Abkürzung     | Zeichnungsnummer |
|----------|--|---------------|------------------|
| 110      | Profilführungsschienen 720               | ZPH063        | 6-014023-0000    |
| 111      | Profilführungsschienen 725               | ZPH064        | 6-014415-0000    |
| 112      | Profilführungsschienen 728               | ZPH065        | 6-014403-0000    |
| 113      | Profilführungsschienen 755               | ZPH066        | 6-014416-0000    |
| 114      | Profilführungsschienen 756               | ZPH067        | 6-014404-0000    |
| 140      | Ende Führungsschienen - schwarz          | ZPH094        | 6-014022-9004    |
| 141      | Ende Doppelführungsschienen              | ZPH093        | 6-014469-0000    |
| 200      | Halterführungsschienen 50mm              | ZPH082        | 6-014549-0000    |
| 201      | Halterführungsschienen 60mm              | ZPH083        | 6-014550-0000    |
| 202      | Halterführungsschienen 100mm             | ZPH084        | 6-014552-0000    |
| 203      | Halterführungsschienen 130mm             | ZPH085        | 6-014542-0000    |
| 210      | Schraube M4x5 Edelstahl A2               | 51340.040.005 | 6-014559-0000    |
| 220      | Scheibe M4                               | 51930.040.001 | 6-014560-0000    |
| 230      | Mutter M4                                | 51080.040.001 | 6-014561-0000    |
| 700      | Litze 2,5mm - Edelstahl A2               | ZPH100        | 6-014036-0000    |
| 710      | Litzewinkel Typ 770                      | ZPH118        | 6-014029-0000    |
| 720      | Litzewinkel Typ 770 - Wand               | ZPH119        | 6-014412-0000    |
| 730      | Litzehalter Typ 770                      | ZPH086        | 6-014033-0000    |
| 740      | Schraube M4x6                            | 07930.040.006 | 6-006226-0000    |
| 750      | Feder für Litzeleitung - Typ 770         | ZPH098        | 6-014034-0000    |
| 760      | Litzewinkel Wand/Zeigt Typ 770           | ZPH121        | 6-014030-0000    |
| 770      | Spannschraube für Litzeleitung - Typ 770 | ZPH101        | 6-014035-0000    |
| 780      | Mutter M6                                | 51090.060.001 | 6-014158-0000    |
| 790      | Litzewinkel - Boden Typ 770              | ZPH120        | 6-014031-0000    |
| 800      | Schraube M4x6                            | 51300.040.006 | 6-014445-0000    |

## SCREEN HR7

### Technische Spezifikationen

#### Oberprofil - rechteckigen

(2-01356, 2-01357, 2-01358)

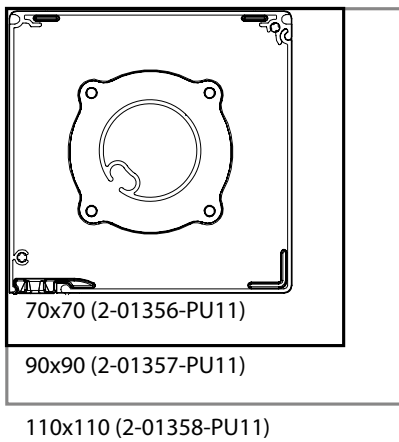

#### Oberprofil - abgerundeten

(2-01360, 2-01361, 2-01362, 2-01363)

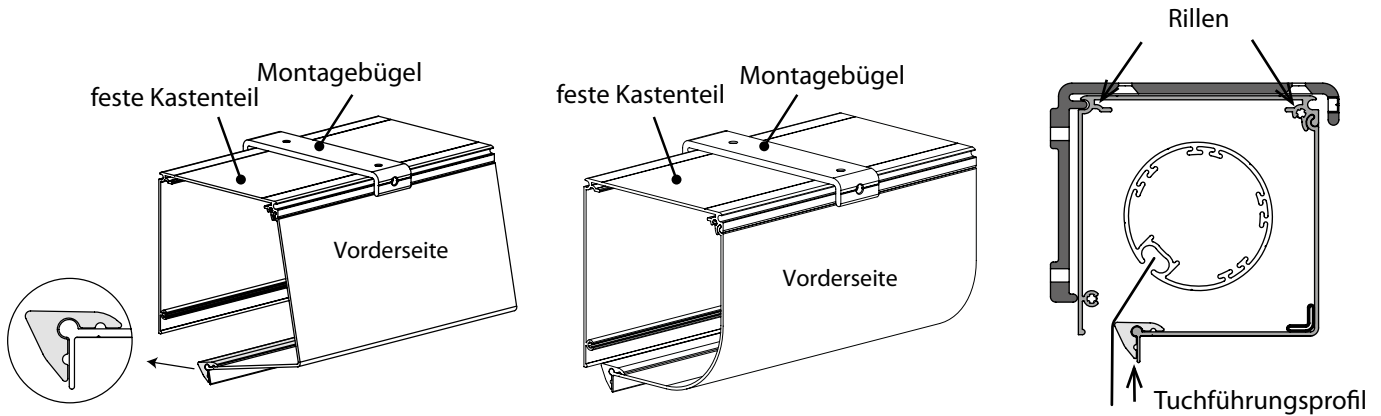
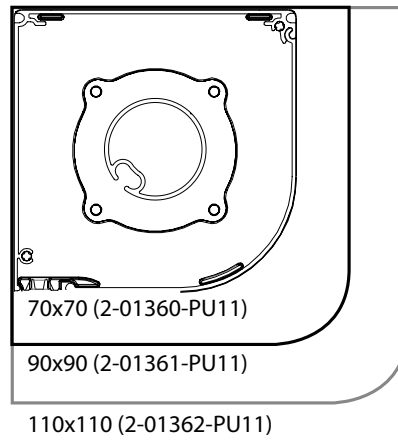

#### Abdichten der Rückseite des Screenkastens

##### U-Profil - Höhe horizontal

Die Lücke zwischen Kasten und Mauer kann mit einem U-Profil 10 x 10 x 10 mm aufgefüllt werden. Die Länge entspricht der Kastenbreite. Zu verwenden bei: - Montagebügel

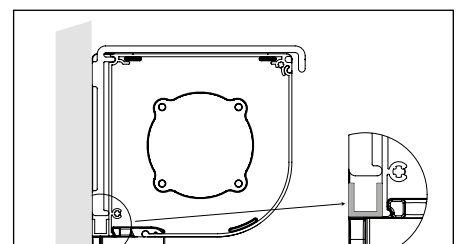

U-Profil - Höhe horizontal

##### U-Profil - Höhe vertikal

Die vertikale Lücke zwischen Kasten und Mauer kann ebenfalls mit einem U-Profil 10 x 10 x 10 mm aufgefüllt werden. Die Länge entspricht der Kastenhöhe. Zu verwenden bei: - Montagebügel

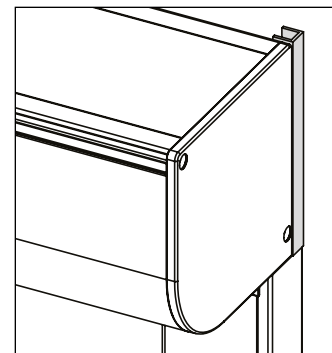

U-Profil - Höhe vertikal

**Montagebügel - Kasten 70mm, Kasten 90 mm, Kasten 110 mm**

(6-014340, 6-014341, 6-014342)

**Material:** stranggepresstes Aluminium, pulverbeschichtet

Montage des Kastens unabhängig von den Führungsschienen - standard für Litzeführung

**Breite:** 30 mm

Fixiert den Kasten wie die Clipsprofilführungsschienen 725 oder 755, 10 mm von der Rückseite entfernt.

Sie müssen Halterung ZS oder ZSTR bei Litzeführung oder ohne Führung angeben.

Sie müssen Halterung =0 (halten auf Führungsschienen) bei Führungsschiene angeben.

Standard Anzahl Montagebügel:

| Screenbreite (mm) | Führung |                 |
|-------------------|---------|-----------------|
|                   | Litze   | Führungsschiene |
| 0 – 1500          | 2 St.   | 0 (2*) St.      |
| 1501 – 3000       | 3 St.   | 3 St.           |
| 3001 – 4500       | 4 St.   | 4 St.           |
| 4501 - 5000       | 5 St.   | 5 St.           |

\*Wenn Montagebügel ist in der Bestellformular angegebene, 2 Stück Montagebügel geliefert werden (bis zu 1500 mm Breite Screen ist Rolloselbsttragend ist selbsttragend).

Wenn Montagebügel empfehlen wir eine Art von Führungsschienen A725, A728 und A755.

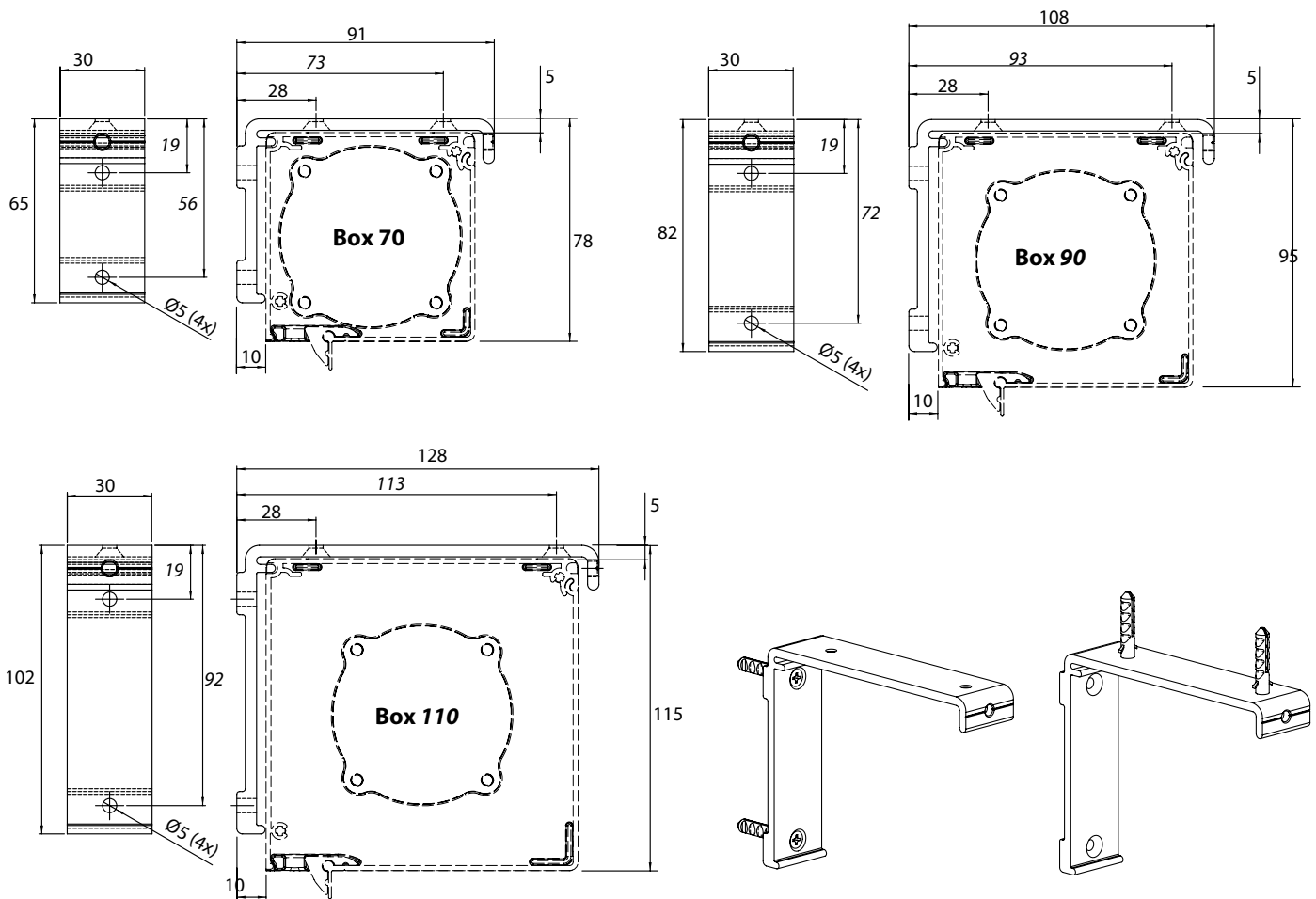

**Schmale Endleiste**

(6-014446-0000)

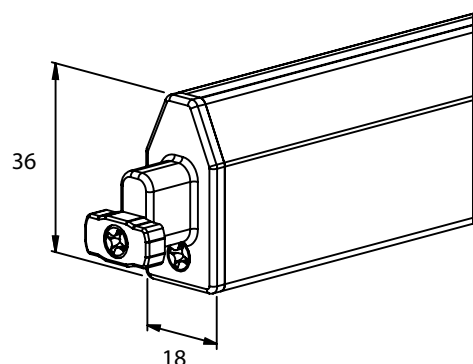
**Breite Endleiste**

(6-014021-0000)

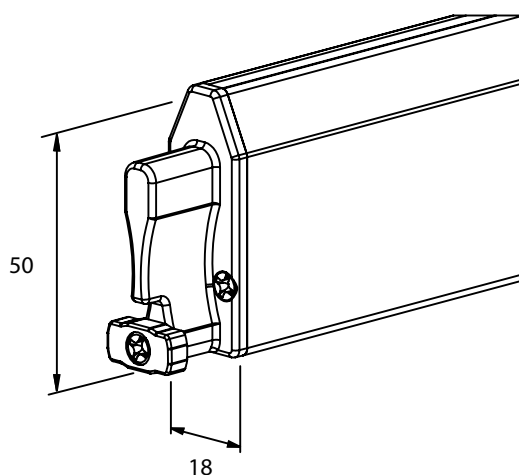

Material: aus stranggepresstem Aluminiumprofil:

- pulverbeschichtet
- mit einer Kammer zur Einführung eines Beschwerungsprofils
- mit einem Tuschslitz

Befestigung des Tuchs an der Endleiste mittels Keder  $\varnothing$  3 mm.

Standard: schmale Endleiste, optional: breite Endleiste.

Optional: Gummi

**Gleitblöcke:**

- schwarzer Kunststoff, beflockt
- Form hängt von Endleiste ab
- abnehmbar

**Tuchwelle Durchmesser 40mm - 6m, 55mm - 6m, 67mm - 6m**

(6-014229-0000, 6-014027-0000, 6-013982-0000)

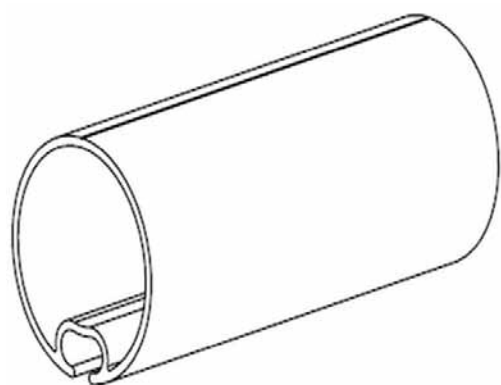

Material: stranggepresstes Aluminium ( $\varnothing$ 40,  $\varnothing$ 55,  $\varnothing$ 67)

Vorsehen mit einem Tuschslitz für die Befestigung des Tuchs mittels eines Keders mit  $\varnothing$ 4 mm für Welle  $\varnothing$ 40mm,  $\varnothing$ 55 mm,  $\varnothing$ 67 mm.

Mehrere Arten von Tuchwellen sind möglich, je nach Bedienungsart, Qualität des Tuchs und Kastengröße: Welle  $\varnothing$ 40 mm (nicht für elektrische Bedienung), Welle  $\varnothing$  55 mm und Welle  $\varnothing$  67 mm

## Führungsschienen

**Material:** aus stranggepresstem Aluminium, pulverbeschichtet

### Führungsschiene T725 (6-014415-0000)

- Standard Führungsschienen für Clipsprofilbefestigung oder geringen Abstand zur Rückseite (10mm)

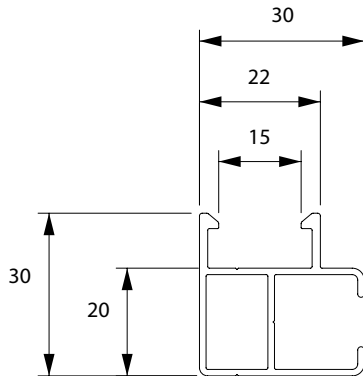

### Führungsschiene T720 (6-014023-0000)

- rechteckige Führungsschiene

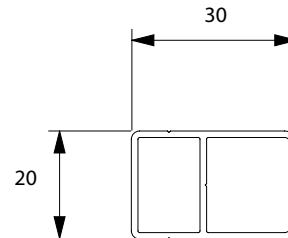

### Führungsschiene T728 (6-014403-0000)

- Führungsschiene mit kleinem Montagewinkel

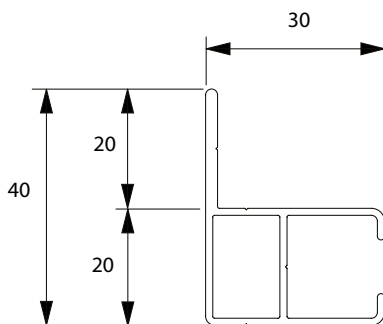

### Führungsschiene T770 (6-014036-0000)

- Stahlseilführung aus Edelstahl mit Montagebügeln aus Edelstahl oder als Option (A13153) für Bodenbefestigung.

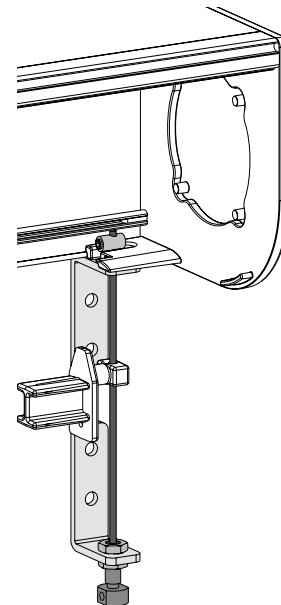

### Führungsschiene T755 (6-014416)

- Mittelführung

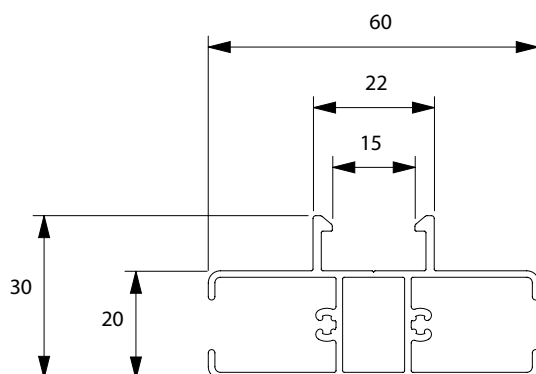

### Führungsschiene T755 (6-014404)

- Mittelführung

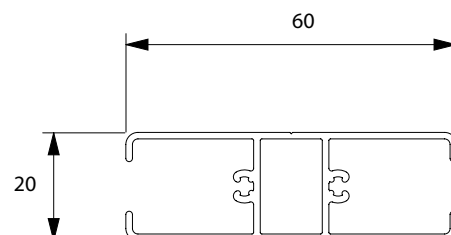

### Bohren der Führungsleisten frontal/seitlich (von beiden Seiten an den Rändern 200 mm)

|                               |  |
|-------------------------------|--|
| bis zu einer Höhe von 1500 mm | 2 Öffnungen (seitlich)                                   |
| über 1500 mm bis 3000 mm      | 3 Öffnungen (2 Randöffnungen + 1 Öffnung in der Mitte)   |
| von 3000 mm bis 4500 mm       | 4 Öffnungen (2 Randöffnungen+ 2 Öffnungen in der Mitte)  |
| ab 4500 mm                    | 5 Öffnungen ( 2 Randöffnungen+ 3 Öffnungen in der Mitte) |

## Konsolen

**Basiskonsolen:** - Aluminiumkonsolen mit Pin und Anschlag für Pinmontage mit Befestigungswinkel und Anschlag für Flanschmontage, Universallagerplatten aus schwarzem Kunststoff.

**Mittelkonsolen:** - Aluminiumkonsolen mit Pin mit Befestigung für Mittellagerung oder Universallagerplatten.

Basiskonsolen

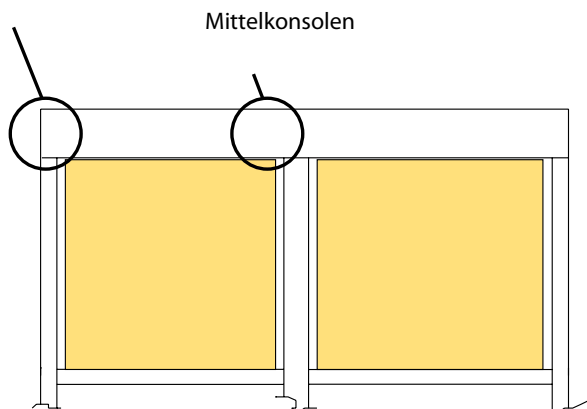

Pinmontage: Basiskonsole

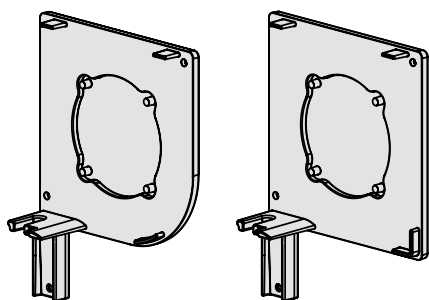

Pinmontage: Mittelkonsole

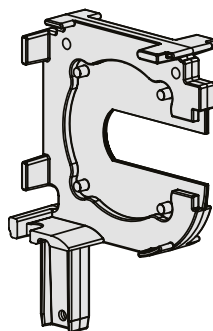

|      |  |
|------|--|
| x    | Ja   |
| x    | nur mit eckigem Kasten möglich   |
| o    | Schneckengetriebe mit kurzem Anschlag  |
| o    | Schneckengetriebe mit langem Anschlag  |
| E/H* | Für die Montage in die Decke oder für die Benutzung im Interieur, wegen der Durchdringung des Wassers. |
| o    | nicht möglich  |

### Betätigungs-Art

| Montage-Art | Betätigung     | O  |    |     | A  |    |     | E/H* |    |     | T  |    |     | B  |    |     |
|-------------|----------------|----|----|-----|----|----|-----|------|----|-----|----|----|-----|----|----|-----|
|             |                | 70 | 90 | 110 | 70 | 90 | 110 | 70   | 90 | 110 | 70 | 90 | 110 | 70 | 90 | 110 |
| A-AE        | Motor          | x  | x  | x   | x  | x  | x   | o    | o  | x   |    |    |     |    |    |     |
|             | Kurbel 45°     |    |    |     |    |    |     |      |    |     | x  | x  | x   |    |    |     |
|             | Kurbel 90°     | o  | x  | x   | x  | x  | x   |      |    |     |    |    |     |    |    |     |
|             | Kurbel mit Öse |    |    |     |    |    |     |      |    |     |    |    |     |    |    |     |
| B-BE        | Motor          |    |    |     |    |    |     | o    | o  | x   |    |    |     | x  | x  | x   |
|             | Kurbel 45°     |    |    |     |    |    |     |      |    |     |    |    |     |    |    |     |
|             | Kurbel 90°     |    |    |     |    |    |     |      |    |     |    |    |     | x  | x  | x   |
|             | Kurbel mit Öse |    |    |     |    |    |     |      |    |     |    |    |     |    |    |     |

| Montage-Art | Betätigung     | K  |    |     | P  |    |     | Q/D* |    |     | C  |    |     | S  |    |     |
|-------------|----------------|----|----|-----|----|----|-----|------|----|-----|----|----|-----|----|----|-----|
|             |                | 70 | 90 | 110 | 70 | 90 | 110 | 70   | 90 | 110 | 70 | 90 | 110 | 70 | 90 | 110 |
| A-AE        | Motor          |    |    |     |    |    |     |      |    |     |    |    |     |    |    | x   |
|             | Kurbel 45°     |    |    |     |    |    |     |      |    |     |    |    |     |    |    |     |
|             | Kurbel 90°     |    |    |     |    |    |     |      |    |     |    |    |     |    |    |     |
|             | Kurbel mit Öse |    |    |     |    |    |     |      |    |     | o  | o  |     |    |    | o   |
| B-BE        | Motor          | x  | x  | x   |    |    |     | o    | o  | o   |    |    |     |    |    |     |
|             | Kurbel 45°     |    |    |     |    |    |     |      |    |     | x  | x  | x   |    |    |     |
|             | Kurbel 90°     | x  | x  | x   |    |    |     |      |    |     |    |    |     |    |    |     |
|             | Kurbel mit Öse |    |    |     |    |    |     |      |    |     |    |    |     |    |    |     |

## Betätigungsausgang

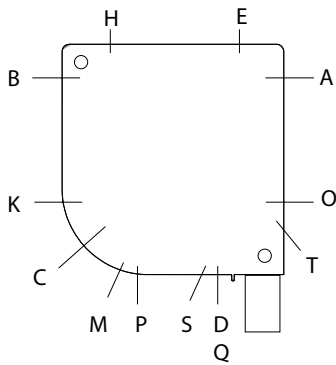

Abhängig von der Betätigung gibt es verschiedene Varianten von Ausgänge. Aus diesen Zeichnungen ist die exakte Position des Betätigungsausgangs ersichtlich. Beachten Sie diese Zeichnungen bei der Montage.

## Betätigung Kurbel

### Innenbedienung

Standard: - mit einer grauen kunststoffummantelten Knickkurbelstange  
 - Durchführung 90° (Übertragungstift: Vierkant 6 mm – L = 320 mm)  
 - Magnetklemme zur Befestigung an der Wand  
 - Die Länge der Kurbelstange hängt von der Höhe des bestellten Screens ab: L = H – 150 mm (bei Ausgang 90°), L = H – 350 mm (bei Ausgang 45°).

Optional: - Durchführung 45°  
 - abnehmbare Kurbelstange mit Trichter  
 - ohne Kurbelstange mit Trichter

Achtung: Die Durchführung kann nicht direkt auf dem Screenkasten montiert werden. Deshalb sollte ein separater Kasten vorgesehen werden.

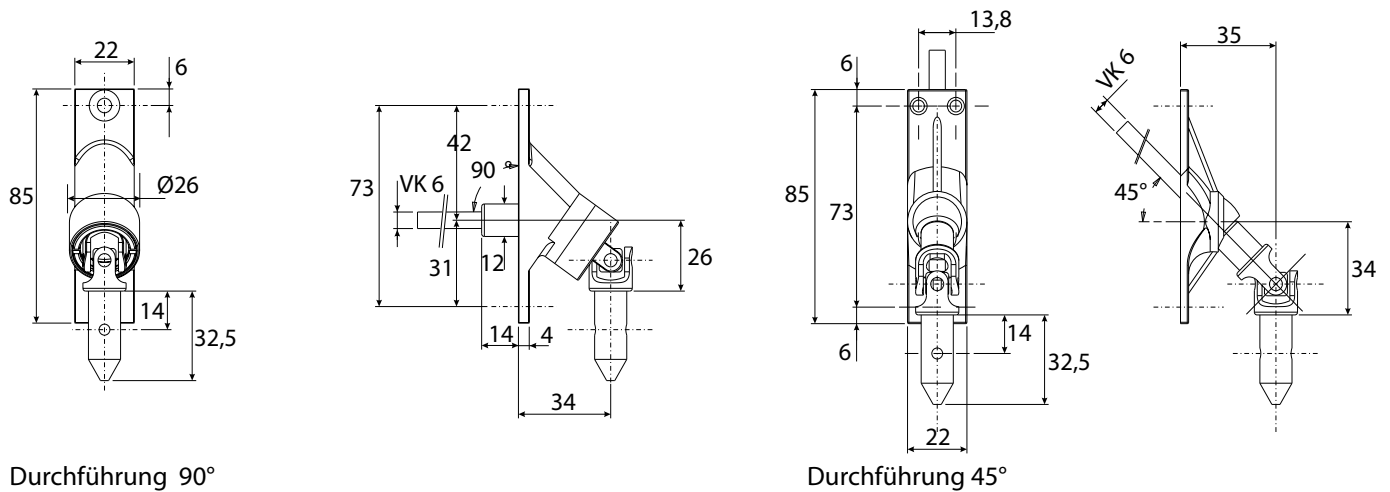

Durchführung 90°

Durchführung 45°

### Außenbetätigung

Standard: - Kurbelstangenbedienung mit Öse, Abnehmbare Kurbelstange mit Haken, L = 1500 mm  
 Optional: - Längere Kurbelstangen sind gegen Aufpreis erhältlich.

Achtung: Man benötigt hinreichend Platz auf der Seite (±10 mm) zum Drehen des Kurbelhakens in der Öse.

### Betätigungsausgängen Kurbel

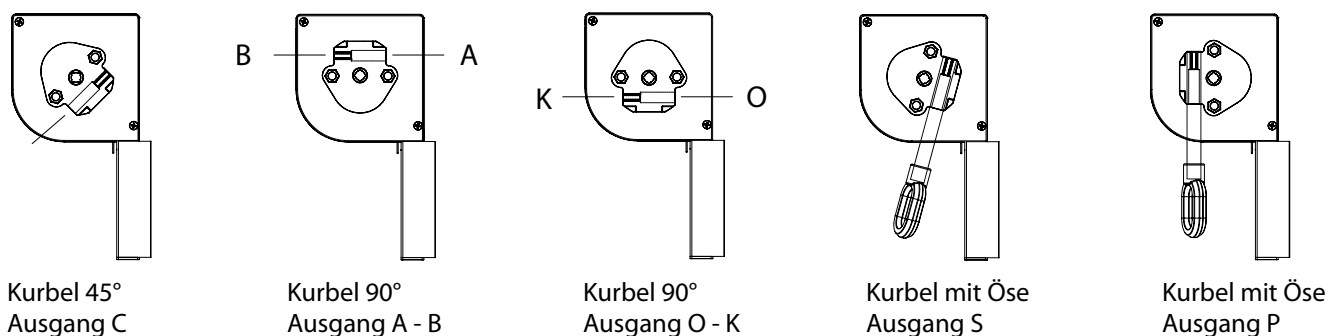

Kurbel 45°  
Ausgang C

Kurbel 90°  
Ausgang A - B

Kurbel 90°  
Ausgang O - K

Kurbel mit Öse  
Ausgang S

Kurbel mit Öse  
Ausgang P

### Betätigungsausgängen Kurbel durch die Wand

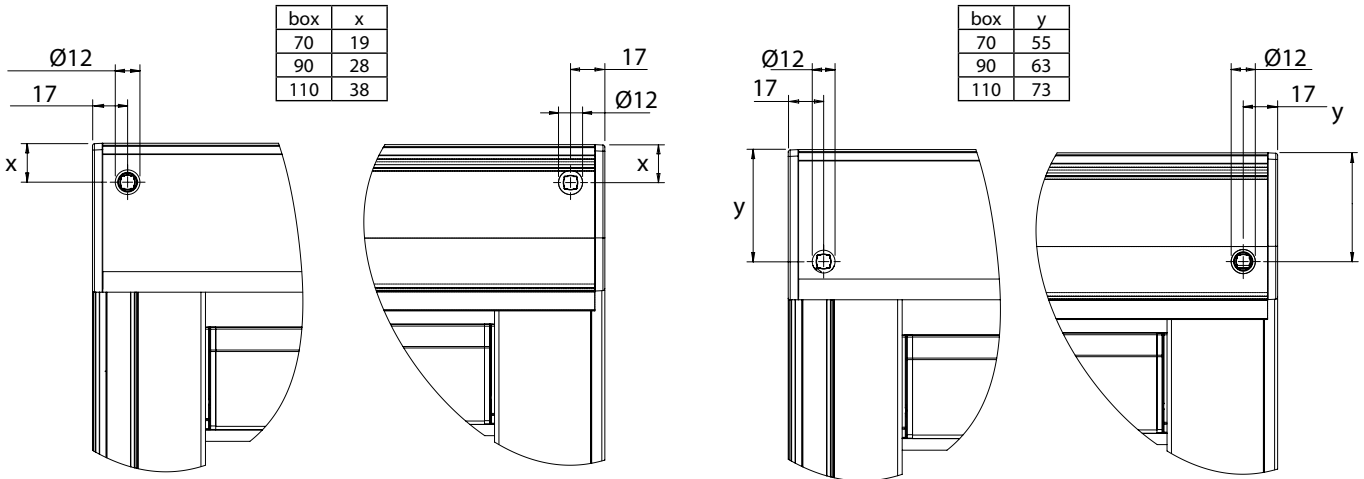

Kurbel 90°  
Ausgang A

Kurbel 90°  
Ausgang B

Kurbel 90°  
Ausgang O

Kurbel 90°  
Ausgang K

### Betätigung - Motor

Möglichkeit der Wahl der Anordnung des Kabels

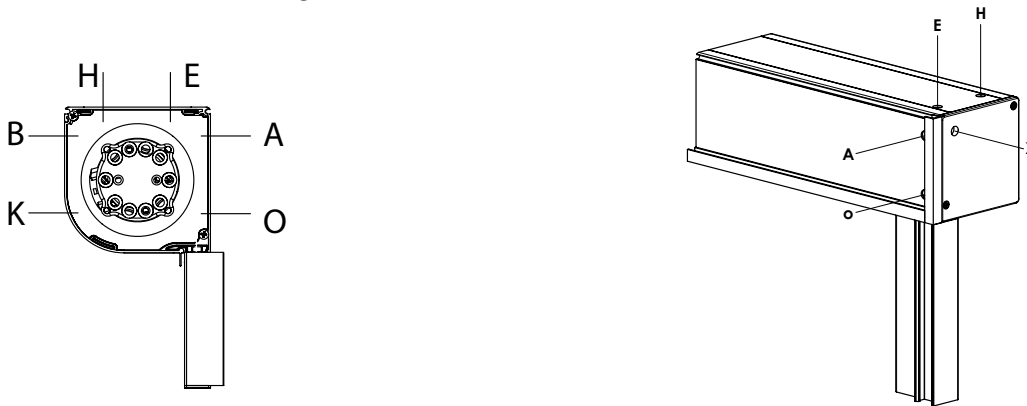

links, Ausführung X (aus dem Seitenteil) nur für die Box 110 und 150  
rechts, Ausführung X (aus dem Seitenteil) nur für die Box 110 und 150

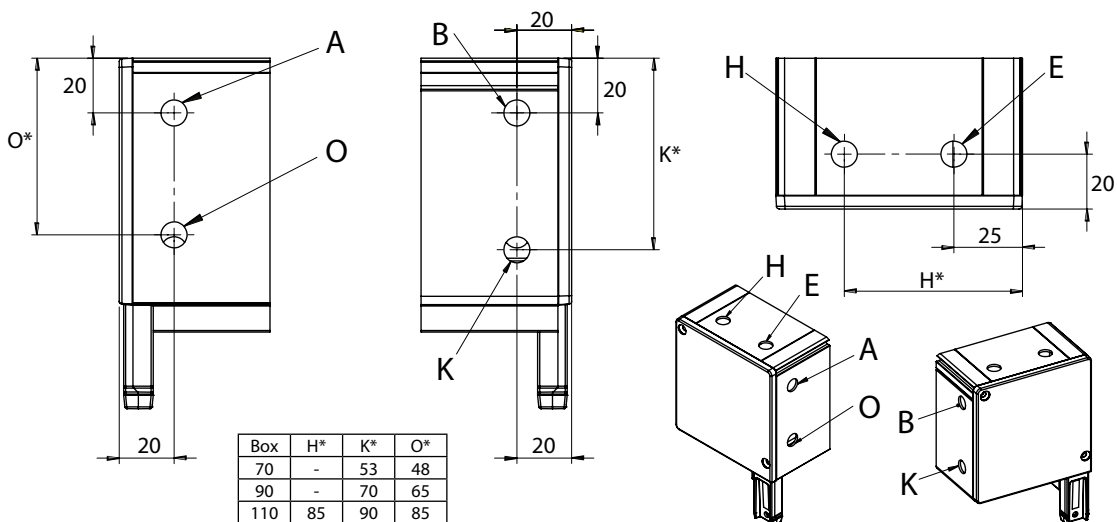

## Gekoppelte Screens

Es gibt die Möglichkeit, 2 oder 3 Screens mit nur einem Kasten zu montieren

DVC: Screens direkt nebeneinander gekoppelt

DVS: Screens mit einem kleinen Zwischenraum B1 von:

- Minimum 25 mm
- Maximum 500 mm

Maximum 6 m Kastenbreite

Es gibt die Möglichkeit, 1, 2 oder 3 Bedienungen zu verwenden:

- Minimale Breite pro Bedienung siehe Bedienung
- Maximale Breite pro Bedienung:
- Kopplung bis max. 6m Breite (Kurbelbedienung oder elektrisch)
- Wir empfehlen, die Bedienung am Teil mit dem größten Tuch anzubringen.

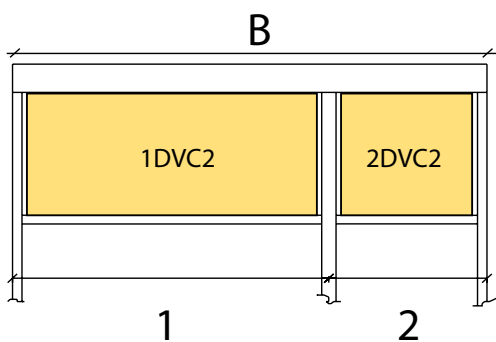

1DVC2 - Der erste von zwei Screen in gemeinsamen Kasten  
2DVC2 - Der zweite von zwei Screen in gemeinsamen Kasten

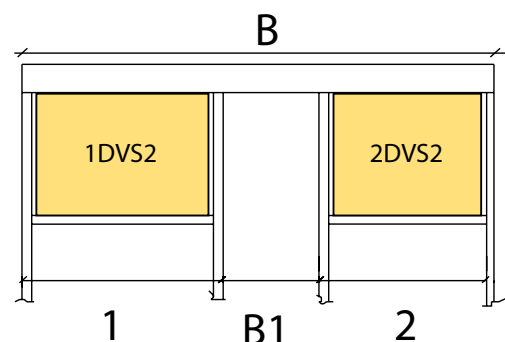

1DVS2 - Der erste von zwei Screen in gemeinsamen Kasten  
2DVS2 - Der zweite von zwei Screen in gemeinsamen Kasten

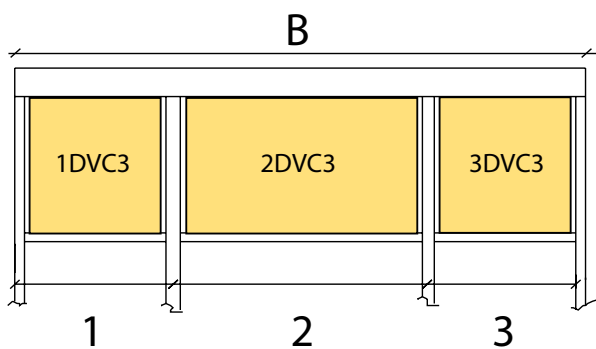

1DVC3 - Der erste von drei Screen in gemeinsamen Kasten  
2DVC3 - Der zweite von drei Screen in gemeinsamen Kasten  
3DVC3 - Der dritte von drei Screen in gemeinsamen Kasten

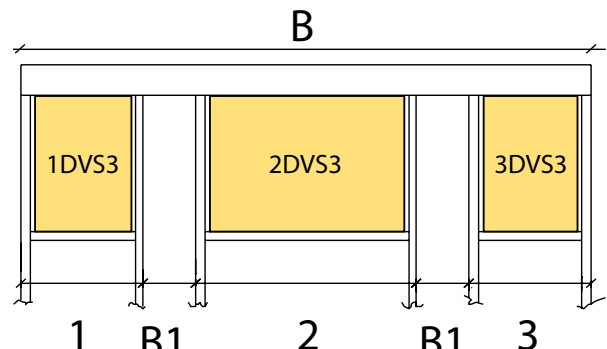

1DVS3 - Der erste von drei Screen in gemeinsamen Kasten  
2DVS3 - Der zweite von drei Screen in gemeinsamen Kasten  
3DVS3 - Der dritte von drei Screen in gemeinsamen Kasten

B = Kastenbreite

B1 = Breite zwischen Screens

## SCREEN HR7

### Ausmessung

Fertigungsbreite (B) = Außenmaß inkl. Konsolen  
Fertigungshöhe (H) = Höhe einschließlich Kasten und unteren Endkappen für die Führungsschienen (Stärke = 2 mm), Montagebügel exklusive.

Anmerkung: Fertigungshöhe bei Stahlseilführungsschienen: (H) = Abstand zwischen der Oberkante des Kastens und der Unterkante der Endleiste.

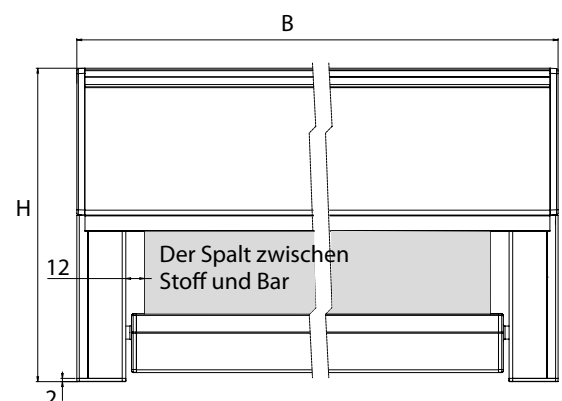

# SCREEN HR7

## Montage

### Pinmontage mit Führungsschiene und schmale Endleiste

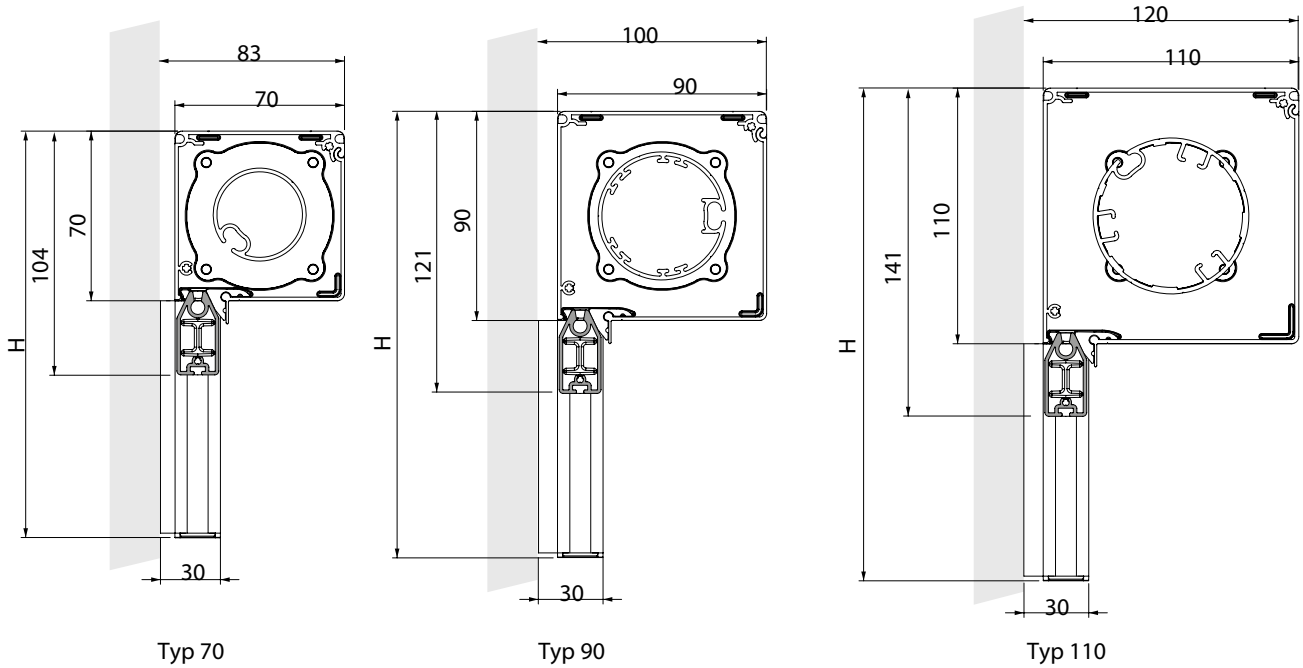

H - siehe Standardmaße, Seite 56-57

### Montagemöglichkeiten

#### Typ A-AE (an die Wand)

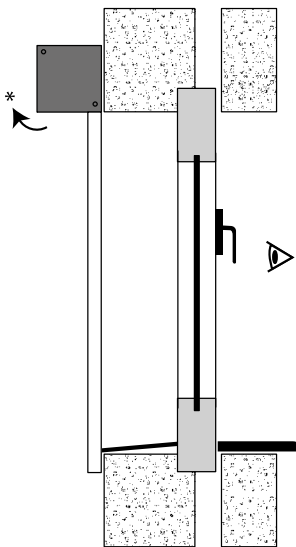

#### Typ A-AE (in der lichten Öffnung)

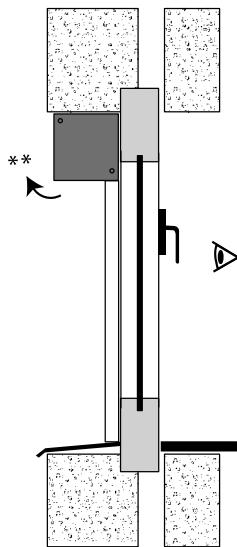

#### Typ B-BE (in der lichten Öffnung)

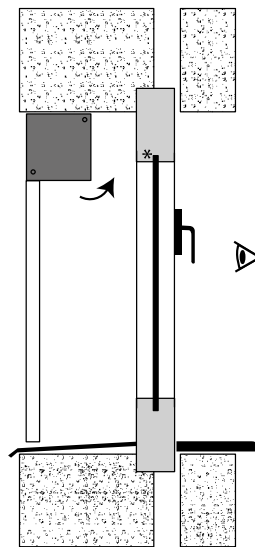

- A - Paket zum Fenster „A“ (standard)
- AE - Paket zum Fenster „AE“ (Außen leichter)
- B - Paket zum Fenster „B“
- BE - Paket zum Fenster „BE“ (Außen leichter)

\* Freiraum vorsehen, um Kasten öffnen zu können

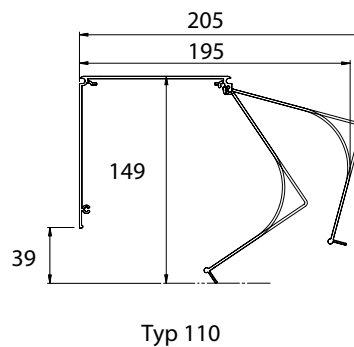
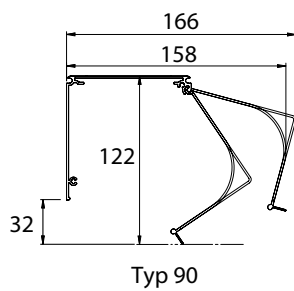
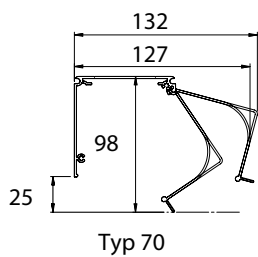

**Pinmontage**

Der Screenkasten wird auf den Führungsschienen montiert.

Pinmontage

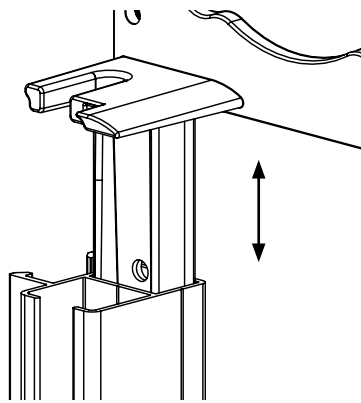

Endstopf Pinmontage

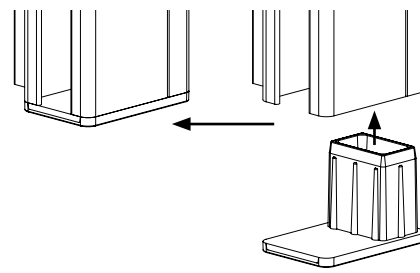

Clips für Führungs. 725 / 755

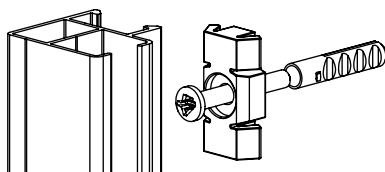

Endstopf Pinmontage Mittelführung

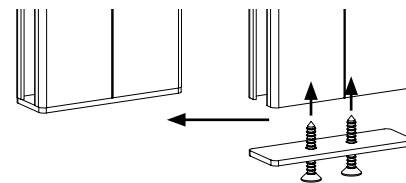

An der Unterseite mit einem kunststoff Endstopfen oder einer aluminium Endplatte als Anschlag für die Endleiste, Dicke 2 mm.

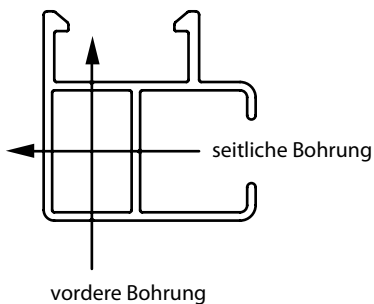

Führungsschienen für seitlicher oder rückwärtiger Bohrung

| Bohrung  | 725 | 720 | 728 | 755 | 756 | 740 |
|----------|-----|-----|-----|-----|-----|-----|
| Vordere  | x   | x   | -   | x   | x   | -   |
| Seitlich | x   | x   | x   | -   | -   | -   |

Bei einigen Führungsschiententypen sind seitliche oder auch rückwärtige Bohrungen möglich.

**Abstandhalter für Führungsschiene Typ 728**

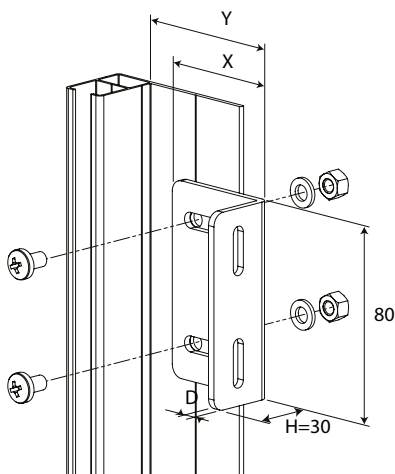

| X x H x D    | X   | Y       | Zeichnungsnummer |
|--------------|-----|---------|------------------|
| 50 x 30 x 3  | 50  | 50-65   | 6-014549-0000    |
| 60 x 30 x 3  | 60  | 60-75   | 6-014550-0000    |
| 100 x 30 x 3 | 100 | 100-115 | 6-014552-0000    |
| 130 x 30 x 3 | 130 | 130-145 | 6-014542-0000    |

## Führungslitze 770 - Pinmontage in der lichten Öffnung

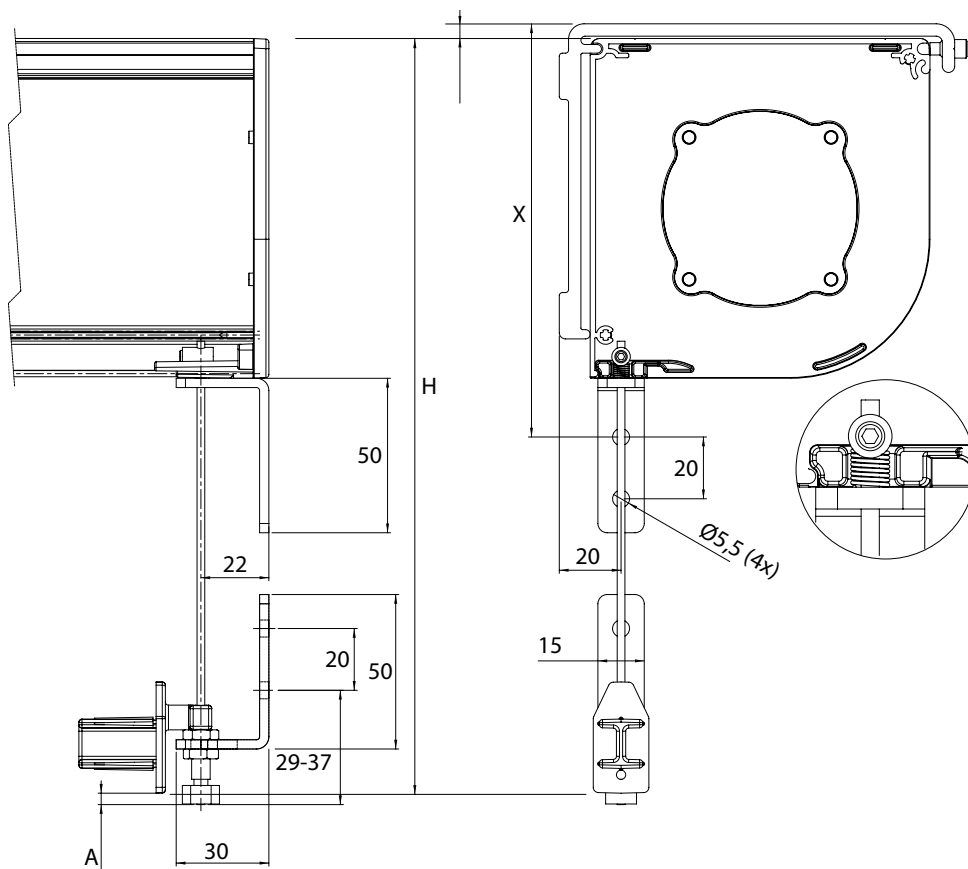

| Größe Kasten | X   |
|--------------|-----|
| 70           | 98  |
| 90           | 115 |
| 110          | 135 |

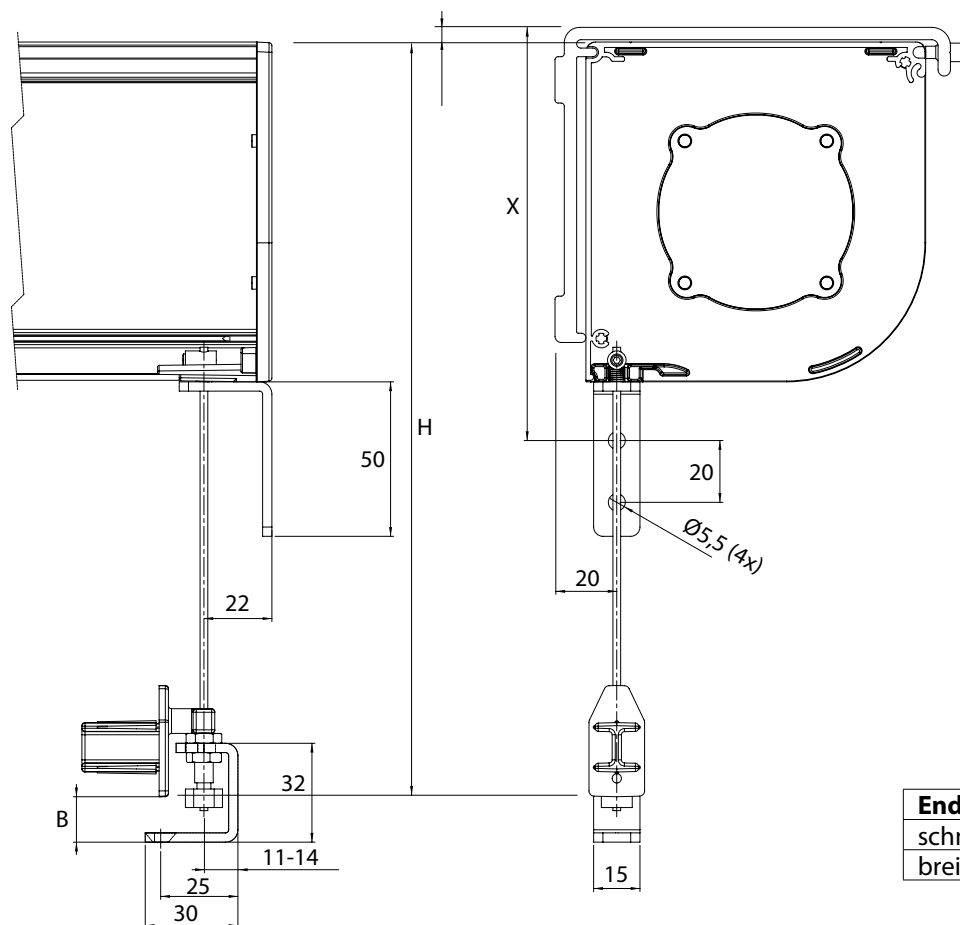

| Endleiste | A   | B       |
|-----------|-----|---------|
| schmale   | 4   | 15...23 |
| breite    | -10 | 1...9   |

H - siehe Standardmaße, Seite 56-57

### Führungslitze 770 - Pinmontage an die Wand

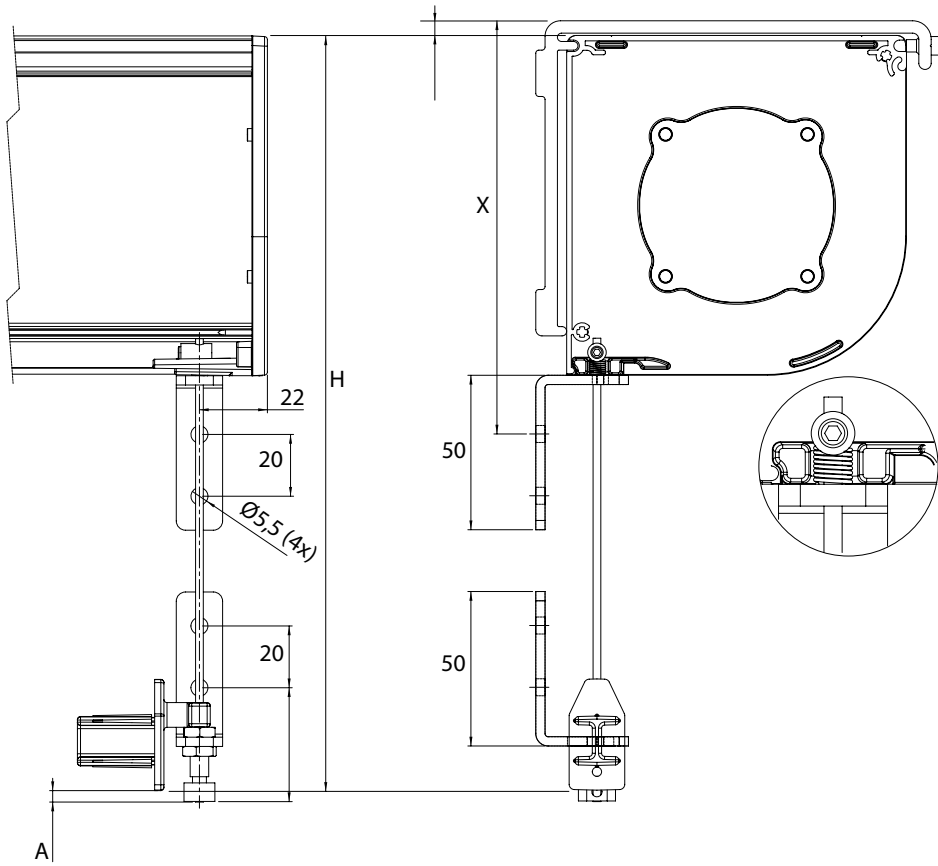

| Größe Kasten | X   |
|--------------|-----|
| 70           | 98  |
| 90           | 115 |
| 110          | 135 |

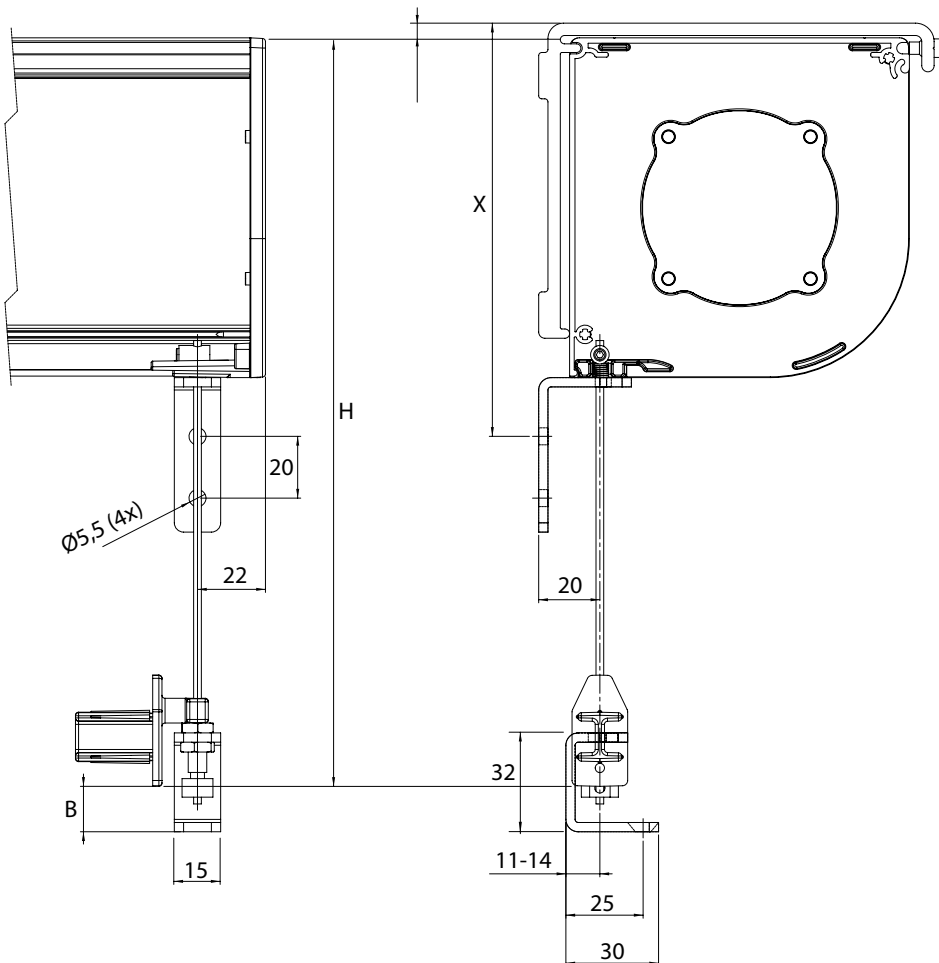

| Endleiste | A   | B  |
|-----------|-----|----|
| schmale   | 4   | 15 |
| breite    | -10 | 1  |

## SCREEN HR8-ZIP



- ▲ 2 Typen der modernen Boxen: Kasten Box für die steife Architektur oder die Rundbox für mehrere traditionelle Gebäude, beide Typen stehen in 4 Größen zur Verfügung,
- ▲ Unterschiene für die Führung und Gewebeaufspannung,
- ▲ Klasse der Windwiderstandsfähigkeit 3,
- ▲ Möglichkeit, bis 3 Stk. Rollos zu koppeln,
- ▲ einfache Montage,
- ▲ garantierte Fläche bis 18 m<sup>2</sup>.

**ISOTRA** *Quality*

## SCREEN HR8-ZIP

### Grundlegende Produktspezifikation

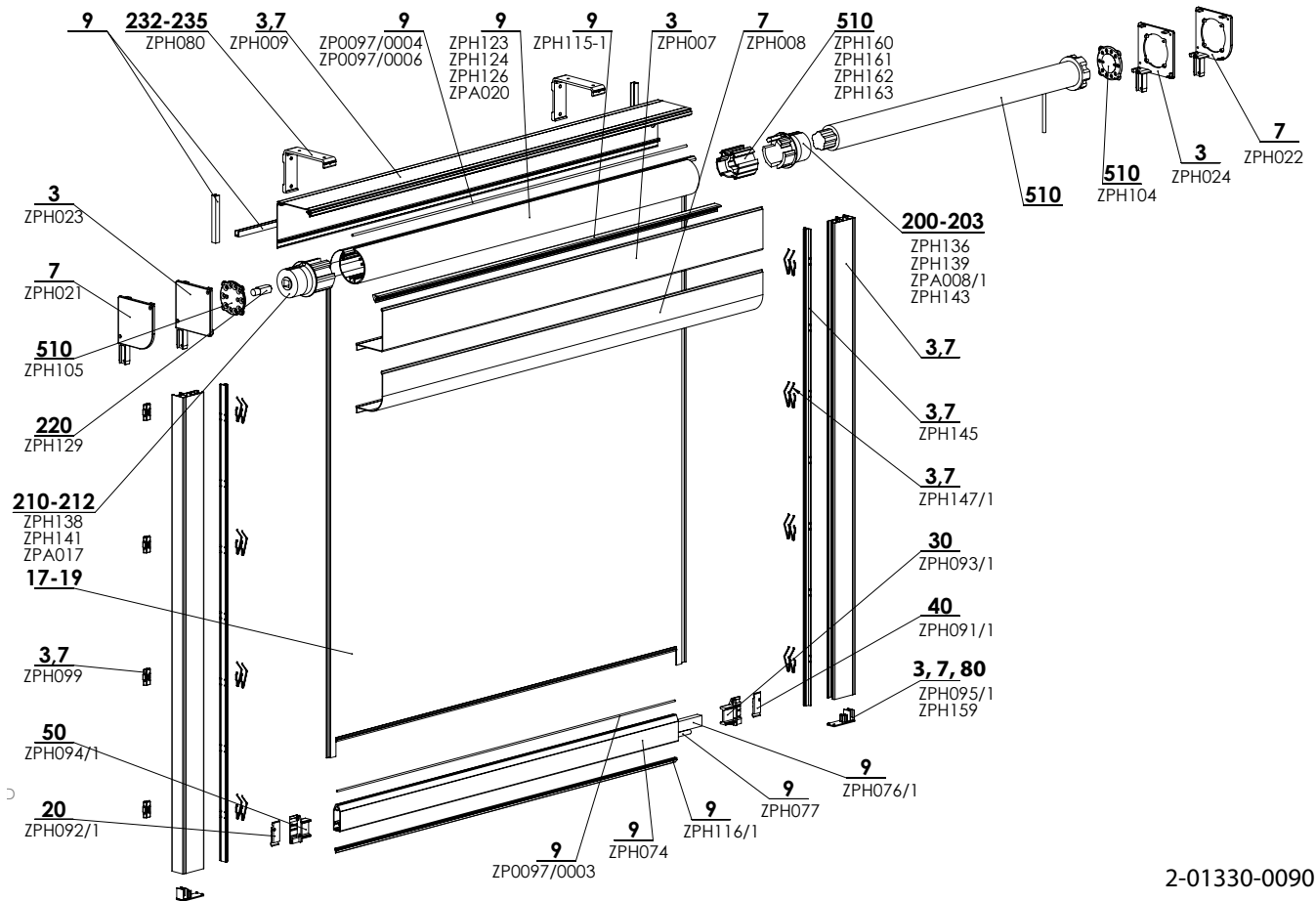

2-01330-0090

### Betätigung

Sie dient das Heraufziehen und Herablassen des Screenrollos. Zwei Bedienungssysteme für alle Kastenabmessungen:

**Motor** - Maestria WT/io, Altus RTS, Becker C/E, Geiger AIR, Sunea Scen IO, Altus RTS (minimale Screen Breite 795 mm), nur Motoren LS40 und Sunea IO 40, Becker 40 C/E sind für die Box Abmessungen 70x70 nützlich Isotra Basic.

**Kurbel** - mit einem eigenständig abbremsenden Schneckenradgetriebe, mit Übersetzungsverhältnis 1:4, mit eingebautem Endbegrenzer (verhindert ein umgekehrtes Aufrollen des Tuchs).

### Spezifikation (für Motor)

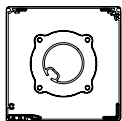
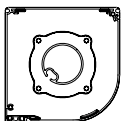
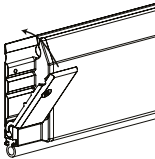
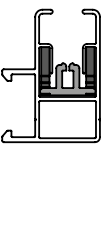
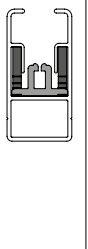
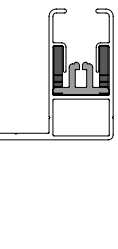
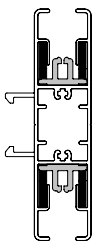
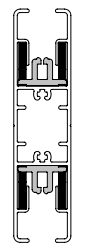
|                  | Box  |   | Unterprofil<br>breite   | Seitenführung<br>Führungsschiene  |  |   |   |   |
|------------------|--|---|---|---|--|---|---|---|
|                  | rechteckigen   | abgerundeten  |   | ZPH070  | ZPH068   | ZPH069  | ZPH071  | ZPH072  |
| <b>Abkürzung</b> | SCREEN HR8-ZIP box 110   |   | ZPH074  | ZPH070  | ZPH068   | ZPH069  | ZPH071  | ZPH072  |
| <b>Maß (mm)</b>  | 70x70, 90x90,<br>110x110, 150x150  | 70x70, 90x90,<br>110x110, 150x150   | 18x50   | 30x40   | 20x40  | 40x40   | 30x80   | 20x80   |
| <b>Material</b>  | Al   | Al  | Al  | Al  | Al   | Al  | Al  | Al  |
|                  |   |  |  |    |  |  |  |  |
|                  |  |   |   | typ 839   | typ 830  | typ 838   | typ 865   | typ 866   |
| <b>Farbe</b>     | Standardfarben:<br>RAL 9006 weisaluminium<br>RAL 9006S weisaluminium Struktur<br>RAL 9007 graualuminium<br>RAL 9007S graualuminium Struktur<br>RAL 9010 reinweis<br>RAL 9010M reinweis matt<br>RAL 9010S reinweis Struktur |   |   | RAL 7016 anthrazitgrau<br>RAL 7016M anthrazitgrau matt<br>RAL 7016S anthrazitgrau Struktur<br>RAL 8014S sepiabraun Struktur<br>RAL 8014M sepiabraun matt<br>DB 702 perlhellgrau<br>DB 703 perl dunkelgrau |  | sonstige Farben RAL auf Anfrage*  |   |   |

\*außer Kunststoff teile

## Spezifikation (für Kurbel)

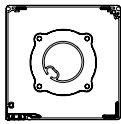
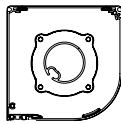
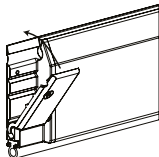
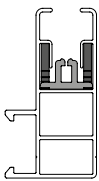
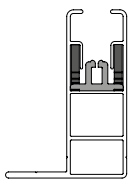
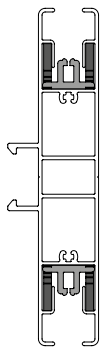
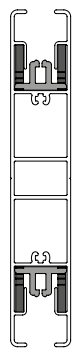
|                  | Box  |   | Unterprofil<br>breite   | Seitenführung  |   |   |   |
|------------------|--|---|---|--|---|---|---|
|                  | rechteckigen   | abgerundeten  |   | Führungsschiene  |   |   |   |
| <b>Abkürzung</b> | SCREEN HR8-ZIP box 110   |   |   | ZPH152   | ZPH154  | ZPH156  | ZPH155  |
| <b>Maß (mm)</b>  | 70x70, 90x90,<br>110x110, 150x150  | 70x70, 90x90,<br>110x110, 150x150   | 18x50   | 30x55  | 40x55   | 30x110  | 20x110  |
| <b>Material</b>  | Al   | Al  | Al  | Al   | Al  | Al  | Al  |
|                  |   |  |  |  |  |  |  |
|                  |  |   |   | typ 829  | typ 828   | typ 855   | typ 856   |
| <b>Farbe</b>     | Standard:<br>RAL 9006 Weißaluminium<br>RAL 9007 Graualuminium<br>RAL 9010 Reinweiß |   | RAL 7016 Anthrazitgrau<br>RAL 7016S Struktur Anthrazitgrau<br>RAL 8014 Sepiabraun |  | sonstige RAL<br>Farben<br>an Anfrage*   |   |   |

\*außer Kunststoff teile

### Stoffe des Typs Blackout:

Die undurchsichtige Schicht befindet sich bei jedem Typ der Montage auf der Fensterseite. Im Falle der Montage auf der Außenseite kann starker Wind ein mäßiges Anheben der unteren Leiste und des Stoffs verursachen, deshalb kann nicht immer eine 100% Verdunkelung gewährleistet sein. Bei den Stoffen des Typs Black-out sind die Zipper auf der Ansichtseite befestigt und nicht auf der undurchsichtigen Schicht, deshalb kann passieren, dass bei starkem Wind oder bei der Schrägansicht der Führungsleiste ein Stück Stoff vom Zipperband sichtbar ist; dies ist jedoch nur von kleiner Bedeutung im Vergleich zu der Gesamtansicht oder der Dichtheit des Stoffs (Verminderung der Welligkeit).

### Übliche Erscheinungen bei den technischen Geweben

Um die Schweißnähte herum kann es zur Welligkeit des Stoffs, dem sog. Baumeffekt, kommen. Diese Erscheinung ist üblich, denn während der Nutzung wirken verschiedene Kräfte auf den Stoff. Eine weitere Erscheinung können sichtbare Abdrücke von der Walze auf dem Stoff darstellen. Diese verschwinden bei höherer Temperatur, wenn sich der Stoff glättet.

### Standardmaße

#### Standardmaße für Box 70

| Betätigung         | Breite (mm) |      | Höhe (mm) |      | Garantierte Fläche (m <sup>2</sup> ) |
|--------------------|-------------|------|-----------|------|--------------------------------------|
|                    | min.        | max. | min.      | max. | max.                                 |
| <b>Kurbel</b>      | 400         | 2500 | 400       | 1200 | 3                                    |
| <b>Motor LS40</b>  | 580         | 2500 | 400       | 1200 | 3                                    |
| <b>Motor 40 iO</b> | 635         | 2500 | 400       | 1200 | 3                                    |

\* Die max. Höhe mit dem Stoff STNZ, STNBZ, SCR4005, SLTZB92, SERGE 3Z beträgt nur 900 mm.

#### Standardmaße für Box 90

| Betätigung               | Breite (mm) |      | Höhe (mm) |      | Garantierte Fläche (m <sup>2</sup> ) |
|--------------------------|-------------|------|-----------|------|--------------------------------------|
|                          | min.        | max. | min.      | max. | max.                                 |
| <b>Kurbel</b>            | 400         | 2800 | 400       | 2500 | 7                                    |
| <b>Motor RTS, iO, WT</b> | 795         | 2800 | 400       | 2500 | 7                                    |
| <b>solar system***</b>   | 595         | 2500 | 400       | 3000 | 7                                    |

\* Die max. Höhe mit dem Stoff STNZ, STNBZ, SCR4005, SLTZB92, SERGE 3Z beträgt nur 1800 mm.

#### Standardmaße für Box 110

| Betätigung               | Breite (mm) |      | Höhe (mm) |      | Garantierte Fläche (m <sup>2</sup> ) |
|--------------------------|-------------|------|-----------|------|--------------------------------------|
|                          | min.        | max. | min.      | max. | max.                                 |
| <b>Kurbel</b>            | 400         | 3500 | 400       | 3500 | 10                                   |
| <b>Motor RTS, iO, WT</b> | 795         | 3800 | 400       | 3500 | 13                                   |
| <b>solar system***</b>   | 595         | 2500 | 400       | 3000 | 7,5                                  |

\* Die max. Höhe mit dem Stoff STNZ, STNBZ, SCR4005, SLTZB92, SERGE 3Z beträgt nur 2600 mm.

#### Standardmaße für Box 150

| Betätigung               | Breite (mm) |      | Höhe (mm) |        | Garantierte Fläche (m <sup>2</sup> ) |
|--------------------------|-------------|------|-----------|--------|--------------------------------------|
|                          | min.        | max. | min.      | max.   | max.                                 |
| <b>Kurbel</b>            | 400         | 3000 | 400       | 5000   | 12                                   |
| <b>Motor RTS, iO, WT</b> | 795         | 6000 | 400       | 5000   | 18                                   |
| <b>solar system***</b>   | 595         | 2500 | 400       | 3000** | 7,5                                  |

\* Die max. Höhe mit dem Stoff STNZ, STNBZ, SCR4005, SLTZB92, SERGE 3Z beträgt nur 4500 mm.

\*\* Die max. Höhe mit dem Stoff STNZ, STNBZ, SCR4005, SLTZB92, SERGE 3Z beträgt nur 2600 mm.

\*\*\* box nur quadratisch

**SCREEN HR8-ZIP (2-01330-XXXX)**

| Position       | Bezeichnung   | Abkürzung     | Zeichnungsnummer                      |
|----------------|---|---------------|---------------------------------------|
| <b>1-8</b>     | <b>Screenkasten</b>   |               | <b>siehe Seite 77</b>                 |
| <b>9</b>       | <b>Profile</b>  |               | <b>siehe Profile</b>                  |
| <b>19</b>      | <b>Stoff Screen</b>   |               | <b>siehe Screenmusterbuch</b>         |
| 20             | Sicherung des Endstücks der unteren Leiste – LINKS SCHWARZ  | ZPH092/1      | 3-03659-9004                          |
| 30             | Endstück der unteren Leiste - LINKS SCHWARZ                 | ZPH093/1      | 3-03657-9004                          |
| 40             | Sicherung des Endstücks der unteren Leiste – RECHTS SCHWARZ | ZPH091/1      | 3-03658-9004                          |
| 50             | Endstück der unteren Leiste - RECHTS SCHWARZ                | ZPH094/1      | 3-03656-9004                          |
| 90             | Schraube DIN 7982 2,9 x 8,0 mm                              | ZPH173        | 6-014233-0000                         |
| 100            | Schraube DIN 7982 2,9 x 13 mm                               | 51680.029.013 | 6-014234-0000                         |
| 110            | Schraube DIN 7982 3,5 x 9,5 mm                              | A 67/18       | 6-012359-0000                         |
| 200            | Tuchwellezapfen konisch 55 mm                               | ZPH136        | 6-014238-0000                         |
| 200            | Tuchwellezapfen konisch 67 mm                               | ZPH139        | 6-013984-0000                         |
| 200            | Wellenendstück Durchm. 85mm - durchgängig                   | ZPA008/1      | 3-04003-9004                          |
| 200            | Tuchwellezapfen konisch 95 mm                               | ZPH143        | 6-014237-0000                         |
| 210            | Tuchwellez. konisch Gegenseite 55 mm                        | ZPH138        | 6-014243-0000                         |
| 210            | Tuchwellez. konisch Gegenseite 67 mm                        | ZPH141        | 6-013983-0000                         |
| 221            | Quadratstift 12 mm-rund 12 mm                               | ZPH127        | 6-014271-0000                         |
| <b>510</b>     | <b>Screenmotoren (SOMFY)</b>                                |               | <b>siehe Seite 80</b>                 |
| <b>520</b>     | <b>manuelle Betätigung</b>                                  |               | <b>siehe Seite 79</b>                 |
| <b>900-910</b> | <b>Führung - Schiene/Litze - links - rechts</b>             |               | <b>siehe Führung - Schiene/ Litze</b> |

**Profile (3-03054-PU11)**

| Position | Bezeichnung  | Abkürzung   | Zeichnungsnummer |
|----------|--|-------------|------------------|
| 5        | Beschwerungsprofil Diameter 8mm                        | ZPH077      | 6-013966-0000    |
| 6        | Profil des Beschwerers der unteren Leiste 20x12mm - Zn | ZPH076/1    | 3-04746-PU27     |
| 7        | Endleiste  | ZPH074      | 6-014021-0000    |
| 8        | Tuchkeder PVC 3,0 mm                                   | ZP0097/0003 | 6-016911-0003    |
| 11       | Dichtungsgummi Endleiste ALFA                          | ZPH116/1    | 7-303664-0000    |
| 19       | Alu Tuchwelle Ø40 - 6m                                 | ZPH122      | 6-014229-0000    |
| 20       | Alu Tuchwelle Ø55 - 6m                                 | ZPH123      | 6-014027-0000    |
| 21       | Alu Tuchwelle Ø67 - 6m                                 | ZPH124      | 6-013982-0000    |
| 22       | Wickelwalze Durchm. 85x1,20mm-6m                       | ZPA020      | 6-016860-0000    |
| 23       | Alu Tuchwelle Ø95 - 6m                                 | ZPH126      | 6-014231-0000    |
| 24       | Profile zur Lunkung des Stoffs                         | ZPH115-1    | 6-013986-0000    |
| 25       | Tuchkeder PVC 4,0 mm                                   | ZP0097/0004 | 6-016911-0004    |

**Führung - Schiene/Litze - links - rechts (2-01634-PU11L/P)**

| Position | Bezeichnung   | Abkürzung     | Zeichnungsnummer |
|----------|---|---------------|------------------|
| 10       | Profil VL 820,830,828,838,829,839,855,865,856,866,837 |               | für Box 70       |
| 11       | Profil VL 820,830,828,838,829,839,855,865,856,866,837 |               | für Box 90       |
| 12       | Profil VL 820,830,828,838,829,839,855,865,856,866,837 |               | für Box 110      |
| 13       | Profil VL 820,830,828,838,829,839,855,865,856,866,837 |               | für Box 150      |
| 15       | Führungsprofil HR8-ZIP                                | ZPH145        | 6-014155-0000    |
| 20       | Feder für Leitungsprofil für Reissverschluss          | ZPH147/1      | 7-303662-0000    |
| 30       | Kunststoff Klemhalter für Führungsschiene             | ZPH099        | 6-013993-0000    |
| 40       | Schraube 4,2x25 DIN 7981                              | 51660.042.025 | 6-014157-0000    |
| 80       | Alu Endstopfen Führungsschiene - 40 mm                | ZPH095/1      | 3-03667-9004     |
| 81       | Endstopfen Doppelführungsschienen                     | ZPH127        | 6-014442-0000    |
| 200      | Halterführungsschienen 50mm                           | ZPH082        | 6-014549-0000    |
| 201      | Halterführungsschienen 60mm                           | ZPH083        | 6-014550-0000    |
| 202      | Halterführungsschienen 100mm                          | ZPH084        | 6-014552-0000    |
| 203      | Halterführungsschienen 130mm                          | ZPH085        | 6-014542-0000    |
| 210      | Schraube M4x5 Edelstahl A2                            | 51340.040.005 | 6-014559-0000    |
| 220      | Scheibe M4  | 51930.040.001 | 6-014560-0000    |
| 230      | Mutter M4   | 51080.040.001 | 6-014561-0000    |

## SCREEN HR8-ZIP Box 110 (2-01330-0110)

| Position   | Bezeichnung   | Abkürzung   | Zeichnungsnummer      |
|------------|---|-------------|-----------------------|
| 3          | "Profil BOX 110mm - rechteckigene Vorderseite"              | ZPH007      | 6-013978-0000         |
| 3          | Seitenwände 110mm rechteckigene - RECHTS                    | ZPH024      | 6-013977-0000         |
| 3          | Seitenwände 110mm rechteckigene - LINKS                     | ZPH023      | 6-013975-0000         |
| 3,7        | Profil BOX 110mm - Hinterteil                               | ZPH009      | 6-013976-0000         |
| 3,7        | Clip die Führungsschiene ZIP                                | ZPH099      | 6-013993-0000         |
| 3,7        | Führungsprofil für zip v3                                   | ZPH145      | 6-014155-0000         |
| 3,7        | Feder die Führungsschiene ZIP                               | ZPH147/1    | 7-303662-0000         |
| 3,7        | Alu Endstopfen Führungsschiene - 40 mm                      | ZPH095/1    | 3-03667-9004          |
| 3,7        | Alu Endstopfen Führungsschiene - 55 mm                      | ZPH159      | 6-014830-9005         |
| 7          | Seitenwände 110mm abgerundete - LINKS                       | ZPH021      | 6-014147-0000         |
| 7          | Profil BOX 110mm - Vorderteil abgerundete                   | ZPH008      | 6-014146-0000         |
| 7          | Seitenwände 110mm abgerundete - RECHTS                      | ZPH022      | 6-014148-0000         |
| 9          | Beschwerungsprofil Diameter 8mm                             | ZPH077      | 6-013966-0000         |
| 9          | Beschwerungsprofil 20x12mm                                  | ZPH076/1    | 3-04746-PU27          |
| 9          | Endleiste   | ZPH074      | 6-014021-0000         |
| 9          | Tuchkeder PVC 3,0 mm  | ZP0097/0003 | 6-016911-0003         |
| 9          | Dichtungsgummi Endleiste ALFA                               | ZPH116/1    | 7-303664-0000         |
| 9          | Alu Tuchwelle Ø55 - 6m                                      | ZPH123      | 6-014027-0000         |
| 9          | Alu Tuchwelle Ø67 - 6m                                      | ZPH124      | 6-013982-0000         |
| 9          | Alu Tuchwelle Ø95 - 6m                                      | ZPH126      | 6-014231-0000         |
| 9          | Wickelwalze Durchm. 85x1,20mm-6m                            | ZPA020      | 6-016860-0000         |
| 9          | Tuchkeder PVC 4,0 mm  | ZP0097/0004 | 6-016911-0004         |
| 9          | Tuchkeder PVC 6,0 mm  | ZP0097/0006 | 6-016911-0006         |
| 9          | Profile zur Lunkung des Stoffs                              | ZPH115-1    | 6-013986-0000         |
| 20         | Sicherung des Endstücks der unteren Leiste – LINKS SCHWARZ  | ZPH092/1    | 3-03659-9004          |
| 30         | Endstück der unteren Leiste - LINKS SCHWARZ                 | ZPH093/1    | 3-03657-9004          |
| 40         | Sicherung des Endstücks der unteren Leiste – RECHTS SCHWARZ | ZPH091/1    | 3-03658-9004          |
| 50         | Endstück der unteren Leiste - RECHTS SCHWARZ                | ZPH094/1    | 3-03656-9004          |
| 200        | Tuchwellezapfen konisch Ø55 mm                              | ZPH136      | 6-014238-0000         |
| 201        | Tuchwellezapfen konisch Ø67mm                               | ZPH139      | 6-013984-0000         |
| 202        | Wellenendstück Durchm. 85mm - durchgängig                   | ZPA008/1    | 3-04003-9004          |
| 203        | Tuchwellezapfen konisch Ø95mm                               | ZPH143      | 6-014237-0000         |
| 210        | Tuchwellezapfen konisch Gegenseite Ø55mm                    | ZPH138      | 6-014243-0000         |
| 211        | Tuchwellezapfen konisch Gegenseite Ø67mm                    | ZPH141      | 6-013983-0000         |
| 212        | Einlage des Wellenendstücks - Durchm. 50mm                  | ZPA017      | 3-03486-9004          |
| 220        | Tuchwellezapfenstift - 12mm Fe/Zn                           | ZPH129      | 6-013985-0000         |
| 232-235    | Montagebügel - Box 110mm                                    | ZPH080      | 6-014342-0000         |
| <b>510</b> | <b>Motoren (SOMFY, BECKER) SCREEN HR7/HR8-ZIP</b>           |             | <b>siehe Seite 80</b> |
| 510        | Stütze LT50 HI - Ø 65mm                                     | ZPH160      | 6-013980-0000         |
| 510        | Stütze LT50 HI - Ø 85mm                                     | ZPH161      | 6-014326-0000         |
| 510        | Stütze LT50 HI - Ø 95mm                                     | ZPH162      | 6-014327-0000         |
| 510        | Stütze LS40 - Ø 50mm  | ZPH163      | 6-014328-0000         |
| 510        | Lagerplatte flach - SCHWARZ                                 | ZPH104      | 6-014333-9004         |
| 510        | Lagerplatte mit Clip - SCHWARZ                              | ZPH105      | 6-014334-9004         |

## SCREEN HR7 a HR8-ZIP

### Bedienung - Kurbel

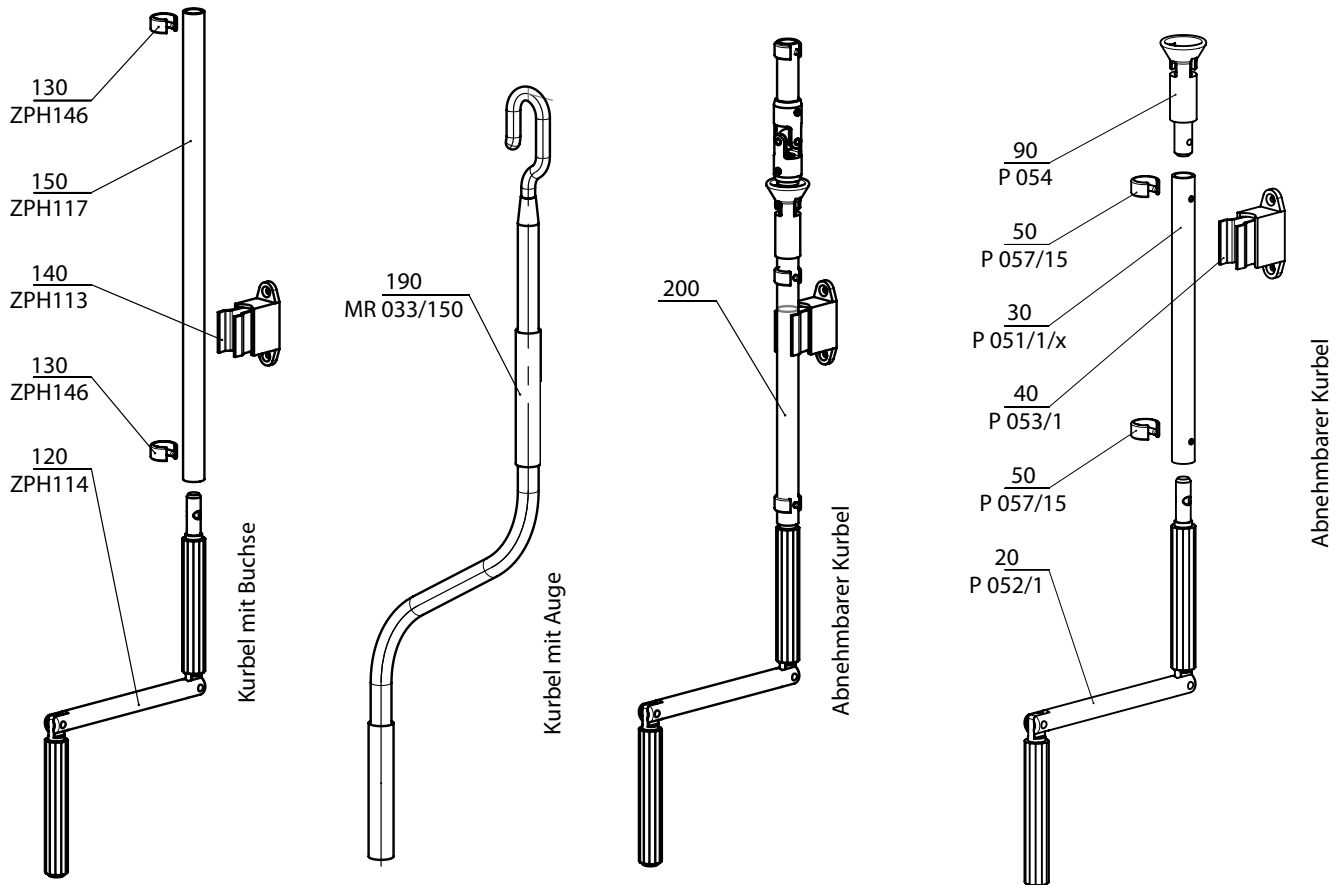

2-01372-XXXX-0

2-01436-XXXX-A

#### Bedienung Kurbel- SCREEN HR (2-01372-XXXX-0)

| Position | Bezeichnung                 | Abkürzung  | Zeichnungsnummer |
|----------|-----------------------------|------------|------------------|
| 120      | Knickkurbel                 | ZPH114     | 6-014323-0000    |
| 130      | Sicherheitsring mit Bolzen  | ZPH146     | 6-014451-0000    |
| 140      | Kurbelhalter                | ZPH113     | 6-014319-0000    |
| 150      | Kurbelrohr PVC – Ø 12 mm    | ZPH117     | 6-014324-0000    |
| 190      | Kurbel 1500 mm              | MR 033/150 | 6-011095-1500    |
| 200      | Kurbel abnehmbar für SCREEN |            | 2-01436-0000     |

#### Abnehmbarer Kurbel für SCREEN (2-01436-XXXX-0)

| Position | Bezeichnung                           | Abkürzung | Zeichnungsnummer |
|----------|---------------------------------------|-----------|------------------|
| 20       | Knickkurbel Al – Ø 12 mm grau         | P 052/1   | 6-006682-0000    |
| 30       | Kurbelrohr Al – Ø 15 mm elox          | P 051/1/X | 7-301797-PU52    |
| 40       | Kurbelhalter- grau                    | P 053/1   | 6-006683-7045    |
| 50       | Sicherheitsring mit Bolzen 15 mm grau | P 057/15  | 6-006467-7035    |
| 90       | Trichterkurbel quadratischer          | P 054     | 6-001190-0000    |

**SCREEN HR7 a HR8-ZIP**

Bedienung - Motor

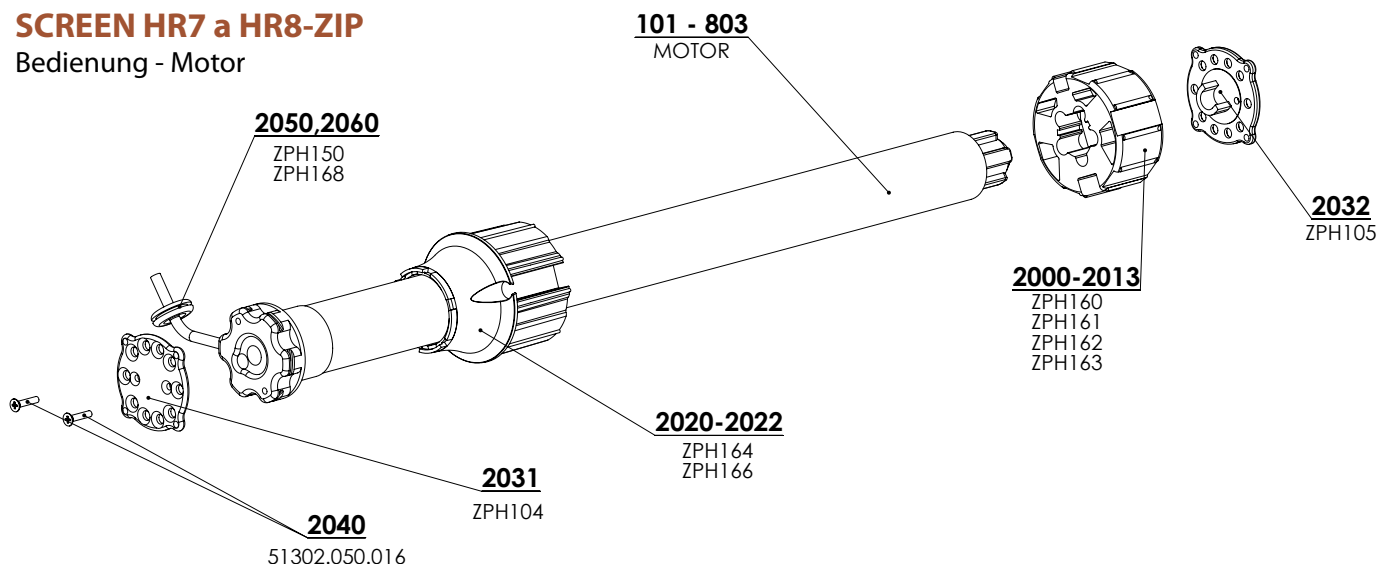
**Motoren (SOMFY) Screen (2-00530-0002)**

| Position | Bezeichnung                     | Abkürzung     | Zeichnungsnummer |
|----------|---------------------------------|---------------|------------------|
| 101-103  | Motor ALTUS 50 RTS              | MR 091/06     | 6-011170-xxxx    |
| 201-203  | Motor Sunea 50 Screen io        | ZP0084        | 6-012559-xxxx    |
| 301-303  | Motor MAESTRIA +50 IO           | ZP0084/1      | 6-012538-xxxx    |
| 501-503  | Motor LT 50                     | PR0130        | 6-002630-xxxx    |
| 2000     | Stütze LT50 HI - O 65mm         | ZPH160        | 6-013980-0000    |
| 2011     | Stütze LT50 HI - O 85mm         | ZPH161        | 6-014326-0000    |
| 2012     | Stütze LT50 HI - O 95mm         | ZPH162        | 6-014327-0000    |
| 2013     | Stütze LS40 - O 50mm            | ZPH163        | 6-014328-0000    |
| 2020     | Adapter LS40 - O 50mm           | ZPH164        | 6-014330-0000    |
| 2022     | Adapter LS/LT50 - O 65mm        | ZPH166        | 6-014332-0000    |
| 2031     | Flachplattenlager - schwarz     | ZPH104        | 6-014333-9004    |
| 2032     | Lagerplatte mit Clip - schwarz  | ZPH105        | 6-014334-9004    |
| 2040     | Schraube M5x16 Zn DIN 965-Z, A2 | 51302.050.016 | 6-014338-0000    |
| 2050     | Gummi Kabeltülle O 7            | ZPH150        | 6-014339-0000    |
| 2060     | Kabelclip 300x4,8 - schwarz     | ZPH168        | 6-014438-0000    |

**Motoren (SOMFY) Screen HR7/HR8-ZIP – BOX 70 (2-00530-0004)**

| Position | Bezeichnung               | Abkürzung | Zeichnungsnummer |
|----------|---------------------------|-----------|------------------|
| 10       | Motor ALTUS 40 RTS        | PR0298    | 6-002623-0009    |
| 20       | Motor LS 40               | PR0125    | 6-002624-0009    |
| 30       | Motor Sunea 40 Screen IO  | ZP0091/16 | 6-014483-0009    |
| 40       | Halterung des Motor LS 40 | ZPH167    | 6-014336-0000    |
| 50       | Adapter LS 40             | ZPH164    | 6-014331-0000    |
| 60       | Stütze LS 40              | ZPH163    | 6-014328-0000    |
| 70       | Flachplattenlager         | ZPH104    | 6-014333-9004    |
| 80       | Lagerplatte mit Clip      | ZPH105    | 6-014334-9004    |
| 90       | Gummi Kabeltülle O 7      | ZPH150    | 6-014339-0000    |
| 100      | Kabelclip 300x4,8         | ZPH168    | 6-014438-0000    |
| 110      | Schraube 3,5x16 DIN 7982  | VRH 130   | 6-014674-0000    |

**Motoren (Becker) Screen ALFA-ZIP (6-015258 / 6-012538 / 6-002624 / 6-014483)**

| Position | Bezeichnung                         | Abkürzung      | Zeichnungsnummer |
|----------|-------------------------------------|----------------|------------------|
| 510      | Motor BECKER 50 E 08/17             | X.2010/1301590 | 6-017861-0008    |
| 510      | Motor BECKER 50 E 12/17             | X.2010/1301600 | 6-017861-0012    |
| 510      | Motor BECKER 50 E 20/17             | X.2010/1301450 | 6-017861-0020    |
| 500      | Motor BECKER 50 Screen C 08/17 PLUS | X.2010/1302170 | 6-018761-0008    |
| 500      | Motor BECKER 50 Screen C 12/17 PLUS | X.2010/1302180 | 6-018761-0012    |
| 500      | Motor BECKER 50 Screen C 20/17 PLUS | X.2020/1301860 | 6-018761-0020    |

\*Bemerkung: E = elektronischer Motor / C = Funkmotor

**SCREEN HR 8 BOX 110**

| Position | Bezeichnung   | Abkürzung     | Zeichnungsnummer |
|----------|---|---------------|------------------|
| 600      | Motor ISOTRA BASIC, 10Nm/17, mit Integr.Empfänger, SC zip | X.AM45 10/17S | 6-019173-0010    |
| 600      | Motor ISOTRA BASIC, 15Nm/17, mit Integr.Empfänger, SC zip | X.AM45 15/17S | 6-019173-0015    |
| 600      | Motor ISOTRA BASIC, 20Nm/17, mit Integr.Empfänger, SC zip | X.AM45 20/17S | 6-019173-0020    |

## SCREEN HR8-ZIP

### Technische Spezifikation

#### Oberprofil - rechteckigen

(2-01356, 2-01357, 2-01358, 2-01359)

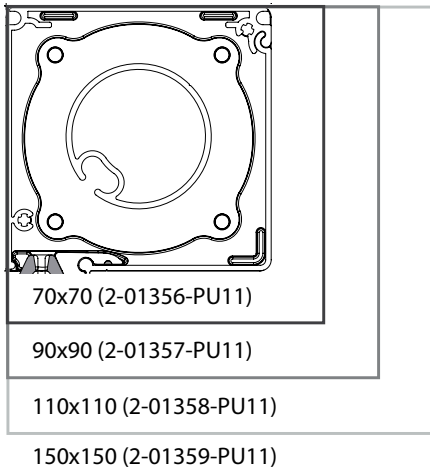

#### Oberprofil - abgerundeten

(2-01360, 2-01361, 2-01362, 2-01363)

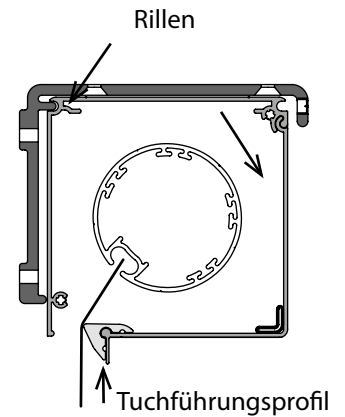
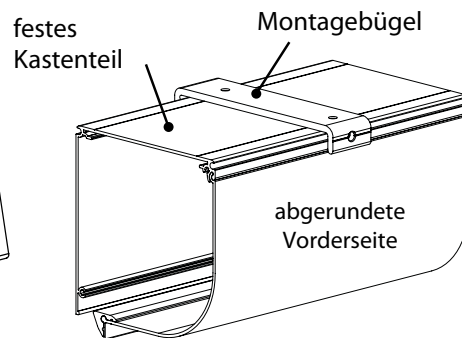
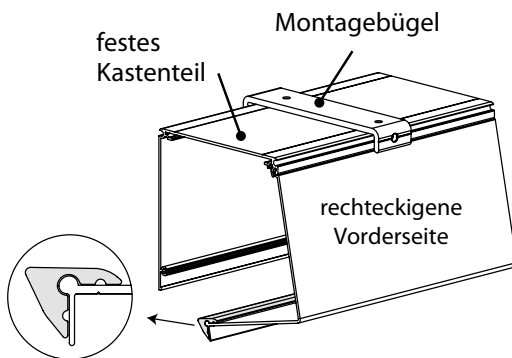
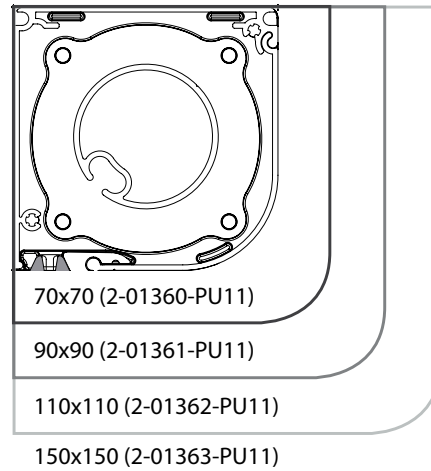

### Abdichten der Rückseite des Screenkastens

#### U-Profil - Höhe horizontal

Die Lücke zwischen Kasten und Mauer kann mit einem U-Profil 10 x 10 x 10 mm aufgefüllt werden. Die Länge entspricht der Kastenbreite. Zu verwenden bei: - Montagebügel.

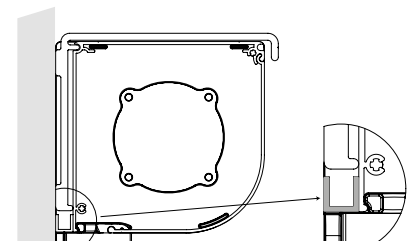

U-Profil - Höhe horizontal

#### U-Profil - Höhe vertikal

Die vertikale Lücke zwischen Kasten und Mauer kann ebenfalls mit einem Profil aufgefüllt werden. Die Länge entspricht der Kastenhöhe. Zu verwenden bei: - Montagebügel.

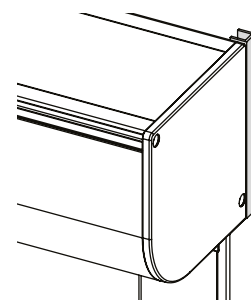

U-Profil - Höhe vertikal

**Montagebügel - Box 700mm, 900mm, 1100mm, 1500mm**

(6-014340, 6-014341, 6-014342)

**Material:** stranggepresstes Aluminium, pulverbeschichtet oder silbern eloxiert.

Montage des Kastens unabhängig von den Führungsschienen.

**Standard Anzahl Montagebügel:**

| Screenbreite (mm) | Box     |           |
|-------------------|---------|-----------|
|                   | 70 - 90 | 110 - 150 |
| 0 - 1500          | 0 (2*)  | 2         |
| 1501 - 3000       | 3       | 3         |
| 3001 - 4500       | 4       | 4         |
| 4501 - 6000       | 5       | 5         |

\*Wenn im Bestellformular „-Montagebügel“ angegeben wird 2 Stück Montagebügel geliefert werden (bis zu 1500 mm Breite Screenselbsttragend ist).

Wenn Montagebügel empfehlen wir eine Art von Führungsschienen A829, A839, A828, A838, A837, A865 und A855.

**Breite:** 30 mm

Fixiert den Kasten wie die Clipsprofilführungsschienen 10 mm von der Rückseite entfernt.

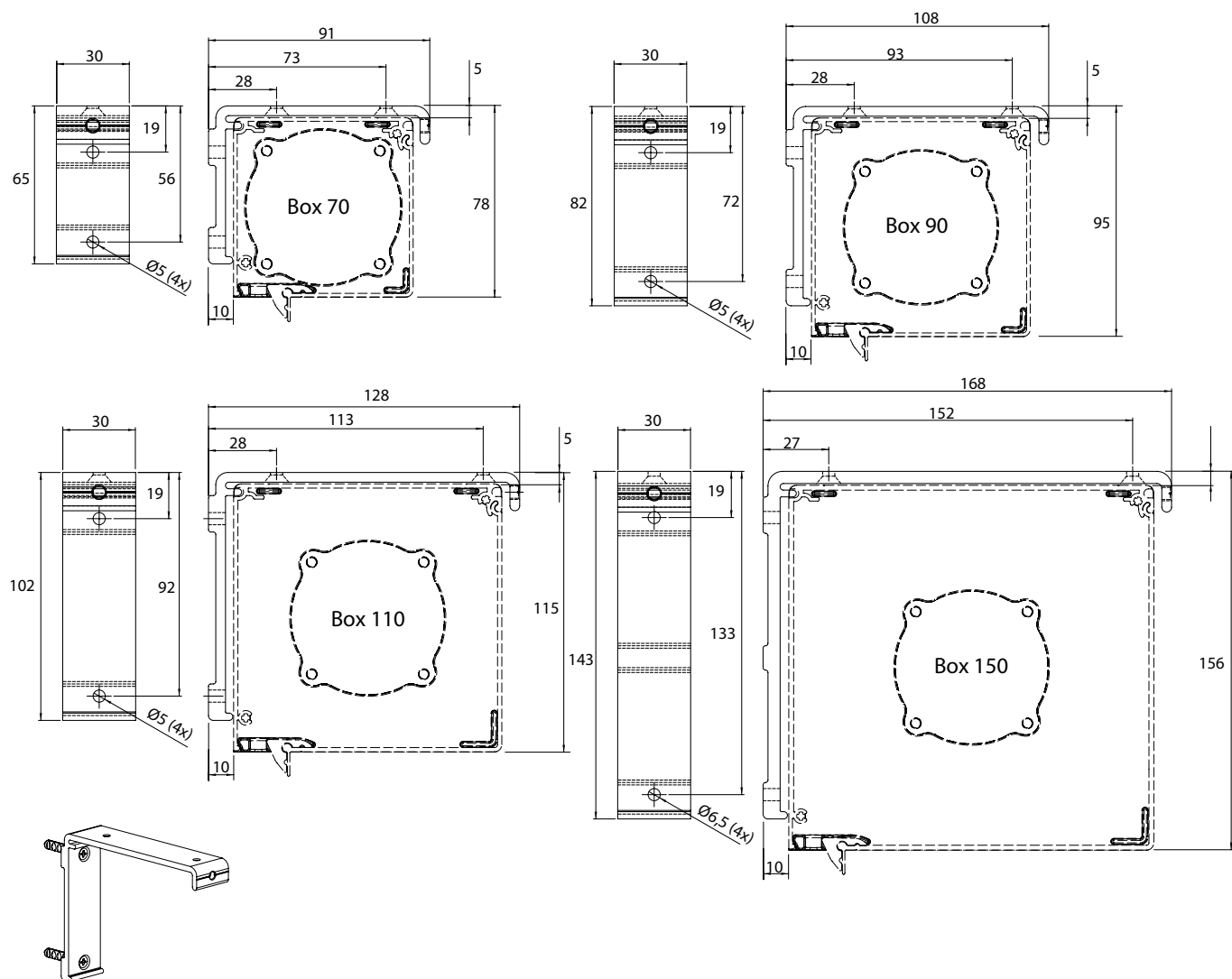

## Endleiste (6-014021-0000)

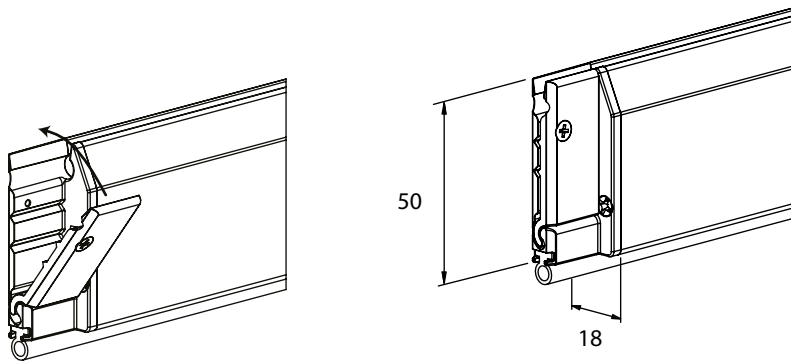

### Material: aus stranggepresstem Aluminiumprofil:

- pulverbeschichtet
  - mit einer Kammer zur Einführung eines Beschwerungsprofils
  - mit einem Tuchschlitz
- Schraubenlose Befestigung des Tuchs an der Endleiste mittels Keder  $\varnothing$  3 mm.

Der Stoff ist teilweise in einem Kasten blinder versteckt, wenn sie auf Stoff aufgerollt wird.

Optional: Bürste statt Gummi.

### Gleitblock

2-teilig für eine gute Fixierung des Tuches

**Tuchwelle Diameter 40mm - 6m, 55mm - 6m, 67mm - 6m, 85mm - 6m, 95mm - 6 m**  
(6-014229-0000, 6-014027-0000, 6-013982-0000, 6-016860-0000, 6-014231-0000)

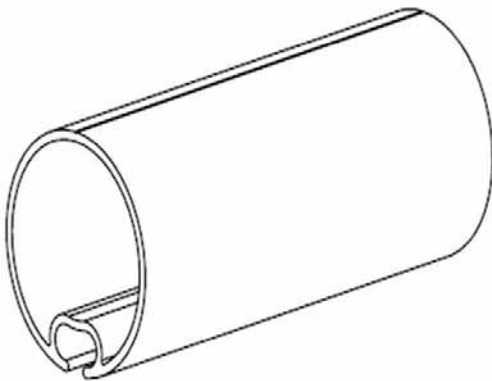

Material: stranggepresstes Aluminium  $\varnothing$ 40 mm,  $\varnothing$ 55 mm,  $\varnothing$ 67 mm, bestehend aus sedimirverzinktem Stahlband für Welle  $\varnothing$ 85 mm oder  $\varnothing$ 95 mm.

Vorsehen mit einem Tuchschlitz für die Befestigung des Tuches mittels eines Keders mit  $\varnothing$ 4 mm für Welle  $\varnothing$ 40 mm,  $\varnothing$ 55 mm,  $\varnothing$ 67 mm und  $\varnothing$ 6 mm für Welle  $\varnothing$ 85 mm oder  $\varnothing$ 95 mm.

## Führungsschienen für Motor

**Material:** aus stranggepresstem Aluminiumprofil

### Führungsschiene T839 (6-014417)

- schmale, ebene Führungsschiene für Clipsprofil oder geringen Abstand von der Rückseite (10mm).

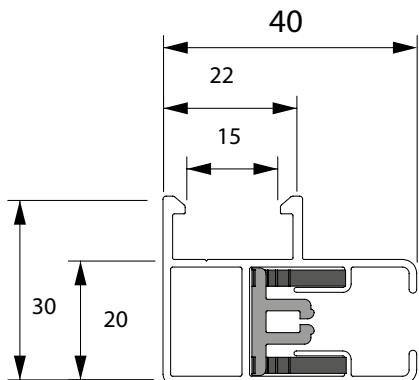

### Führungsschiene T830 (6-014418)

- schmale, ebene Führungsschiene ohne Clipsprofil.

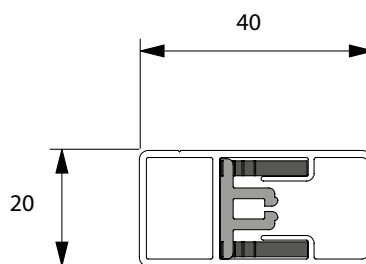

### Führungsschiene T838 (014419)

- schmale Führungsschiene mit kleinem Montagewinkel.  
- für die Montage von Pergolen verwendet

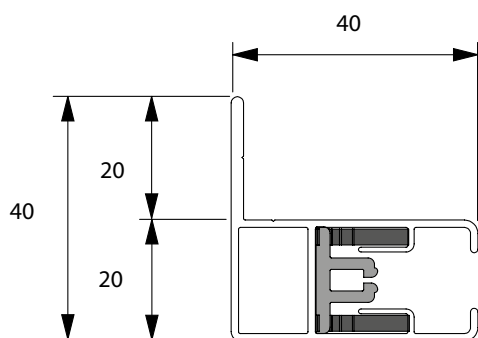

### Führungsschiene T865 (6-014419)

- schmale Mittelführung.

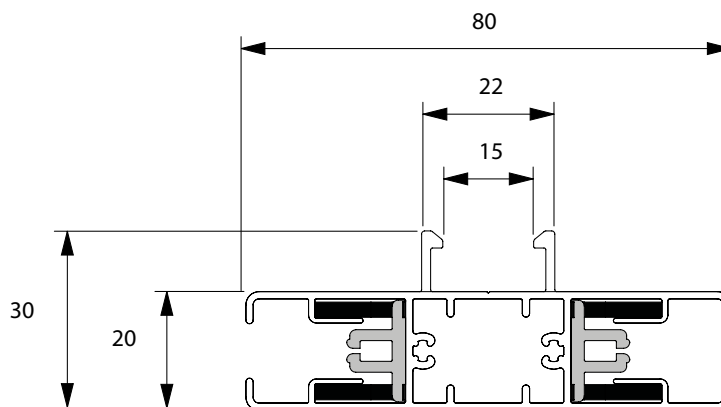

### Führungsschiene T866 (6-014421) - schmale Mittelführung.

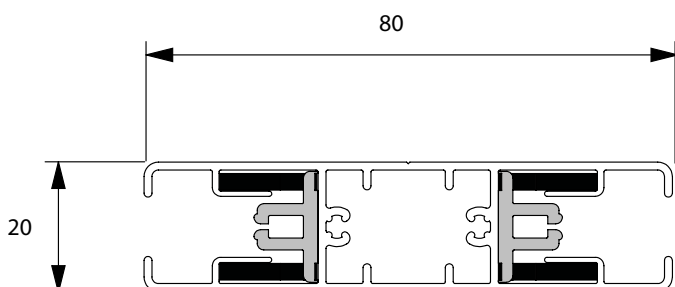

## Führungsschienen für Kurbel

**Material:** aus stranggepresstem Aluminiumprofil

### Führungsschiene T829 (6-013989)

- schmale, ebene Führungsschiene für Clipsprofil I oder geringen Abstand von der Rückseite (10mm).

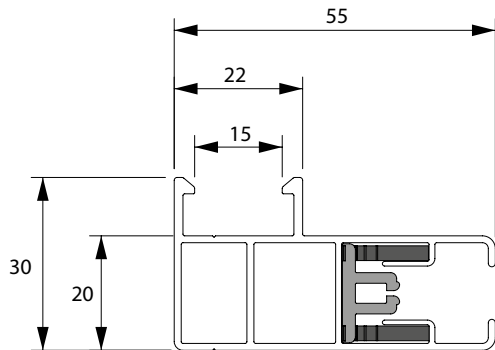

### Führungsschiene T828 (6-014153)

- schmale Führungsschiene mit kleinem Montagewinkel.

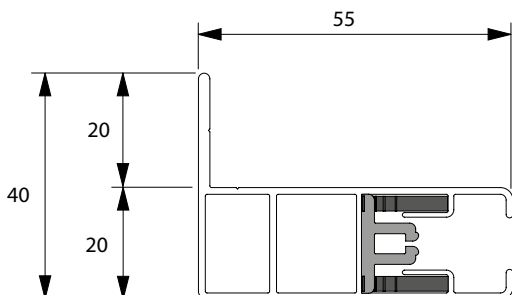

### Führungsschiene T855 (6-014827)

- schmale Mittelführung.

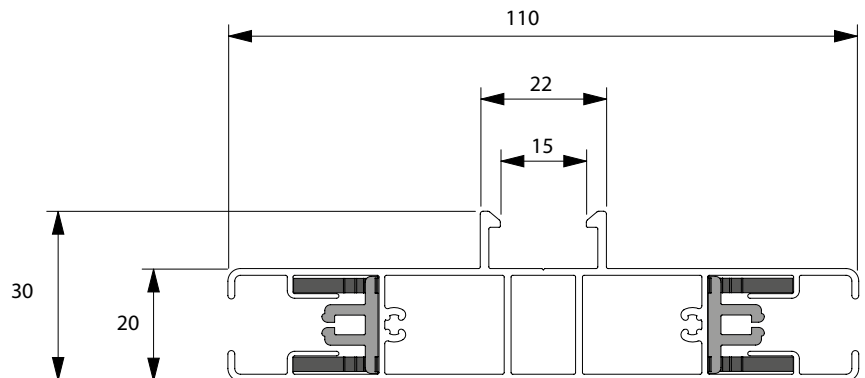

### Führungsschiene T856 (6-014154)

- schmale Mittelführung.

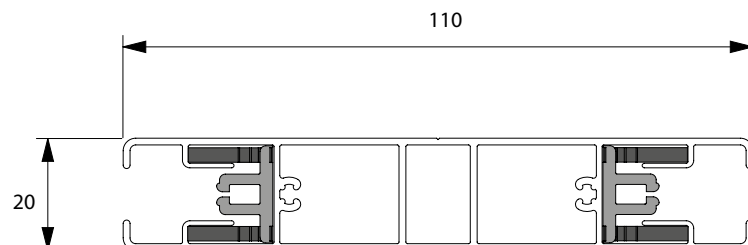

### Bohren der Führungsleisten frontal/seitlich (von beiden Seiten an den Rändern 200 mm)

|                               |  |
|-------------------------------|--|
| bis zu einer Höhe von 1500 mm | 2 Öffnungen (seitlich)                                   |
| über 1500 mm bis 3000 mm      | 3 Öffnungen (2 Randöffnungen + 1 Öffnung in der Mitte)   |
| von 3000 mm bis 4500 mm       | 4 Öffnungen (2 Randöffnungen+ 2 Öffnungen in der Mitte)  |
| ab 4500 mm                    | 5 Öffnungen ( 2 Randöffnungen+ 3 Öffnungen in der Mitte) |

## Konsolen

### Basiskonsole:

- Aluminiumkonsolen mit Pin und Anschlag für Pinmontage.
- mit Befestigungswinkel und Anschlag für Flanschmontage.

### Mittelkonsolen oder Konsolen für Kastenverlängerung:

- mit Befestigungswinkel und Anschlag für Flanschmontage.
- mit Universallagerplatten aus schwarzem Kunststoff.

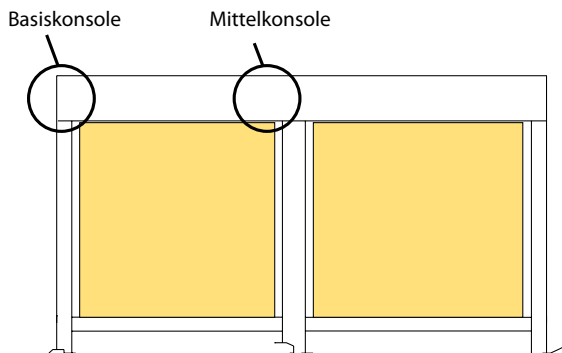

### Universallagerplatten

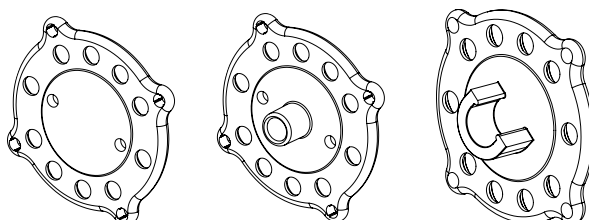

## Betätigungs-Art

| Montage-<br>-Art | Betätigung     | O  |    |     |     | A  |    |     |     | E/H* |    |     |     | T  |    |     |     | B  |    |     |     |
|------------------|----------------|----|----|-----|-----|----|----|-----|-----|------|----|-----|-----|----|----|-----|-----|----|----|-----|-----|
|                  |                | 70 | 90 | 110 | 150 | 70 | 90 | 110 | 150 | 70   | 90 | 110 | 150 | 70 | 90 | 110 | 150 | 70 | 90 | 110 | 150 |
| A-AE             | Motor          | x  | x  | x   | x   | x  | x  | x   | x   | o    | o  | x   | x   |    |    |     |     |    |    |     |     |
|                  | Kurbel 45°     |    |    |     |     |    |    |     |     |      |    |     |     | x  | x  | x   | x   |    |    |     |     |
|                  | Kurbel 90°     | o  | x  | x   | x   | x  | x  | x   | x   |      |    |     |     |    |    |     |     |    |    |     |     |
|                  | Kurbel         |    |    |     |     |    |    |     |     |      |    |     |     |    |    |     |     |    |    |     |     |
|                  | Kurbel mit Öse |    |    |     |     |    |    |     |     |      |    |     |     |    |    |     |     |    |    |     |     |
| B-BE             | Motor          |    |    |     |     |    |    |     |     | o    | o  | x   | x   |    |    |     |     | x  | x  | x   | x   |
|                  | Kurbel 45°     |    |    |     |     |    |    |     |     |      |    |     |     |    |    |     |     |    |    |     |     |
|                  | Kurbel 90°     |    |    |     |     |    |    |     |     |      |    |     |     |    |    |     |     | x  | x  | x   | x   |
|                  | Kurbel         |    |    |     |     |    |    |     |     |      |    |     |     |    |    |     |     |    |    |     |     |
|                  | Kurbel mit Öse |    |    |     |     |    |    |     |     |      |    |     |     |    |    |     |     |    |    |     |     |

| Montage-<br>-Art | Betätigung     | K  |    |     |     | P  |    |     |     | Q/D* |    |     |     | C  |    |     |     | S  |    |     |     |
|------------------|----------------|----|----|-----|-----|----|----|-----|-----|------|----|-----|-----|----|----|-----|-----|----|----|-----|-----|
|                  |                | 70 | 90 | 110 | 150 | 70 | 90 | 110 | 150 | 70   | 90 | 110 | 150 | 70 | 90 | 110 | 150 | 70 | 90 | 110 | 150 |
| A-AE             | Motor          |    |    |     |     |    |    |     |     |      |    |     |     |    |    | x   | x   |    |    |     |     |
|                  | Kurbel 45°     |    |    |     |     |    |    |     |     |      |    |     |     |    |    |     |     |    |    |     |     |
|                  | Kurbel 90°     |    |    |     |     |    |    |     |     |      |    |     |     |    |    |     |     |    |    |     |     |
|                  | Kurbel         |    |    |     |     |    |    |     |     | o    | o  | o   | x   |    |    |     |     |    |    |     |     |
|                  | Kurbel mit Öse |    |    |     |     |    |    |     |     | o    | o  | o   | x   |    |    |     |     | o  | o  |     |     |
| B-BE             | Motor          | x  | x  | x   | x   |    |    |     |     | o    | o  | o   | x   |    |    |     |     |    |    |     |     |
|                  | Kurbel 45°     |    |    |     |     |    |    |     |     |      |    |     |     | x  | x  | x   | o   |    |    |     |     |
|                  | Kurbel 90°     | x  | x  | x   | x   |    |    |     |     |      |    |     |     |    |    |     |     |    |    |     |     |
|                  | Kurbel         |    |    |     |     |    |    |     |     | o    | o  | o   | x   |    |    |     |     |    |    |     |     |
|                  | Kurbel mit Öse |    |    |     |     |    |    |     |     |      |    |     |     |    |    |     |     |    |    |     |     |

|      |  |
|------|--|
| x    | Ja   |
| x    | nur mit eckigem Kasten möglich   |
|      | Schneckengetriebe mit kurzem Anschlag  |
|      | Schneckengetriebe mit langem Anschlag  |
| E/H* | Für die Montage in die Decke oder für die Benutzung im Interieur, wegen der Durchdringung des Wassers. |
| o    | nicht möglich  |

**Pinmontage:**

Basiskonsole

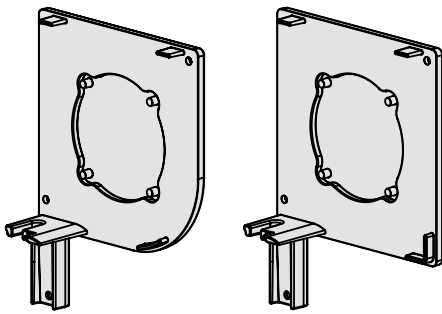

Mittelkonsole

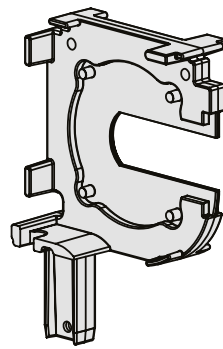

**Betätigungsangang**

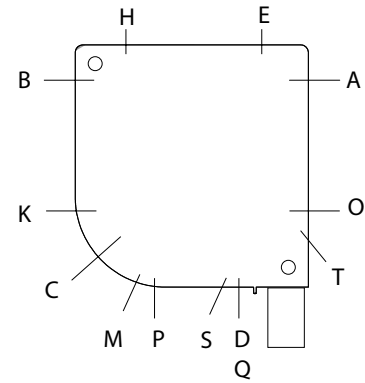

**Betätigungsausgänge Kurbel**

**Innenbetätigung**

Standard:

- mit einer grauen kunststoffummantelten nickkurbelstange.
- Durchführung 90°, 45° oder 0° (Übertragungstift: Vierkant 6 mm – L = 320 mm).
- Magnetklemme zur Befestigung an der Wand.
- Die Länge der Kurbelstange hängt von der Höhe des bestellten Screens ab: L = H – 150 mm (bei Ausgang 90°), L = H – 350 mm (bei Ausgang 45° und 0°).

Achtung: Die Durchführung kann nicht direkt auf dem Screenkasten montiert werden. Deshalb sollte ein separater Kasten vorgesehen werden.

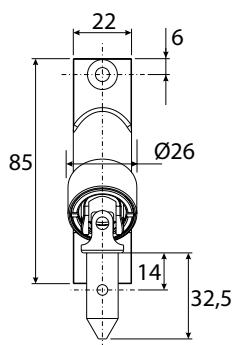

Durchführung 90

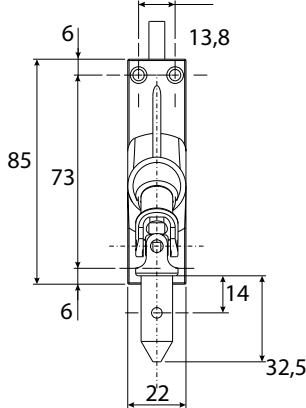
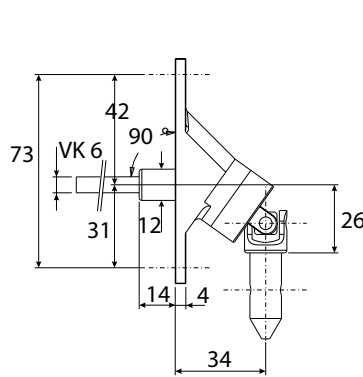

Durchführung 45°

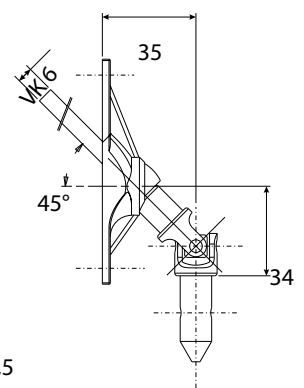

**Außenbetätigung**

Standard: - Betätigung mit einer Kurbel mit Öse, abnehmbare Kurbel mit einem Haken (1500 mm)

Optional: - Längere Kurbelstangen sind gegen Aufpreis erhältlich.

Achtung: Achten Sie darauf, dass seitlich genügend Platz (±10 mm) vorhanden ist (für die Drehung des Hakens der Kurbel bei Kurbelbetätigung mit Öse).

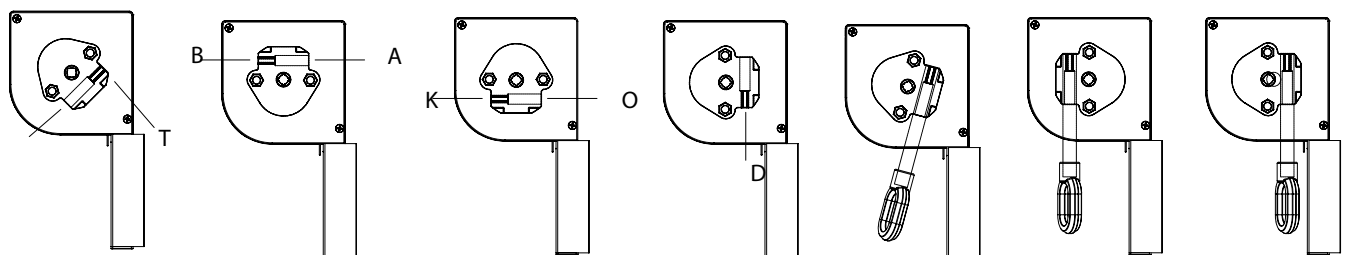

Kurbel 45°  
Ausgang C - T

Kurbel 90°  
Ausgang A - B

Kurbel 90°  
Ausgang O - K

Kurbel 0°  
Ausgang D

Kurbel mit Öse  
Ausgang S

Kurbel mit Öse  
Ausgang P

Kurbel mit Öse  
Ausgang Q

### Betätigungsausgänge Kurbel durch die Wand

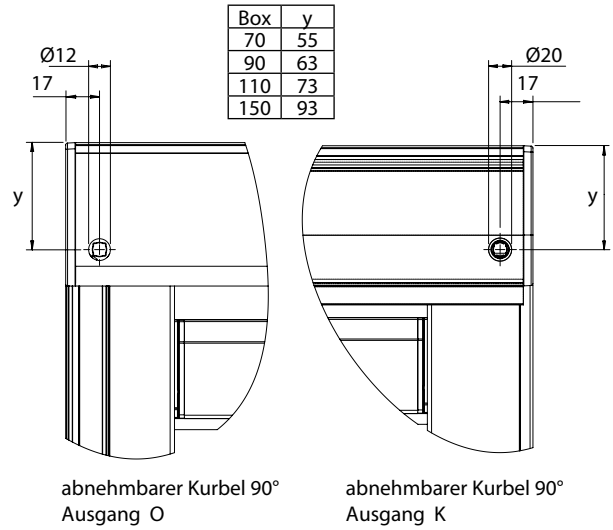
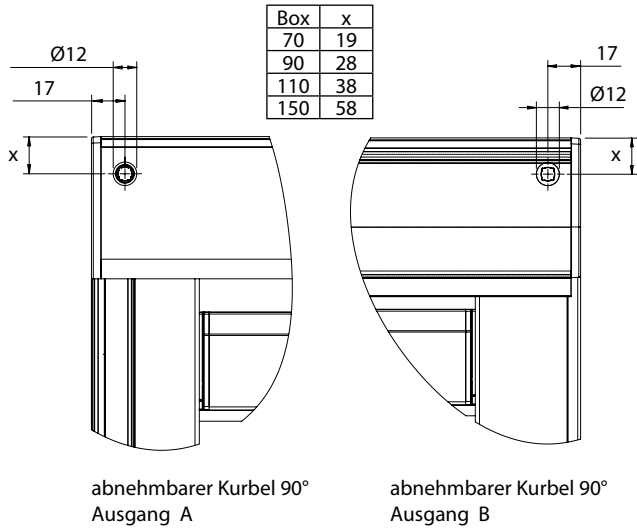

### Betätigung - Motor

Möglichkeit der Wahl der Anordnung des Kabels

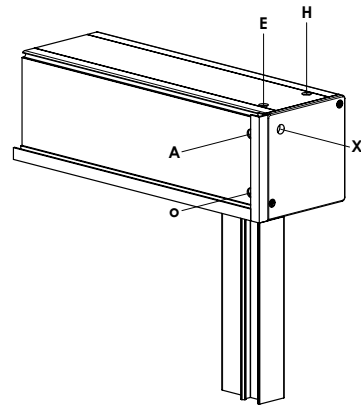
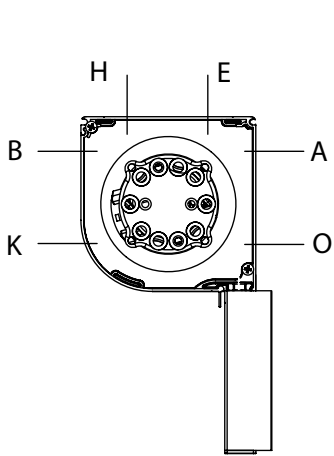

links, Ausführung X (aus dem Seitenteil) nur für die Box 110 und 150  
rechts, Ausführung X (aus dem Seitenteil) nur für die Box 110 und 150

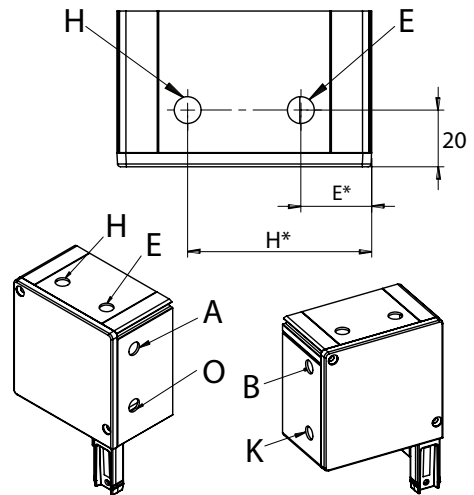
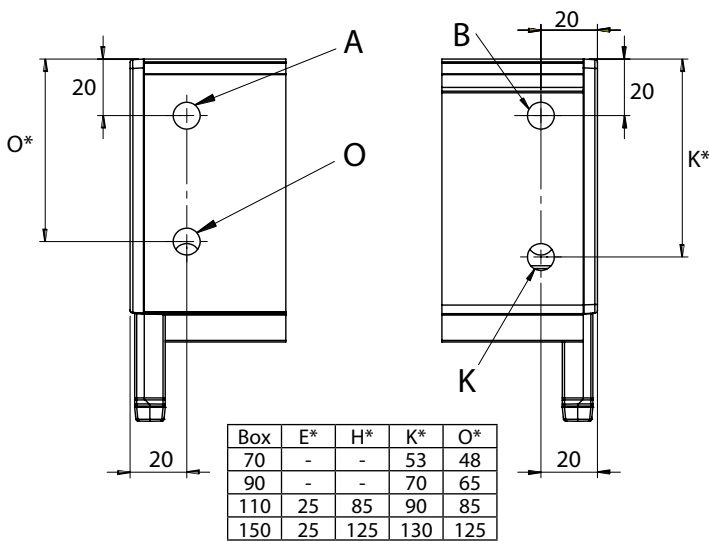

## Gekoppelte Screens

Es gibt die Möglichkeit, 2 oder 3 Screens mit nur einem durchgehenden Kasten zu montieren.

DVC: Screens direkt nebeneinander gekoppelt;

- mit Führungsschienen 855 oder 856
- mit schmale Führungsschienen 865 oder 866

DVS: Screens mit einem kleinen Zwischenraum;

- mit schmale Führungsschienen 839, 830, 838, 865 oder 866

DVS: rolety alespoň s jednou mezerou:

- s schmalemi vodícími lištami 839, 830, 838, 865 nebo 866.

Maximum 6 m Kastenbreite.

Es gibt die Möglichkeit, 1 oder 2 oder 3 Bedienungen zu verwenden.

- Minimale Breite pro Teil abhängig von Bedienung
- Maximale Gesamtbreite pro Bedienung.
- Kopplung bis max. 6m Breite (Kurbelbedienung oder elektrisch).
- Wir empfehlen, die Bedienung am Teil mit dem größten Tuch anzubringen.

Nicht möglich bei Kasten 150.

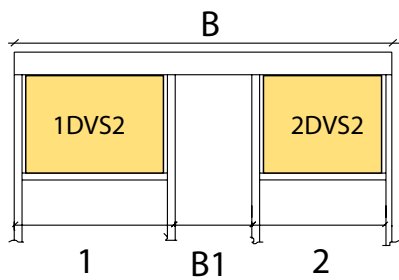

1DVS2 - Der erste von zwei Screen in gemeinsamen Kasten  
2DVS2 - Der zweite von zwei Screen in gemeinsamen Kasten

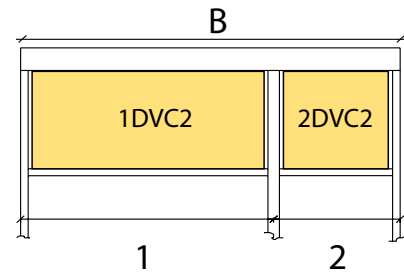

1DVC2 - Der erste von zwei Screen in gemeinsamen Kasten  
2DVC2 - Der zweite von zwei Screen in gemeinsamen Kasten

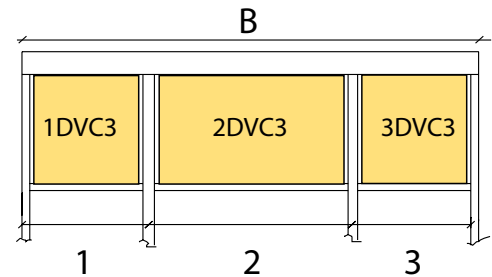

1DVC3 - Der erste von drei Screen in gemeinsamen Kasten  
2DVC3 - Der zweite von drei Screen in gemeinsamen Kasten  
3DVC3 - Der dritte von drei Screen in gemeinsamen Kasten

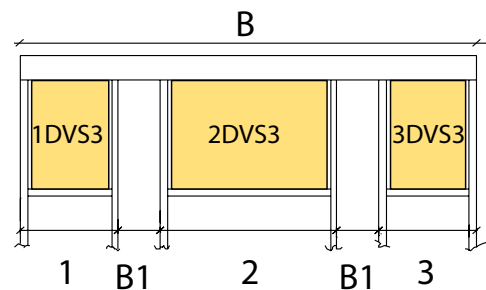

1DVS3 - Der erste von drei Screen in gemeinsamen Kasten  
2DVS3 - Der zweite von drei Screen in gemeinsamen Kasten  
3DVS3 - Der dritte von drei Screen in gemeinsamen Kasten

B = Kastenbreite  
B1 = Breite zwischen Screens

## SCREEN HR8-ZIP Ausmessung

Fertigungsbreite (B) = Außenmaß inkl. Konsolen  
Fertigungshöhe (H) = Höhe einschließlich Kasten und unteren Endkappen für die Führungsschienen (Stärke = 2 mm), Montagebügel exklusive.

Mehr dazu im separaten Dokument **Mess- und Montageanleitung**.

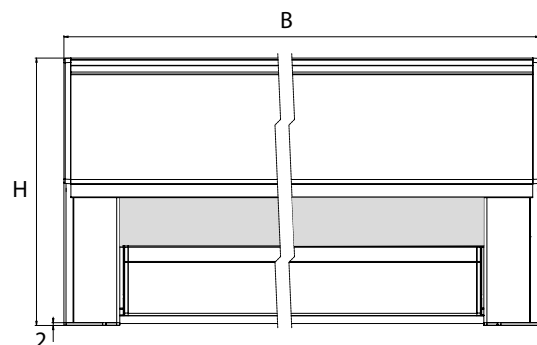

## Montage

### Pinmontage mit Führungsschiene 829 und 839

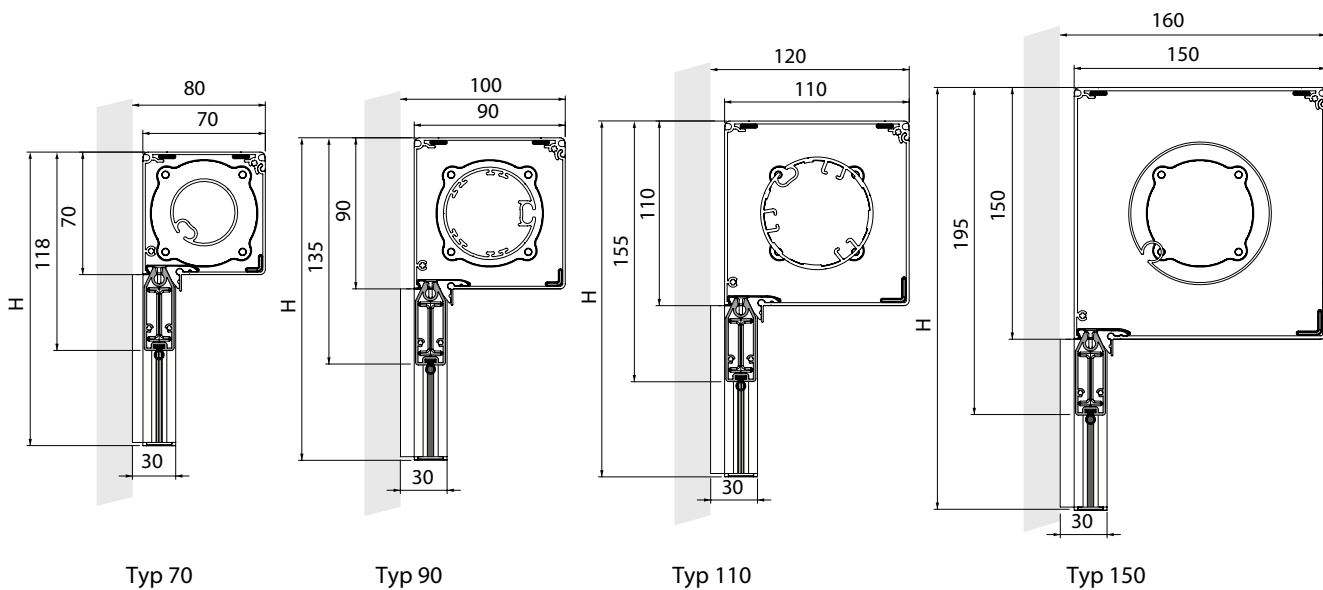

### Montagemöglichkeiten

#### Typ A-AE (an die Wand)

#### Typ A-AE (in der lichten Öffnung)

#### Typ B-BE (in der lichten Öffnung)

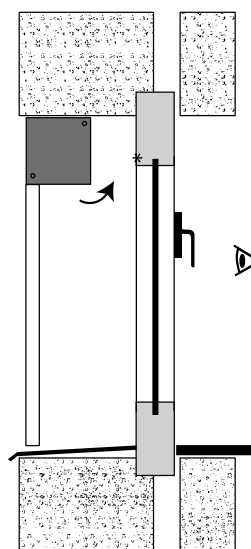
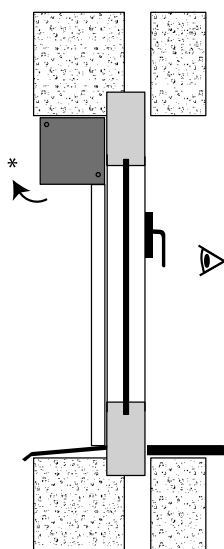
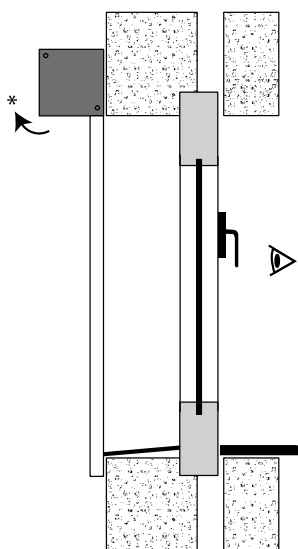

- A - Paket zum Fenster "A" (standard)
- AE - Paket zum Fenster "AE" (Außen leichter)
- B - Paket zum Fenster "B"
- BE - Paket zum Fenster "BE" (Außen leichter)

\* Freiraum vorsehen, um Kasten öffnen zu können

Typ 70

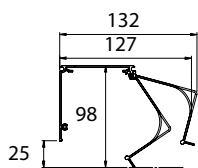

Typ 90

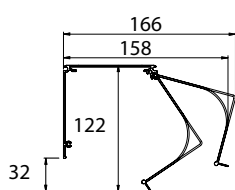

Typ 110

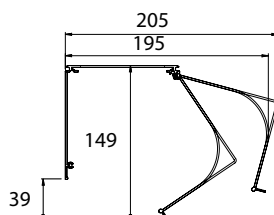

Typ 150

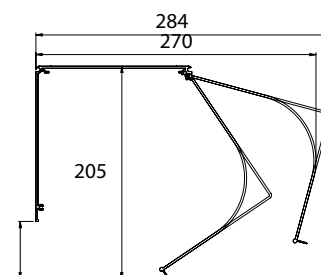

**Pinmontage**

Der Screenkasten wird auf die Führungsschienen aufgesteckt. Die Führungsschienen gleiten über einen Pin der Konsolen.

Pinmontage

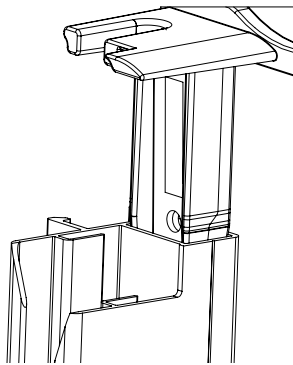

Endstopfen Pinmontage

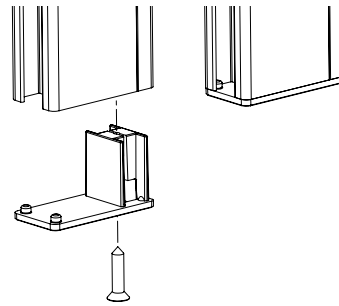

Clips für Führungs. 829, 839, 855, 865

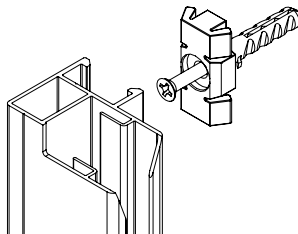

Endstopfen Pinmontage Mittelführung

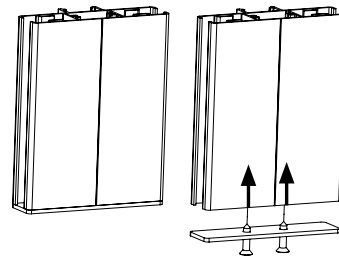

Mit Endanschlag (Material: Aluminium, Materialstärke: 2 mm) für die Unterleiste am unteren Ende der Schiene.

Bei einigen Führungsschiententypen sind seitliche Bohrungen möglich.

Gebohrte Öffnungen vorne:

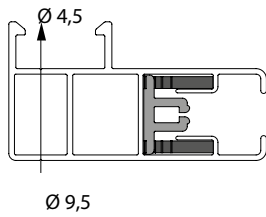

Führungsleisten für gebohrte Öffnungen vorne:

| Bohrung  | 829/839 | 830 | 828/838 | 855/865 | 856/866 |
|----------|---------|-----|---------|---------|---------|
| Seitlich | x       | x   | -       | x       | x       |

**Abstandhalter für Führungsschienen Typ 828 und 838**

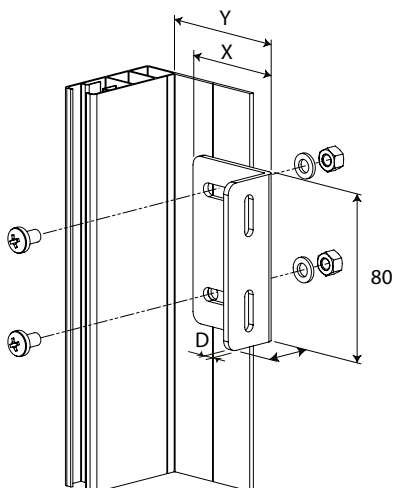

| X × H × D    | X   | Y       | Zeichnungsnummer |
|--------------|-----|---------|------------------|
| 50 × 30 × 3  | 50  | 50–65   | 6-014549-0000    |
| 60 × 30 × 3  | 60  | 60–75   | 6-014550-0000    |
| 100 × 30 × 3 | 100 | 100–115 | 6-014552-0000    |
| 130 × 30 × 3 | 130 | 130–145 | 6-014542-0000    |

## SCREEN HR7, HR8-ZIP

### Montage

Je nach Montagesituation und Wunsch des Monteurs kann der Screen auf verschiedene Weise montiert werden:

**Methode 1.** Den Screenkasten mit Montagebügel montieren, danach die Führungsschienen auf die Konsolenzapfen schieben und die Schienen festschrauben.

**Methode 2.** Den Screenkasten mit Schienen als Ganzes in die lichte Öffnung oder gegen die Wand drücken und dann festschrauben.

**Methode 3.** Führungsschienen festschrauben. Anschließend den Kasten auf die Schienen drücken.

**METHODE 1. Den Screenkasten mit Montagebügel montieren, danach die Führungsschienen auf die Konsolenzapfen schieben und die Schienen festschrauben.**

#### Schritt 1: Bohren der Löcher für Montagebügel

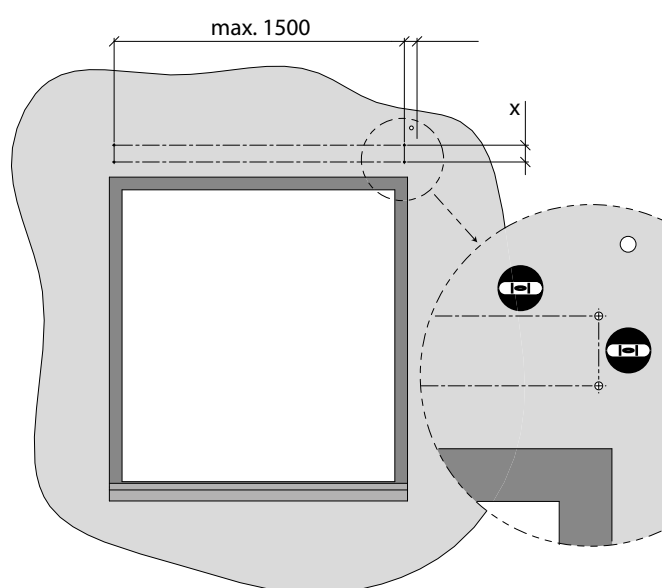

| Kastentyp | X   |
|-----------|-----|
| 70        | 37  |
| 90        | 53  |
| 110       | 73  |
| 150       | 114 |

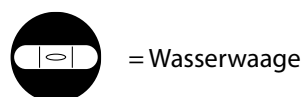

Befestigen Sie die Montagebügel am Montageuntergrund. Die oberen Öffnungen sind für die Montage an der Decke, die hinteren für die Anbringung an einer Wand zu verwenden. Der Kasten muss waagrecht aufgehängt werden.

Daher ist darauf zu achten, dass diese Halterungen richtig ausgerichtet sind.

Verwenden Sie hierzu Schlauchwaage und Senkblei.

#### Schritt 2: Kasten auf Montagebügel montieren.

Ein Bügel pro Konsole, der möglichst nahe an der Konsole angebracht werden sollte.

Die eventuelle dritte Konsole (oder weitere) wird in der Mitte des Kastens (über die Breite verteilen) montiert und dient dazu, ein Durchhängen des Screenkastens bei größeren Breiten zu vermeiden.

- (1) Drücken Sie den Kasten aufwärts in die Montagebügel.
- (2) Motorkabel, Gurt oder Schnur nach innen führen. Danach den Kasten nach hinten in die Bügel drücken, bis die Aussparung des Kastens in die L-Profilierung greift.
- (3) Danach ziehen Sie die Inbusschrauben aller Bügel fest an. Die genannten Schrauben greifen in die Aussparung an der Oberseite der Vorderseite des Kastenprofils ein.

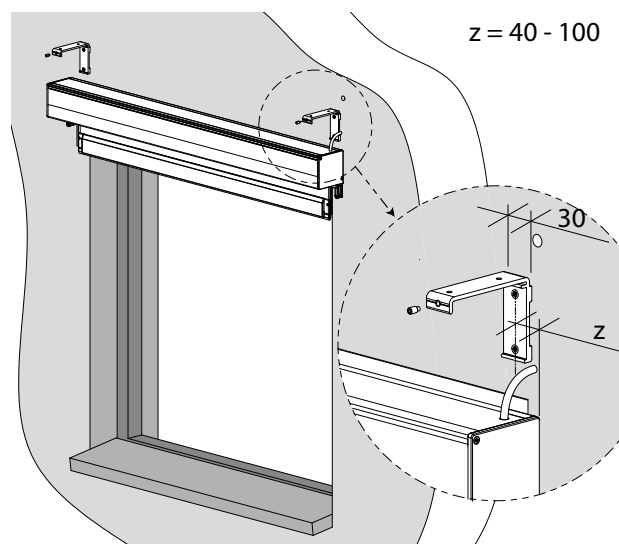

### Schritt 3: Bohren der Befestigungslöcher für Führungsschienen.

Markieren Sie die Bohrlöcher an der Wand oder am Montageuntergrund mit einem maximalen Abstand von 500 mm. Verwenden Sie hierzu die ggf. bereits vorgebohrten Seitenführungen. Bohren Sie die Löcher in die Wand ( $\varnothing$  6 mm) oder in das Fensterprofil ( $\varnothing$  3,2 mm).

Setzen Sie bei Wandmontage die S6-Dübel in die gebohrten Löcher ein.

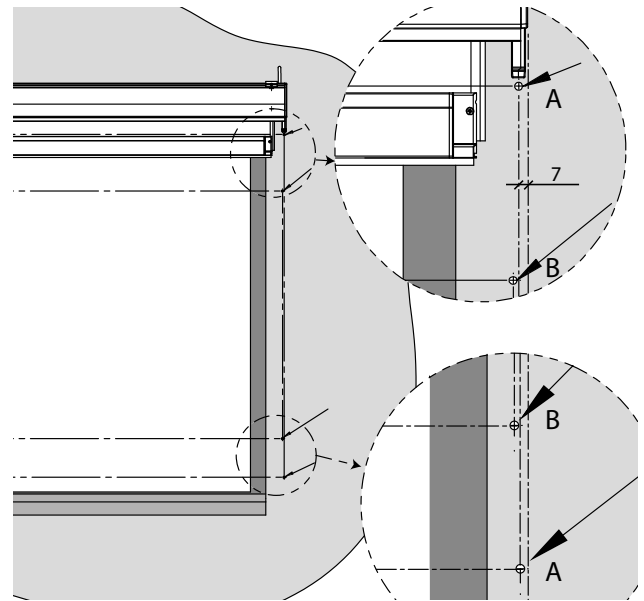
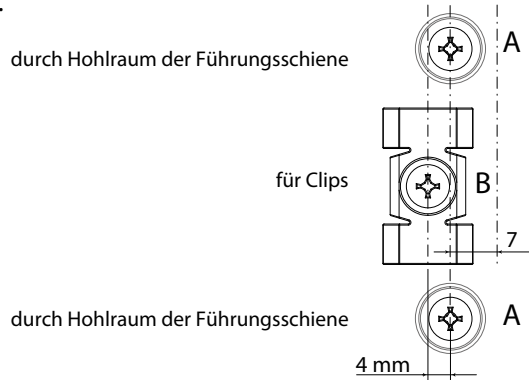

### Schritt 4: Montieren der Führungsschienen.

Montieren Sie die Klammern am Montageuntergrund.

(1) Schieben Sie nun die Schienen auf die Konsolenzapfen der Konsolen. Achten Sie darauf, dass die Gleitblöckchen der Endleiste korrekt in den Führungsrillen der Schienen laufen.

(2) Schrauben Sie die Führungsschienen am Montageuntergrund fest.

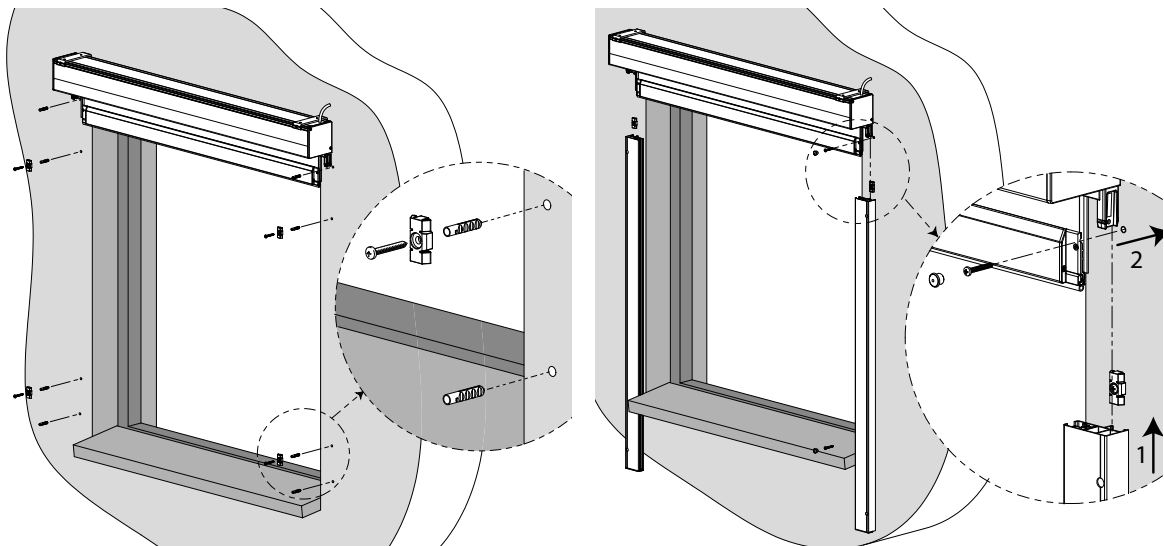

## METHODE 2: Den Screenkasten mit Schienen als Ganzes in die lichte Öffnung oder gegen die Mauer drücken und dann festschrauben.

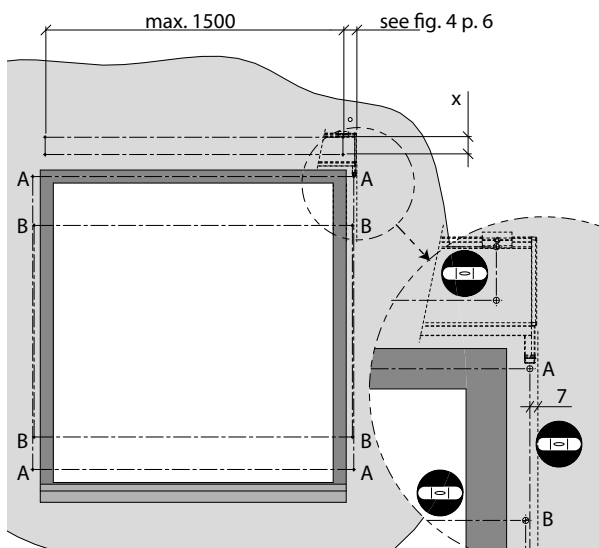

durch Hohlraum der Führungsschiene

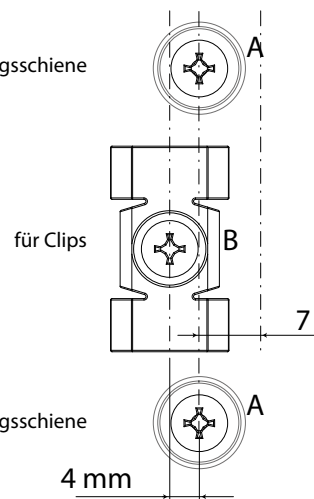

durch Hohlraum der Führungsschiene

4 mm

| Kastentyp | X   |
|-----------|-----|
| 70        | 37  |
| 90        | 53  |
| 110       | 73  |
| 150       | 114 |

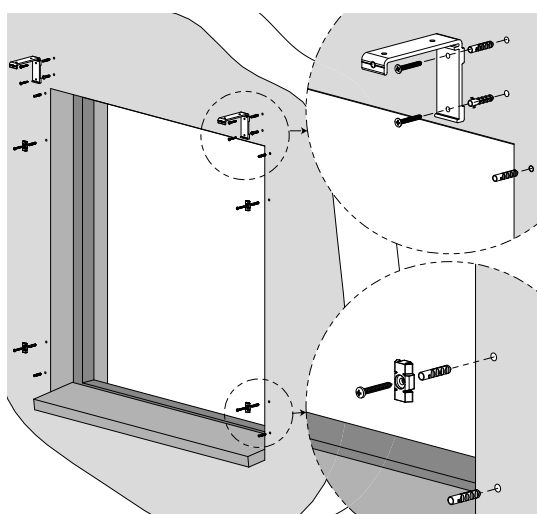

### Schritt 1: Bohren der Löcher für Montagebügel und Führungsschienen

Markieren Sie die Bohrlöcher an der Wand oder am Montageuntergrund und verwenden Sie hierfür die bereits vorgebohrten Seitenführungen.

(Bringen Sie erst - sofern optional mitgeliefert - den/die Montagebügel des Kastens an.)

Bohren Sie die Löcher in einem maximalen Abstand von 500 mm in die Wand ( $\text{\O} 6 \text{ mm}$ ) oder in das Fensterprofil ( $\text{\O} 3,2 \text{ mm}$ ).

Setzen Sie bei Wandmontage die S6-Dübel in die gebohrten Löcher ein.

Montieren Sie die Klammern am Montageuntergrund.



Wasserwaage

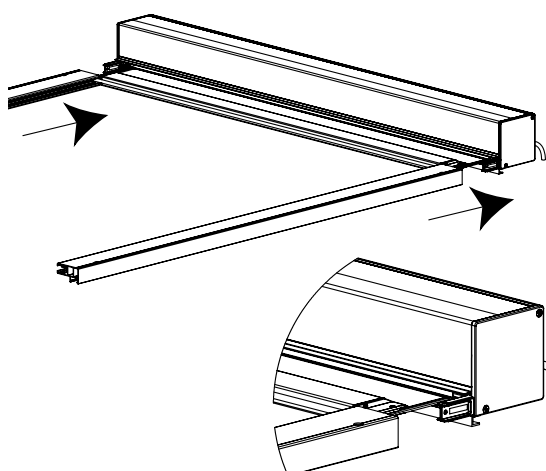

### Schritt 2: Schieben Sie die Führungsschienen unten am Kasten über die Konsolenzapfen.

Legen Sie den Screenkasten auf die Verpackung (achten Sie dabei darauf, den Lack nicht zu beschädigen).

Schieben Sie nun die vorgebohrten Schienen auf die Konsolenzapfen der Seitenkonsolen.

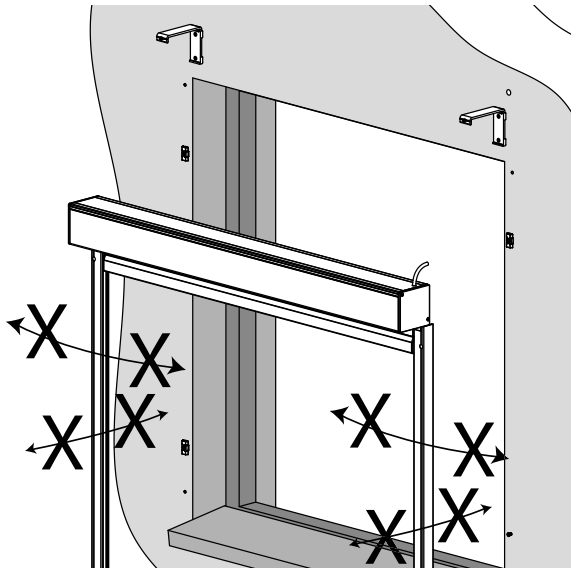

Achten Sie darauf, dass die Gleitblöckchen der Endleiste korrekt in den Führungsrillen der Schienen laufen.

**Schritt 3: Kasten und Führungsschienen anbringen.**

Heben Sie jetzt - mit mindestens zwei Personen - den Screenkasten und die Führungsschienen an.

Achten Sie darauf, dass der Kasten und Führungsschienen ganzflächig abgestützt werden.

Positionieren Sie den kompletten Screen in der lichten Öffnung oder auf der Mauer.



**Darauf achten, dass die Stifte der Konsolen nicht abbrechen. Die Führungen also nicht zu weit seitlich, vor- oder rückwärts bewegen.**

**Schritt 4: Kasten in Montagebügel montieren und Führungsschienen festschrauben**

(1) Drücken Sie den Kasten aufwärts in die Montagebügel.

(2) Kabel des Motors, Gurt oder Schnur nach innen führen. Danach den Kasten nach hinten in die Bügel drücken, bis die Aussparung des Kastens in die L-Profilierung greift.

(3) Danach ziehen Sie die Inbusschrauben aller Bügel fest an. Die genannten Schrauben greifen in die Aussparung an der Oberseite der Vorderseite des Kastenprofils ein.

Schrauben Sie die Führungsschienen am Montageuntergrund fest.

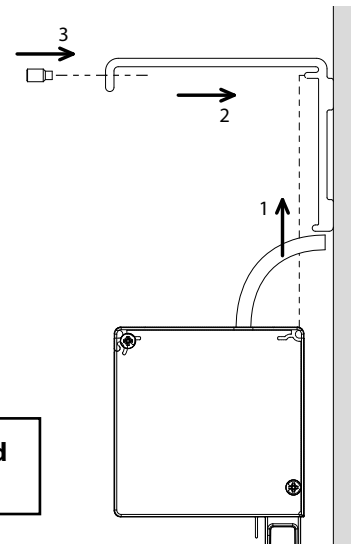

**Darauf achten, dass der Kasten ausreichend gesichert ist. Siehe Abschnitt E.**

**METHODE 3: Führungsschienen festschrauben. Anschließend den Kasten auf die Schienen drücken. (nur für Screens ohne Montagebügel)**

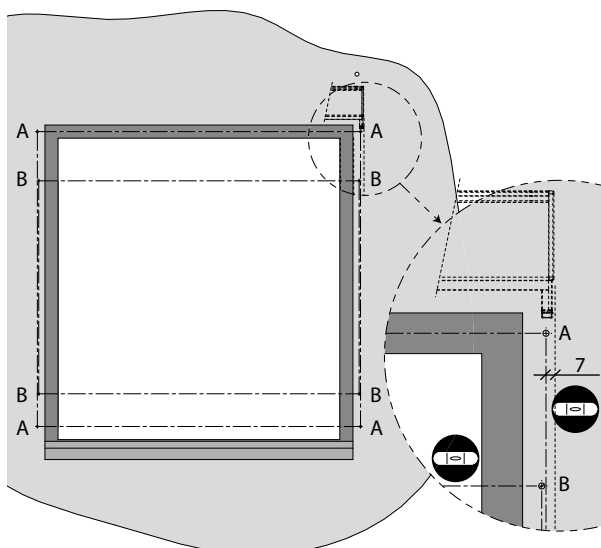

durch Hohlraum der Führungsschiene

für Clips

durch Hohlraum der Führungsschiene

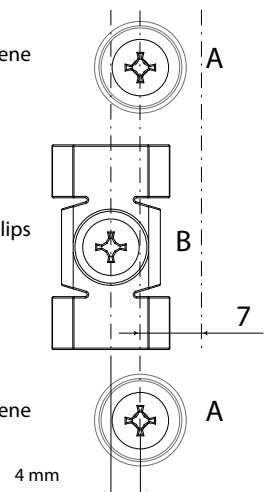

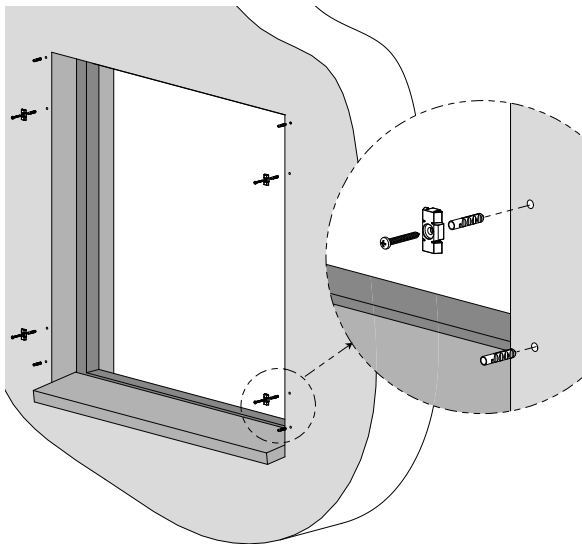

### Schritt 1: Befestigungslöcher für die Führungsschienen bohren und Klammern anbringen

Markieren Sie die Bohrlöcher an der Wand oder am Montageuntergrund und verwenden Sie hierfür die bereits vorgebohrten Seitenführungen.

Bohren Sie die Löcher in einem maximalen Abstand von 500 mm in die Wand ( $\varnothing$  6 mm) oder in das Fensterprofil ( $\varnothing$  3,2 mm).

Setzen Sie bei Wandmontage die S6-Dübel in die gebohrten Löcher ein.

Montieren Sie die Klammern am Montageuntergrund.



Wasserwaage

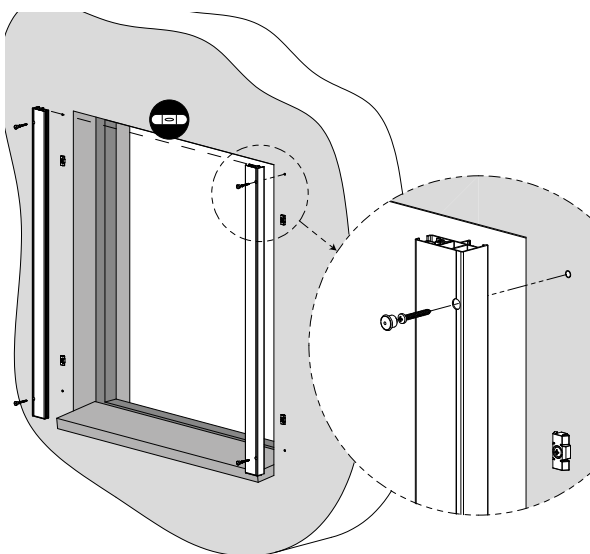

### Schritt 2: Befestigungen Führungsschienen

Schrauben Sie die Führungsschienen am Montageuntergrund fest. Achten Sie darauf, dass die Oberseiten der Führungsschienen waagrecht und auf gleicher Höhe hängen.

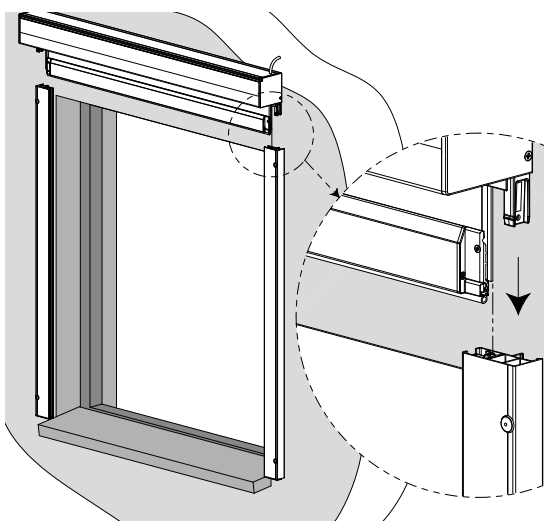

### Schritt 3: Screenkasten auf die Führungsschienen schieben

Den Kasten anheben und Motorkabel bzw. Gurt nach innen führen.

Schieben Sie den Screenkasten mit den Konsolenzapfen in die Hohlräume der Seitenschienen. Achten Sie darauf, dass sich die Gleitblöckchen der Endleiste korrekt in den

Führungsrillen der Schienen bewegen.

Nach dem Einbau des Rollladens ist es notwendig, die Seitenwand zu entfernen die Kabellemme zu entfernen



**Darauf achten, dass der Kasten ausreichend gesichert ist. Siehe Abschnitt E.**

## SCREEN HR8-ZIP SOLAR

Das Screenrollo mit externer solarer Einspeisung stellt ein einzigartiges und vollautomatisches Rollo dar, das funkbetätigt wird, mit einem Stromverbrauch von Null. Dieses Rollo funktioniert auf dem Prinzip der sog. Photovoltaik – d. h. der Umwandlung von Sonnenstrahlung in elektrische Energie. Es handelt sich um eine ökologische und die energieeffizienteste Lösung des Rolloantriebs. Der Antrieb wird von einer Batterie mit langer Nutzungsdauer eingespeist, die von einem Solarpaneel aufgeladen wird, das bei jeder Wetterlage funktioniert. Die maximale Fläche beträgt 7,5 m<sup>2</sup>. Eine Solareinheit ist nur für ein Screenrollo vorgesehen.

### Parameter dieses Produkts:

- nur kantige Box
- Rohr  $\varnothing$  55 mm
- Maße: siehe Seite 72
- Möglichkeit der Anordnung des Solarpaneels
- Standard – interne Batterie nur für die Box 150
- optional – Verwendung einer externen Batterie für die Box 90 und 110
- das Solarpaneel ist jeweils auf der Motorseite angeordnet
- die Montage des Typs B-BE (in die Fensterleibung) ist nicht möglich
- Möglichkeit von mehreren Rollos in einer gemeinsamen Box unter der Voraussetzung, dass jedes Rollo mit einem eigenen Motor und einer externen Batterie ausgerüstet ist

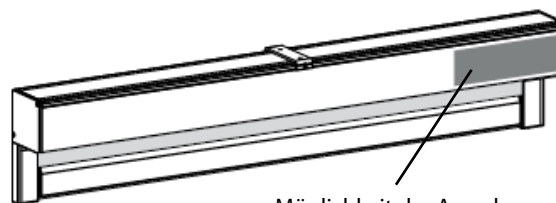

Möglichkeit der Anordnung des Solarpaneels

### Inhalt eines Solarsets:

- \*Motor
- Solarpaneel Oximo WireFree resin 3,2 W
- Batterie Oximo WireFree, NiMH 12V, 2,2 Ah
- Adapterkabel Oximo WireFree Wiring Harness

### \* Motor

| Bezeichnung                       | Abkürzung | Zeichnungsnummer |
|-----------------------------------|-----------|------------------|
| SOLAR KIT „SUNEA 40 io“ 6/18      | X.1241890 | 6-018887-0006    |
| SOLAR KIT „SUNEA 40 io“ 10/12     | X.1241891 | 6-018887-0010    |
| SOLAR KIT „SUNEA 40“ 6/18 RTS DC  | X.1241478 | 6-017545-0006    |
| SOLAR KIT „SUNEA 40“ 10/12 RTS DC | X.1241479 | 6-017545-0010    |

### Batterie Oximo WireFree

- Batterie Typ NiMH
- Maß 420mm x  $\varnothing$  25 mm
- Schutzklasse IPx4
- Ladezeit max. 3,5 Std.
- 

### Solarpaneel Oximo WireFree

- Material schwarzes Glaslaminat mit transparentem Epoxidharz mit Photovoltaik-Technologie
- Anschlusswert 3,2 W
- Maße 470 x 60 x 6 mm
- Schutzklasse X4 (lichtempfindliche Zellen: IP67)
- liefert die Energie auch bei bedecktem Himmel

**Montage:**

Die Batterie kann man in einen Raum installieren, sie kann auch von außen in einer Rollbox angeordnet sein, aber nur so, dass sie nicht der unmittelbaren Außenumgebung ausgesetzt ist; die Batterie soll vor Regen und direkter Sonnenstrahlung geschützt sein. Die Arbeitstemperatur liegt zwischen  $-20^{\circ}\text{C}$  und  $+70^{\circ}\text{C}$ . Die Schutzklasse IP ist X4; das bedeutet, dass das Produkt vor Spritzwasser unter allen Winkeln geschützt ist.

Die Batterie Oximo WireFree TM muss so installiert sein, dass sie vor Witterungseinflüssen geschützt ist. Sie kann z.B. hinter der Führungsleiste des Rollos (1), hinter der Rollobox oder von unten der Box (2), im Inneren der Rollobox (3), unter dem Fensterrahmen oder in der Ecke der Innenwand befestigt sein. Die geeignete Stelle wählen Sie entsprechend der Anordnung, der Konstruktion und dem Typ des Rollos aus. Achtung! Die Batterie muss in jeder Position des Rollos zugänglich sein, damit der Taster PROG immer zugänglich ist und damit ihre Wartung, bzw. ihr Wiederaufladen mit einem externen Ladegerät oder ihre Auswechslung möglich sind. Verschließen Sie die Batterie nie in einem luftdichten Gehäuse. Wird die Batterie in einer anderen als waagerechten Position installiert, dann muss die Ausführung des Zuleitungskabels immer nach oben gerichtet sein.

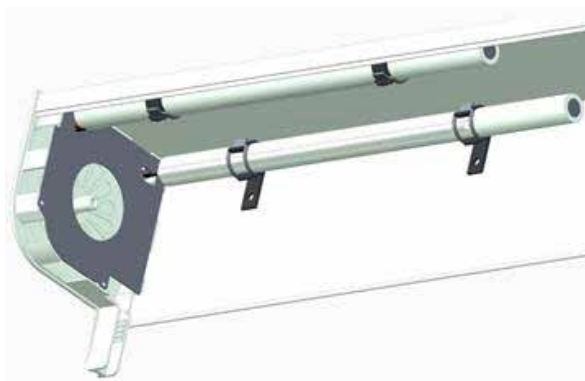
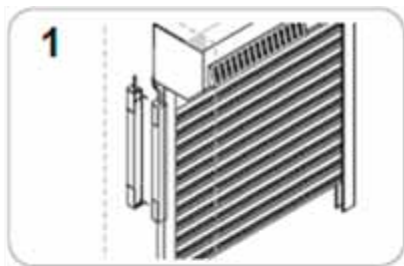

Beispiel der Anordnung der Batterie im Innenraum der Box.

Die Batterie in der Schachtel ist nur für die Größe 150 gültig. Bei anderen Boxen befindet sie sich außerhalb der Box.

## SCREEN HR10-ZIP



- ▲ Integrierter Kasten in die Wand vor dem Fenster,
- ▲ keine Perforation der Gehäuseverkleidung,
- ▲ vollintegrierte Unterschiene in heruntergezogener Lage,
- ▲ perfekt für Niedrigenergiehäuser und Passivhäuser,
- ▲ Windfestigkeitsklasse 3.

**ISOTRA** *Quality*



## SCREEN HR10-ZIP (2-01450-0000)

| Position       | Bezeichnung   | Abkürzung   | Zeichnungsnummer              |
|----------------|---|-------------|-------------------------------|
| 1              | Oberes Profil - HR10-ZIP                                      | ZPH182      | 6-015158-0000                 |
| 1              | Aufwickelwalze HR10-ZIP Al Ø 78x1,25mm - 4,5m                 | ZPH184      | 6-015160-0000                 |
| 1              | Aufwickelwalze HR10-ZIP Al Ø 55mm - 6m                        | ZPH123      | 6-014027-0000                 |
| 1              | Aufwickelwalze HR7/HR8-ZIP Al Ø 67mm - 6m                     | ZPH124      | 6-013982-0000                 |
| 1              | Wickelwalze Durchm. 85x1,20mm-6m                              | ZPA020      | 6-016860-0000                 |
| 1              | Tuchkeder PVC 6,0 mm  | ZP0097/0006 | 6-016911-0006                 |
| 1              | Dichtung der unteren Leiste                                   | ZPH116      | 6-013974-0000                 |
| 1              | Profil des Beschwerers der unteren Leiste 20x20mm - Fe/Zn     | ZPH202      | 6-015193-0000                 |
| 1              | Tuchkeder PVC 3,0 mm  | ZP0097/0003 | 6-016911-0003                 |
| 10             | Seitenteil - links  | ZPH175      | 6-015131-0000                 |
| 10             | Seitenteil - rechts   | ZPH174      | 6-015130-0000                 |
| 10             | Profil BOX  | ZPH176      | 6-015152-0000                 |
| 10             | Profil BOX - unten  | ZPH177      | 6-015153-0000                 |
| 10             | Schiebemodul für den Seitenteil- links - schwarz              | ZPH185      | 6-015161-9004                 |
| 10             | Winkelprofil Al - 20 x 20 x 2 mm*                             | ZPH195      | 6-015179-0000                 |
| 10             | Schiebemodul für den Seitenteil- rechts - schwarz             | ZPH186      | 6-015162-9004                 |
| 10             | Montage-Grundplatte   | ZPH187      | 6-015163-0000                 |
| 10             | Profil selbstklebend 1800 mm                                  | ZPH197      | 6-015184-0000                 |
| 10             | Kabelhalter - selbstklebend                                   | ZPH196      | 6-015183-0000                 |
| <b>20 - 22</b> | <b>Geteilter Stoff für Screen</b>                             |             | <b>siehe Screenmusterbuch</b> |
| 220            | Sicherung des Endstücks der unteren Leiste – RECHTS SCHWARZ   | ZPH191      | 6-015175-9004                 |
| 230            | Sicherung des Endstücks der unteren Leiste – LINKS SCHWARZ    | ZPH192      | 6-015176-9004                 |
| 240            | Endstück der unteren Leiste – LINKS - SCHWARZ                 | ZPH193      | 6-015177-9004                 |
| 250            | Endstück der unteren Leiste – RECHTS - SCHWARZ                | ZPH194      | 6-015178-9004                 |
| 320            | Walzenkappe Ø 78mm  | ZPH199      | 6-015188-0000                 |
| 320            | Walzenkappe Ø 67mm  | ZPH139      | 6-013984-0000                 |
| 320            | Walzenkappe Ø 55mm  | ZPH136      | 6-014238-0000                 |
| 320            | Walzenkappe Ø 67mm mit Vierkantöffnung 12                     | ZPH141      | 6-013983-0000                 |
| 320            | Wellenendstück Durchm. 85mm - durchgängig                     | ZPA008/1    | 3-04003-9004                  |
| 320            | Walzenkappe Ø 55mm mit Vierkantöffnung 12                     | ZPH138      | 6-014243-0000                 |
| 331            | Einlage des Wellenendstücks - Durchm. 50mm                    | ZPA017      | 3-03486-9004                  |
| 331            | Aufsatzstück der Walzenkappe Durchmesser 78mm                 | ZPH200      | 6-015189-0000                 |
| 340            | Stift der Walzenkappe - 12mm Fe/Zn                            | ZPH129      | 6-013985-0000                 |
| <b>350</b>     | <b>Motoren (SOMFY, BECKER) SCREEN</b>                         |             | <b>s. Motoren, Seite 101</b>  |
| 350            | Mitnehmer LT60 HI - PRO Ø 78mm                                | MRH 119     | 6-013868-0000                 |
| 350            | Mitnehmer LT50 HI - Ø 65mm                                    | ZPH160      | 6-013980-0000                 |
| 350            | Mitnehmer LT50 HI - Ø 85mm                                    | ZPH161      | 6-014326-0000                 |
| 350            | Mitnehmer LS40 - Ø 50mm                                       | ZPH163      | 6-014328-0000                 |
| <b>360</b>     | <b>Führung - Leiste HR10-ZIP - links</b>                      |             | <b>2-01452-PU11L</b>          |
| 360            | Click-Profil für die Führungsleiste - HR10-ZIP**              | ZPH180      | 6-015156-0000                 |
| 360            | Endstück für das Click-Profil HR10-ZIP                        | ZPH201      | 6-015190-0000                 |
| 360            | Endstück der Führungsleiste 1120 - HR10-ZIP - LINKS           | ZPH188      | 6-015171-0000                 |
| 360            | Profil der Führungsleiste 1040 pro HR10-ZIP                   | ZPH206      | 6-015203-0000                 |
| 360            | Profil der Führungsleiste 1040 vorderer Teil                  | ZPH207      | 6-015204-0000                 |
| 360            | Endstück der Führungsleiste VL 1040 - HR10-ZIP – LINKS/RECHTS | ZPH208      | 6-015205-0000                 |
| <b>370</b>     | <b>Führung - Leiste HR10-ZIP - rechts</b>                     |             | <b>2-01452-PU11P</b>          |
| 370            | Profil der Führungsleiste 1120 Abschluss                      | ZPH178      | 6-015154-0000                 |
| 370            | Klemme für die Abdeckung der Box - schwarz                    | ZPH179      | 6-015155-9004                 |
| 370            | Profil der Führungsleiste 1120 Abschluss                      | ZPH181      | 6-015157-0000                 |
| 370            | Feder der Führungsleiste ZIP                                  | ZPH147/1    | 7-303662-0000                 |
| 370            | Führungsprofil für den Zipper                                 | ZPH145      | 6-014155-0000                 |
| 370            | Endstück der Führungsleiste 1120 - rechts                     | ZPH189      | 6-015172-0000                 |
| 370            | Profil – Halter der Führungsleiste für den Zipper - schwarz   | ZPH198      | 6-015185-0000                 |

\*Für die Führungsleisten des Typs 1120 und 1040 wird die BOX ohne den Winkel geliefert.

\*\*Für die Führungsleisten des Typs 1120 mit dem Clip-Profil und 1040 mit dem Clip-Profil wird die Box mit dem Winkel geliefert.

## Motoren SCREEN HR10-ZIP (2-01450-0000)

| Position | Bezeichnung                       | Abkürzung | Zeichnungsnummer |
|----------|-----------------------------------|-----------|------------------|
| 101      | Motor ALTUS 50 RTS 10/17          | MR 091/10 | 6-011170-0010    |
| 102      | Motor ALTUS 50 RTS 15/17          | MR 091/15 | 6-011170-0015    |
| 103      | Motor ALTUS 50 RTS 20/17          | MR 091/20 | 6-011170-0020    |
| 201      | Motor Sunea 50 Screen io 10/17    | ZP0085    | 6-012559-1017    |
| 202      | Motor Sunea 50 Screen io 15/17    | ZP0086    | 6-012559-1517    |
| 203      | Motor Sunea 50 Screen io 20/17    | ZP0092/20 | 6-012559-2017    |
| 301      | Motor MAESTRIA +50 IO 10/17 VVF5M | ZP0085/1  | 6-012538-1017    |
| 302      | Motor MAESTRIA +50 IO 15/17 VVF5M | ZP0086/1  | 6-012538-1517    |
| 303      | Motor MAESTRIA +50 IO 25/17 VVF5M | ZP0087/1  | 6-012538-2517    |
| 401      | Motor MAESTRIA +50 WT 10/17 VVF3M | ZP0093/10 | 6-015258-1017    |
| 402      | Motor MAESTRIA +50 WT 15/17 VVF3M | ZP0093/15 | 6-015258-1517    |
| 403      | Motor MAESTRIA +50 WT 25/17 VVF3M | ZP0093/25 | 6-015258-2517    |
| 501      | Motor LS 40 9/16                  | PR0125    | 6-002624-0009    |
| 601      | Motor Sunea 40 Screen io 09/16 5m | ZP0091/16 | 6-014483-0009    |

## Motoren (Becker) Screen ALFA-ZIP (6-015258 / 6-012538 / 6-002624 / 6-014483)

| Position | Bezeichnung                         | Abkürzung      | Zeichnungsnummer |
|----------|-------------------------------------|----------------|------------------|
| 510      | Motor BECKER 50 E 08/17             | X.2010/1301590 | 6-017861-0008    |
| 510      | Motor BECKER 50 E 12/17             | X.2010/1301600 | 6-017861-0012    |
| 510      | Motor BECKER 50 E 20/17             | X.2010/1301450 | 6-017861-0020    |
| 500      | Motor BECKER 50 Screen C 08/17 PLUS | X.2010/1302170 | 6-018761-0008    |
| 500      | Motor BECKER 50 Screen C 12/17 PLUS | X.2010/1302180 | 6-018761-0012    |
| 500      | Motor BECKER 50 Screen C 20/17 PLUS | X.2020/1301860 | 6-018761-0020    |

\*Bemerkung: E = elektronischer Motor / C = Funkmotor

**Screen HR 10 BOX 110**

| Position | Bezeichnung   | Abkürzung     | Zeichnungsnummer |
|----------|---|---------------|------------------|
| 600      | Motor ISOTRA BASIC, 10Nm/17, mit Integr.Empfänger, SC zip | X.AM45 10/17S | 6-019173-0010    |
| 600      | Motor ISOTRA BASIC, 15Nm/17, mit Integr.Empfänger, SC zip | X.AM45 15/17S | 6-019173-0015    |
| 600      | Motor ISOTRA BASIC, 20Nm/17, mit Integr.Empfänger, SC zip | X.AM45 20/17S | 6-019173-0020    |

**Motoren (Geiger) Screen ALFA - ZIP (2-00530-0002)**

| Position | Bezeichnung  | Abkürzung | Zeichnungsnummer |
|----------|--|-----------|------------------|
| 10       | Motor Geiger Solid Line ZIP AIR 6/16               | PR0790/06 | 6-015903-0006    |
| 11       | Motor Geiger Solid Line ZIP AIR 10/16              | PR0790/10 | 6-015903-0010    |
| 12       | Motor Geiger Solid Line ZIP AIR 20/16              | PR0790/20 | 6-015903-0020    |
| 70       | Mitnehmer SOLID LINE AIR - Durchm. 95              | ZPA015/95 | 6-015904-0095    |
| 70       | Mitnehmer SOLID LINE AIR - Durchm. 78              | ZPA015/78 | 6-015904-0078    |
| 70       | Mitnehmer SOLID LINE AIR - Durchm. 85              | ZPA015/85 | 6-015904-0085    |
| 200      | Kabeltülle GUMMI Durchm.7                          | ZPH150    | 6-014339-0000    |
| 320      | Schraube 4,8x19 DIN 7982 C-H A2 Kreuz-Versenkopf   |           | 6-013928-0000    |
| 330      | Kabellmuffe 300x4,8-ČERNÁ                          | ZPH168    | 6-014438-0000    |
| 340      | Schraube 3,5x19 DIN 7982 C-H A2 Kreuz - Versenkopf |           | 6-014439-0000    |
| 350      | Schraube M6x10 DIN 965-H, A2, Kreuz - Versenkopf   |           | 6-014497-0000    |
| 400      | Lagerplatte flach                                  | ZPA005    | 3-03484-9004     |
| 410      | Lagerplatte clip                                   | ZPA006    | 3-03485-9004     |

## Gewicht

Für einen Vorbau-Screen mit einer Breite von 3,0 Metern und einer Höhe von 1,5 Metern beträgt das Gesamtgewicht somit  $\pm 34,5$  kg.

Gewicht des Kastens auf der Grundlage, einer Tuchwelle aus Aluminium  $\varnothing 67$ , einem Motor und einem Satiné-Tuch

| KASTEN |             |
|--------|-------------|
| LÄNGE  | GEWICHT     |
| 1,0 m  | $\pm 13$ kg |
| 1,5 m  | $\pm 16$ kg |
| 2,0 m  | $\pm 20$ kg |
| 2,5 m  | $\pm 23$ kg |
| 3,0 m  | $\pm 27$ kg |
| 3,5 m  | $\pm 30$ kg |
| 4,0 m  | $\pm 34$ kg |
| 4,5 m  | $\pm 37$ kg |

Gewicht von zwei standardmäßigen Seitenführungsschienen 1120:

| 2 FÜHRUNGSSCHIENEN |               |
|--------------------|---------------|
| LÄNGE              | GEWICHT       |
| 0,5 m              | $\pm 2,5$ kg  |
| 1,0 m              | $\pm 5$ kg    |
| 1,5 m              | $\pm 7,5$ kg  |
| 2,0 m              | $\pm 10$ kg   |
| 2,5 m              | $\pm 12,5$ kg |
| 3,0 m              | $\pm 15$ kg   |
| 3,5 m              | $\pm 17,5$ kg |
| 4,0 m              | $\pm 20$ kg   |
| 4,5 m              | $\pm 22,5$ kg |

## Technische Spezifikation

### SCREEN BOX (2-01451-PU11)

Der Außenrahmen des Screenkastens besteht aus zwei Komponenten aus stranggepresstem Aluminium: dem U-förmigen Kastenprofil (B) und der darin schwenkbaren Bodenplatte (H). Die Seiten werden mit Seitenkonsolen (D) abgeschlossen, in die dann mithilfe von Einschubmodulen (I) eine herausnehmbare Welle mit Tuch (C) eingeschoben werden kann. Die Anschläge der Bodenplatte (F) werden dann zusammen mit den Einschubmodulen mithilfe von Schrauben (G) an den Seitenkonsolen fixiert. Danach kann die Bodenplatte an den Seiten an diesen Anschlägen festgeschraubt werden.

Zur Fixierung des Motorkabels dienen ein Kabelkanal (A) an der Seitenkonsole und eine Kabelschelle (J) an der Bodenplatte.

Für den Vorbau-Screen HR10-ZIP ist nur ein Kastentyp verfügbar. Die Abmessungen des Kastenquerschnitts betragen 122 mm x 140 mm.

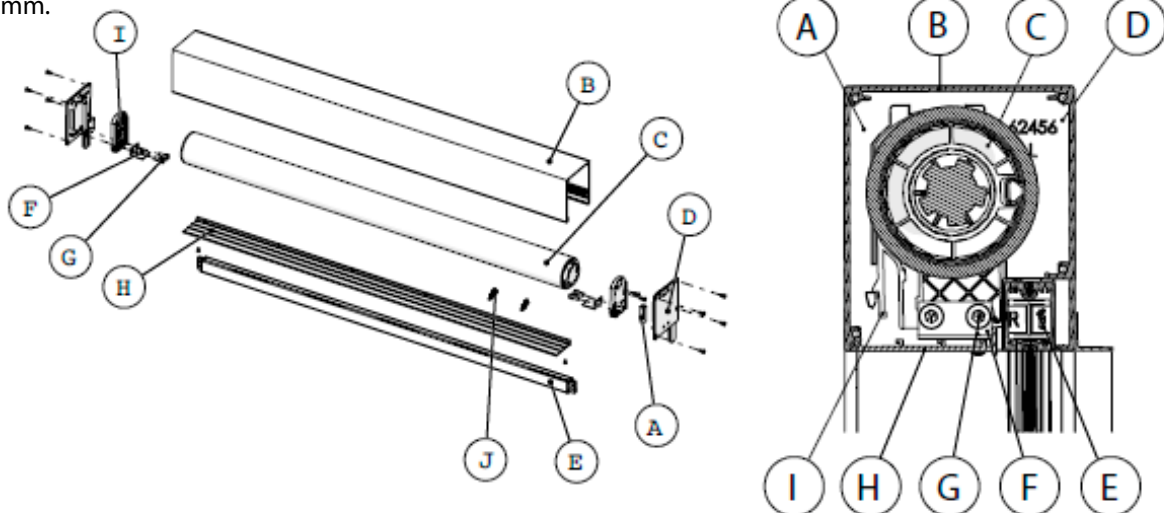

(A) Kabelkanal

(B) Kastenprofil

(C) Tuchwelle mit Tuch

(D) Seitenkonsole

(E) Endeleiste

(F) Anschlag der Bodenplatte

(G) Schraube M8x18

(H) Bodenplatte

(I) Einschubmodul

(J) Kabelschelle



Stellen Sie sicher, dass die Bodenplatte des Screenkastens und das Scharnierteil der Führungsschiene (siehe Führungsschienen) jederzeit geöffnet werden können, sodass die mechanischen Komponenten im Innern jederzeit zugänglich sind. Sollte diese Bestimmung nicht eingehalten werden, kann Harol für die Kosten für Stemm- und Maler- oder Tapezierarbeiten nicht haftbar gemacht werden!

**Achtung! Wenn der Kasten umgekehrt aufgebaut wird, muss das Fenster von Innen geöffnet werden können. Im Falle einer technischen Störung in heruntergelassenem Zustand muss der Kasten an der Innenseite zugänglich sein.!**

**Endleiste** (6-015158-0000)

Die Endleiste besteht aus einem zweiteiligen Gleitblock links und rechts und einem pulverbeschichteten Profil aus stranggepresstem Aluminium.

Das Profil besteht aus folgenden Komponenten:

- einem Tuchschlitz zur schraubenlosen Befestigung des Tuchs
- mittels eines Tuchkeders von  $\varnothing 3$  mm.
- einer Kammer für einen Beschwerungsstab.
- einem Schlitz an der Unterseite zum Einschieben eines Dämpfungsgummis (optional kann auch ein Bürstenstreifen verwendet werden).

Der zweiteilige Gleitblock sorgt für eine optimale Festklemmung des Tuchs.

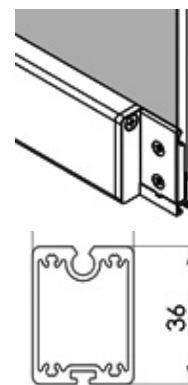
**Tuchwelle**

Abhängig vom Breitenmaß und vom Tuchtyp wird die Welle aus stranggepresstem Aluminium  $\varnothing 55$  mm oder die Welle aus verzinktem Stahl  $\varnothing 78$  mm verwendet (siehe Tabelle).

Die Tuchwellen verfügen über einen Tuchschlitz zur Befestigung des Tuchs mittels eines Tuchkeders von  $\varnothing 4$  mm für die Welle  $\varnothing 55$  mm und eines Tuchkeders von  $\varnothing 6$  mm für Wellen  $\varnothing 78$  mm.

An beiden Seiten der Tuchwelle wird eine konische Walzenkapsel angebracht. An der Antriebsseite ist die Walzenkapsel offen, um den Motor zu integrieren.

| WELLE                              | $\varnothing 55$ mm* | $\varnothing 78$ mm        |
|------------------------------------|----------------------|----------------------------|
|                                    | 6-014027-0000        | 6-015160-0000              |
| Material                           | Aluminium            | Verzinkter Stahl           |
| Tuchkeder                          | $\varnothing 4$ mm   | $\varnothing 6$ mm gerippt |
| Bestellbreiten<br><b>Soltis 92</b> | 655–815 mm           | 815–4500 mm                |
| <b>Satiné</b>                      | 655–815 mm           | 815–4500 mm                |
| <b>Blackout</b>                    | 655–815 mm           | 815–4500 mm                |

\* Der Motor LS40, Sunea 40 io oder Becker  $\varnothing 40$  wird serienmäßig geliefert. Für den RTS ist es notwendig, den LS40 Shutter in der Wand zu bestellen.

**Konsolen** (6-015130-0000, 6-015131-0000)

Die Konsolen bestehen aus zwei Komponenten:

- einer festen Seitenkonsole
- einem Einschubmodul
- 

**Seitenkonsolen links/rechts** (6-015130-0000/6-015131-0000)

Maß: 122 x 140 mm

Die Seitenkonsolen aus Aluminium verfügen über angespritzte Konsolenzapfen, die in die Basiskomponente der Führungsschiene passen. An der Innenseite davon befinden sich offenstehende Rippen: eine, in die die Endleiste passt, und eine, in die das Einschubmodul eingeschoben werden muss. Hinter einer Lasche kann das Einschubmodul mit dem Klickfuß eingerastet werden.

**Einschubmodule links/rechts** (6-015161-9004/6-015162-9004)

Maß: 66,5 x 115 mm

Die Einschubmodule sind aus glasfaserverstärktem Polyamid. Diese verfügen über einige Löcher zur Anbringung des Motors an der Motorseite oder ein Loch für eine Welle an der gegenüberliegenden Seite. Für jeden Wellendurchmesser müssen die zugehörigen Löcher verwendet werden. Indem der Klickfuß nach innen gedrückt wird, kann das Einschubmodul von der Seitenkonsole gelöst werden.

Die beiden Löcher an der Unterseite dienen dazu, den Anschlag der Bodenplatte an den Seitenkonsolen zu fixieren.

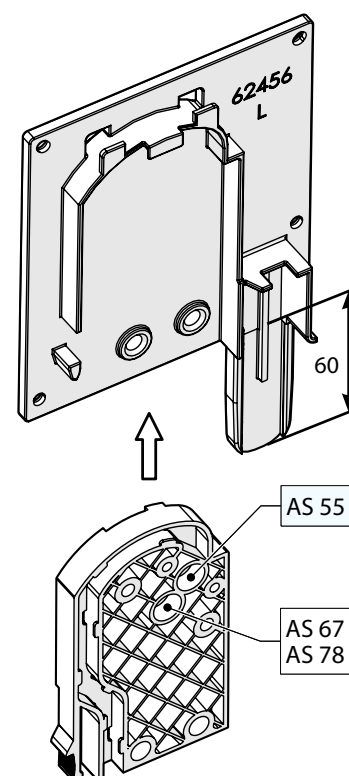

## FÜHRUNGSSCHIENEN

### Führungsschiene 1120 (6-015157)

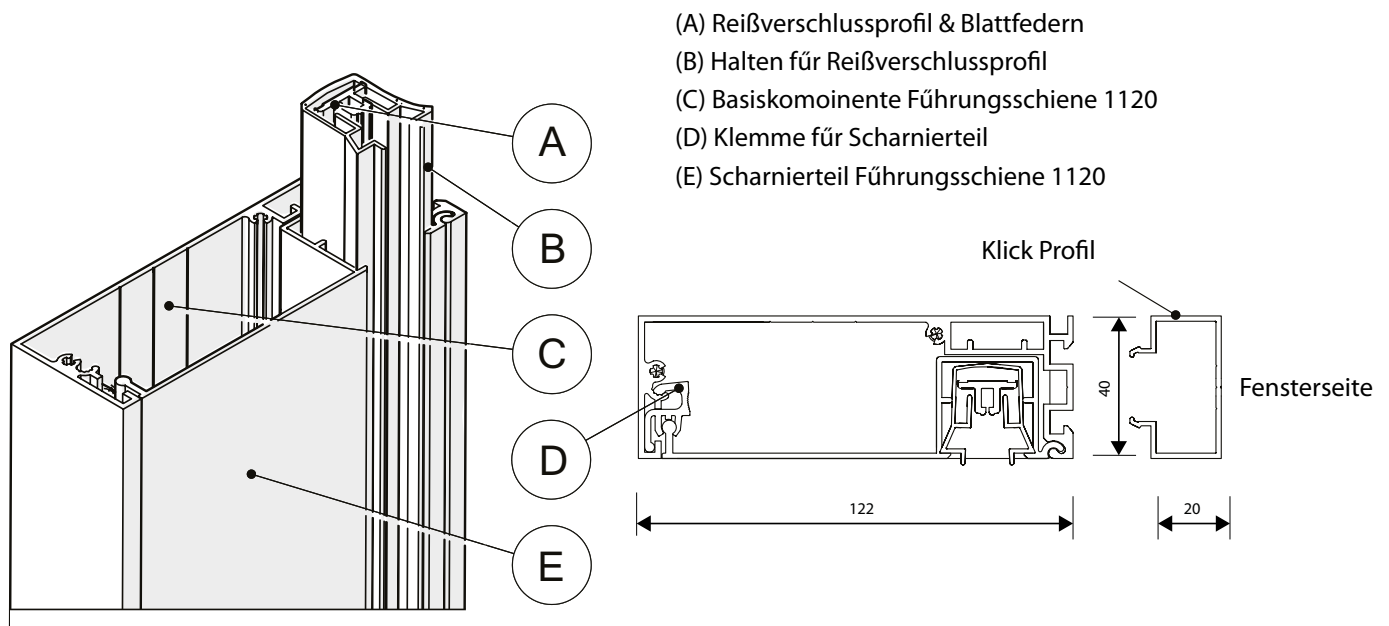

Die breiten Führungsschienen 1120 bestehen aus einer Basiskomponente (C), einem Scharnierteil (E) und einem Halter (B) mit Reißverschlussprofil (A). An der Unterseite der Basiskomponente der Führungsschienen befindet sich jeweils eine Abschlussplatte aus Aluminium. An der Fensterseite dreht sich das Scharnierteil in der Basiskomponente der Führungsschiene und an der Außenseite lässt sich das Scharnierteil in die Kunststoffklemmen (D) einrasten, die an der Basiskomponente angebracht sind (siehe Abbildung). Erst wenn das Scharnierteil geschlossen ist, kann der Halter zusammen mit dem Reißverschlussprofil eingebracht werden. Der Halter und das Reißverschlussprofil sind allerdings 35 mm länger als die Führungsschiene und werden erst in den Kasten und anschließend weiter in die Aussparung des Scharnierteils eingesetzt.

Bei der Basiskomponente und dem Scharnierteil handelt es sich um Profile aus stranggepresstem Aluminium, die beide pulverbeschichtet sind. Der Halter und das Reißverschlussprofil sind beide aus Kunststoff. Wenn zwischen dem Screen und dem Fenster ein Insektenschutz angebracht werden soll, müssen Ausgleichsprofile am Kasten und an der Führungsschiene angebracht werden, und zwar jeweils mit dem Klick Profil. Für die Befestigung des Modells HR10-ZIP müssen erst die Basiskomponenten sorgfältig am Fensterrahmen fixiert werden (siehe Montageanleitung!). Pro Führungsschiene werden zu diesem Zweck einige Schrauben mitgeliefert. Bei Verwendung der Klick Profil werden die Clipsprofile mit diesen Schrauben fixiert, und zwar an der Unterseite zusammen mit einem Endwinkel. Anschließend können die Basiskomponenten daran eingerastet werden. Danach wird der Screenkasten an den Führungsschienen angebracht, und zwar mit den Konsolenzapfen in den Führungsschienen. Diese Leiste kann von vorne ausgetauscht werden.

## Führungsschiene 1040 (6-015203)

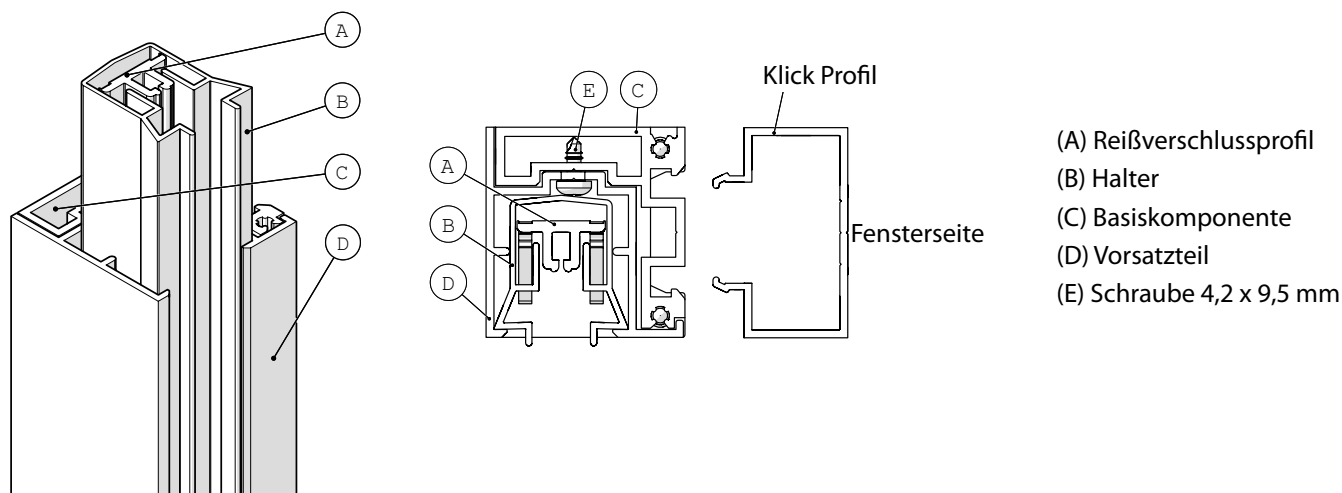

Die schmalen Führungsschienen 1040 bestehen aus einer Basiskomponente (C), einem Vorsatzteil (D) und einem Halter (B) mit Reißverschlussprofil (A). An der Unterseite der Basiskomponente der Führungsschienen befindet sich jeweils eine Abschlussplatte aus Aluminium. Das Vorsatzteil wird mithilfe der mitgelieferten Bohrschrauben an der Basiskomponente befestigt (siehe Abbildung). Erst wenn das Vorsatzteil fixiert ist, kann der Halter zusammen mit dem Reißverschlussprofil eingebracht werden. Der Halter und das Reißverschlussprofil sind jedoch 35 mm länger als die Führungsschiene.

Bei der Basiskomponente und dem Scharnierteil handelt es sich um Profile aus stranggepresstem Aluminium, die beide pulverbeschichtet sind. Der Halter und das Reißverschlussprofil sind beide aus Kunststoff.

Wenn zwischen dem Screen und dem Fenster ein Insektenschutz angebracht werden soll, müssen Ausgleichsprofile am Kasten und an der Führungsschiene angebracht werden, und zwar jeweils mit dem Klick Profil.

Für die Befestigung des Modells HR10-ZIP müssen erst die Basiskomponenten sorgfältig am Fensterrahmen fixiert werden (siehe Montageanleitung!). Pro Führungsschiene werden zu diesem Zweck einige Schrauben mitgeliefert. Bei Verwendung der Option Klick Profil werden die Clipsprofile mit diesen Schrauben fixiert, und zwar an der Unterseite zusammen mit einem Endwinkel. Anschließend können die Basiskomponenten daran eingerastet werden.

Danach wird der Screenkasten an den Führungsschienen angebracht, und zwar mit den Konsolenzapfen in den Führungsschienen.  
Diese Leiste kann nicht ersetzt werden.

## Bedienung

**Der Vorbau-Screen HR10-ZIP zeigt immer nach INNENRAUM (siehe Abbildung).**

Die Bedienung für das Modell HR10-ZIP ist immer elektrisch.

Die Bediengungsseite kann links und rechts sein. An der gewählten Bediengungsseite kann das Kabel dann entweder über die Seitenführungsschiene oder über ein zu bohrendes Loch an der Ober- oder Rückseite des Kastenprofils verlegt werden (siehe Abbildung).

Die Motoren haben eine Laufzeit von  $\pm 4$  Minuten. Danach wird die thermische Sicherung aktiviert (siehe Motorhandbuch).

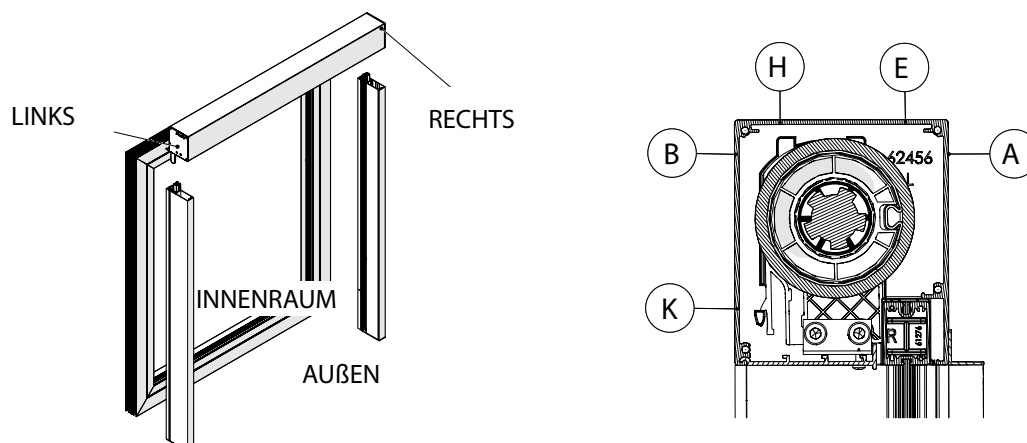

## SCREEN HR10-ZIP

### Ausmessung

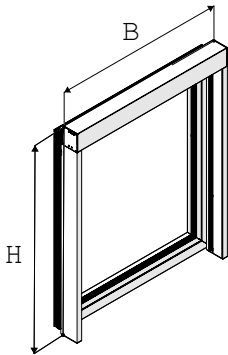

Als Maße sind die Breite B und die Höhe H anzugeben.

Die Fertigungsbreite B entspricht der Breite des Kastens, was wiederum dem Abstand zwischen den Außenseiten der linken und rechten Führungsschiene entspricht. Diese Breite entspricht nicht immer der Breite des Fensters, sondern ist von der Fensterausführung abhängig (Abbildung).

Die Fertigungshöhe H entspricht der Höhe einschließlich der Kastenhöhe und der Abschlussplatten der Führungsschienen.

Beide Maße werden in mm ausgedrückt.

Mehr dazu im separaten **Dokument Mess- und Montageanleitung**.

### Montage

Die Montage selbst besteht aus 4 Schritten.

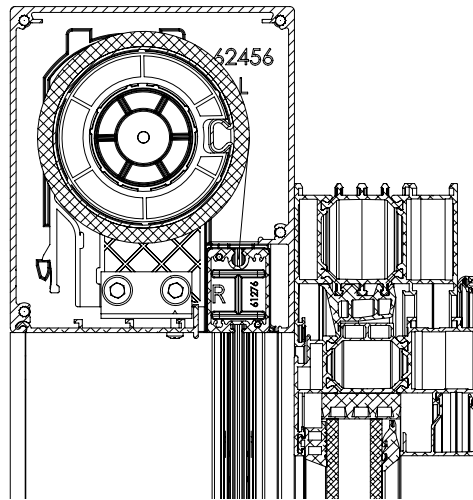

### Schritt 1

Die Führungsschienen werden montiert geliefert. Für die Montage am Fenster muss die Abdeckung von der Basiskomponente entfernt werden. Reißverschlussführung und Hülse können in der Abdeckung verbleiben.

### Führungsschiene 1120

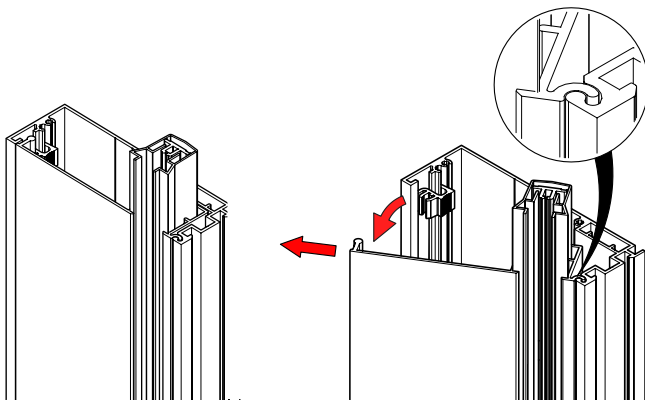

### Führungsschiene 1040

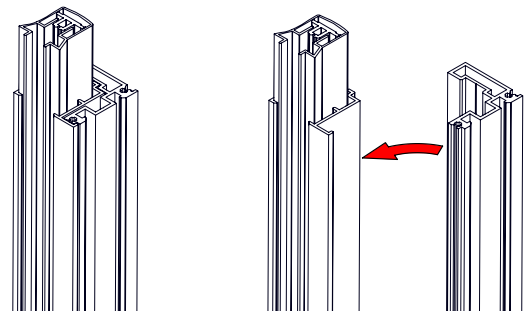

## Schritt 2

Montieren Sie die Basis der Führungsschiene mit den mitgelieferten Schrauben am Fenster.

### Führungsschiene 1120

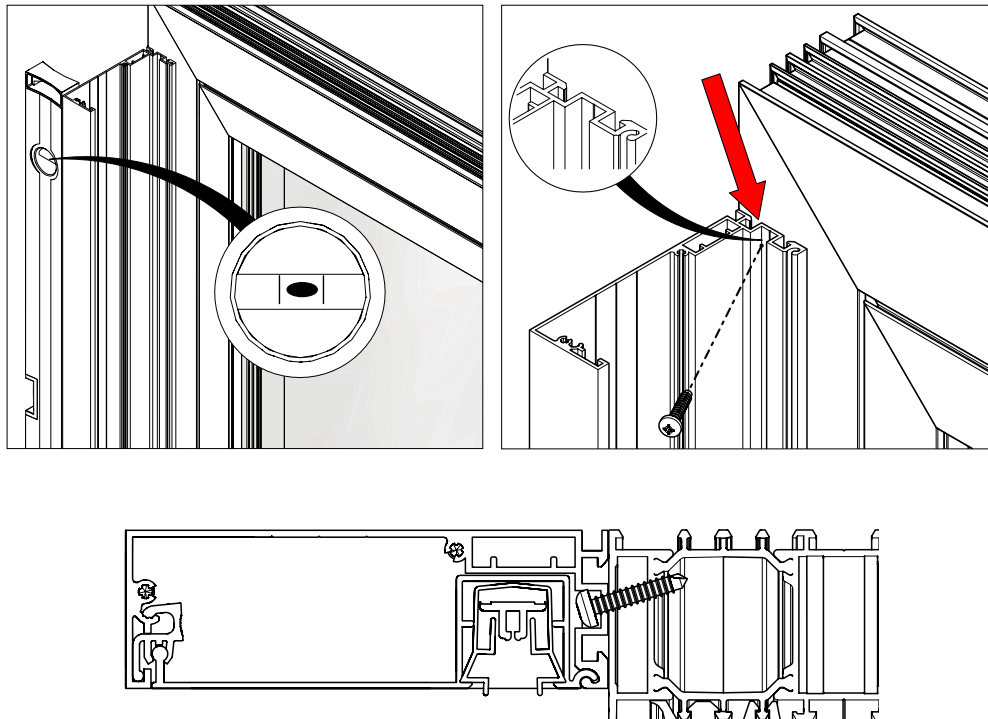

### Führungsschiene 1040 = Führungsschiene 1120 auf der Oberfläche montiert

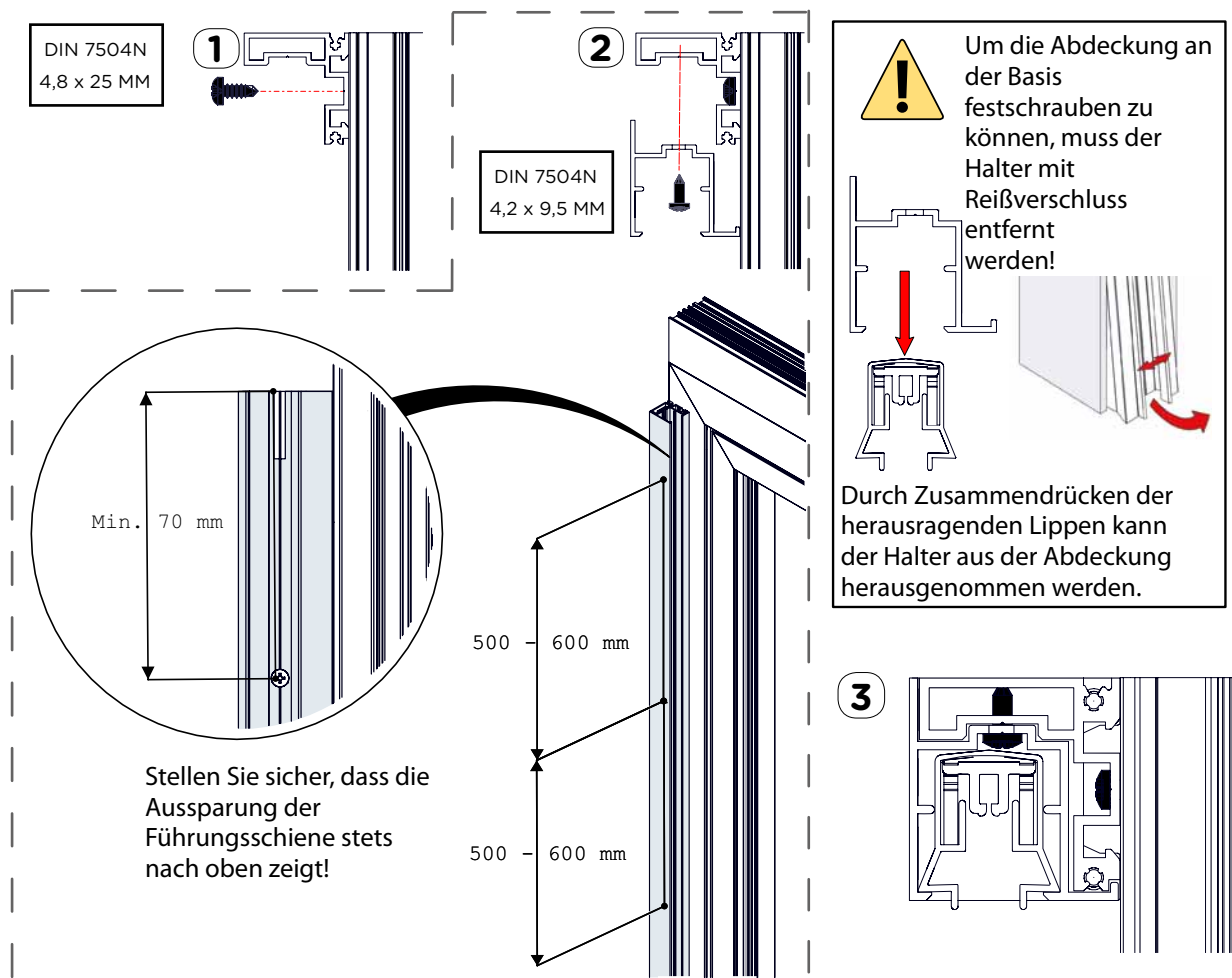

## Führungsschiene 1120 – Klick Profil

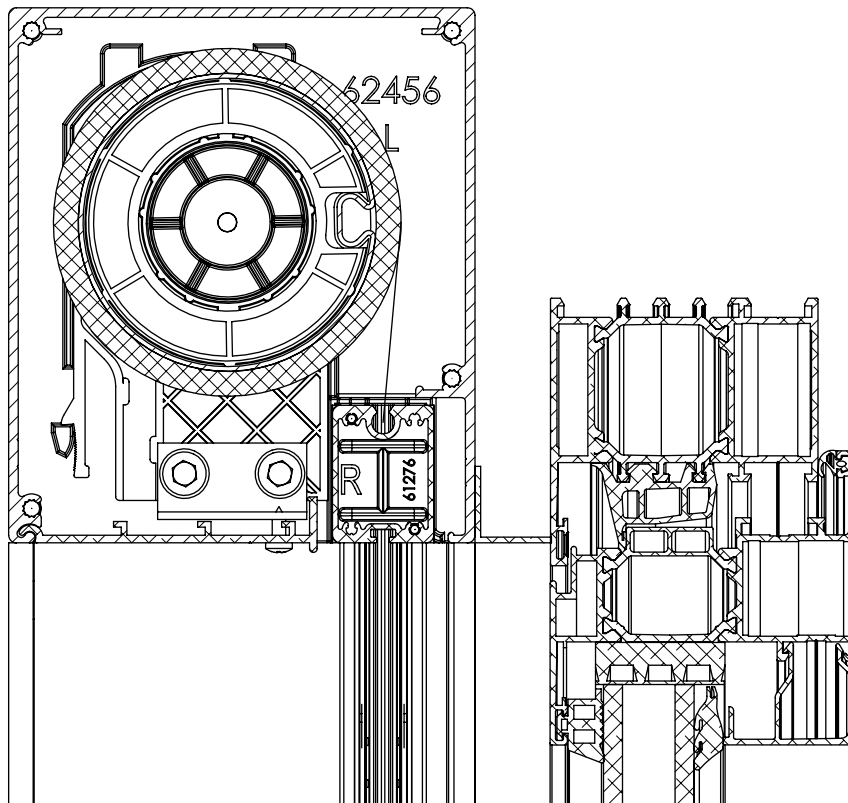

- Die Führungsschienen werden montiert geliefert. Bei dieser Option (Klick Profil) muss das Clip-/Ausgleichsprofil vor der Montage am Fenster von der Basis entfernt werden.

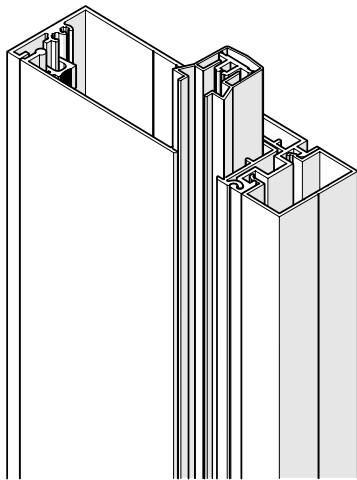

Bei dieser Option (Ausgleichsprofil) muss das Clip-/Ausgleichsprofil vor der Montage am Fenster von der Basis entfernt werden. (Abb. 10)

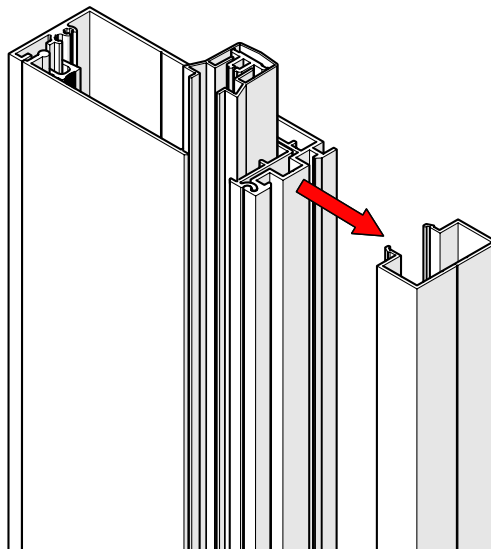



Achtung: Nur das Ausgleichsprofil muss am Fenster festgeschraubt werden. Die Basis wird mithilfe einer Klick-Verbindung am Ausgleichsprofil befestigt.

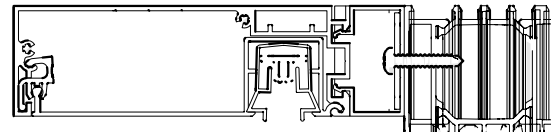
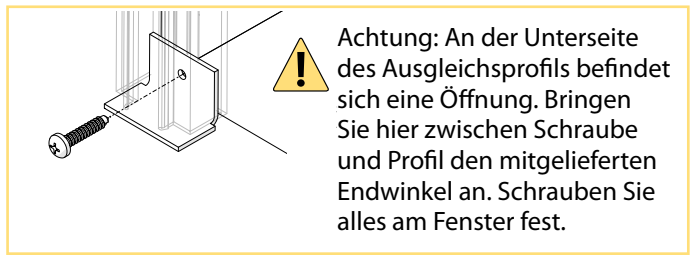
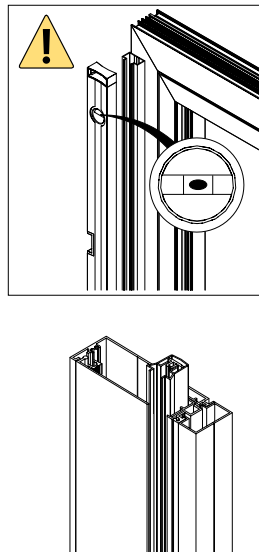
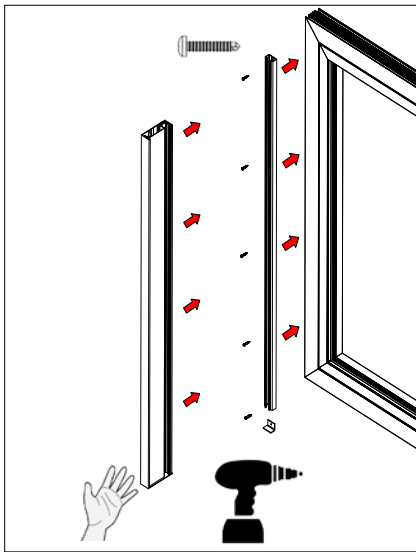

### Führungsschiene 1040 – Klick Profil

Identische Anbringung der Führungsschiene am Fenster wie Führungsschiene 1120. Die Führungsschiene wird montiert geliefert. Diese muss nur noch in das (bereits am Fenster montierte) Ausgleichsprofil eingerastet werden!

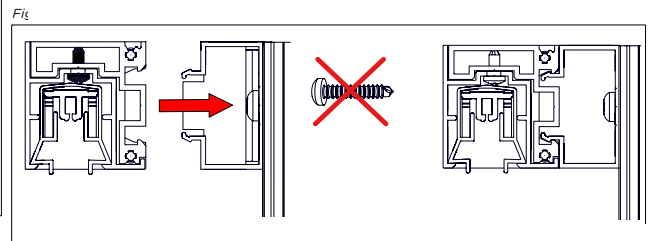
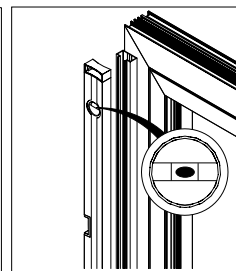
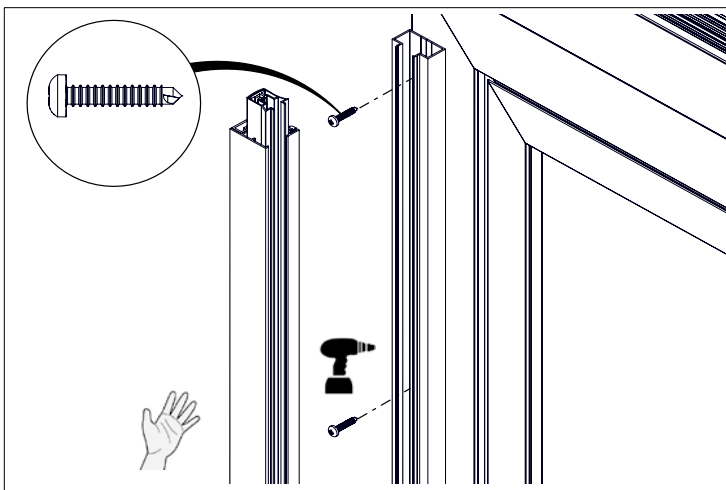

Achtung: An der Unterseite des Ausgleichsprofils befindet sich eine Öffnung. Bringen Sie hier zwischen Schraube und Profil den mitgelieferten Endwinkel an. Schrauben Sie alles am Fenster fest.

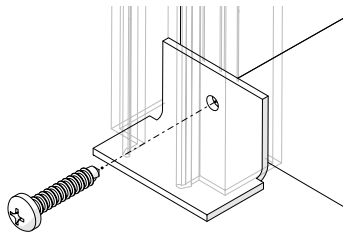

**Schritt 3**

Montieren Sie die andere Führungsschiene auf die gleiche Weise.

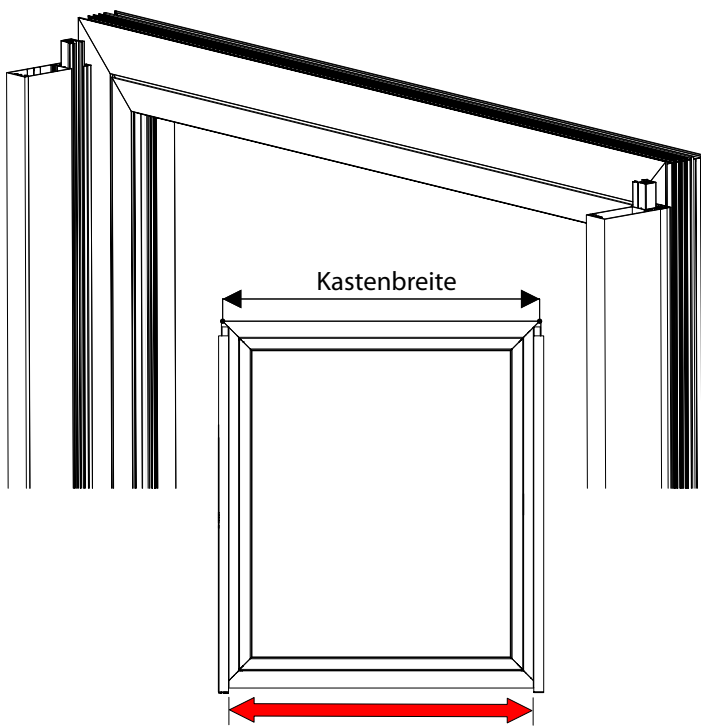

Abstand zwischen Führungsschienen = Kastenbreite - 80 mm



Achten Sie darauf, dass der Screen immer waagrecht und im rechten Winkel montiert wird. Es gibt nur eine Methode, dies zu prüfen und zu korrigieren.

1. Prüfen Sie erst, ob der Kasten vollkommen waagrecht montiert ist.
2. Prüfen Sie, ob die Führungsschienen parallel und im rechten Winkel zum Kasten stehen. Messen Sie den Abstand zwischen den Führungsschienen millimetergenau. Beginnen Sie direkt unter dem Kasten. Abweichungen über 2 mm können zu Klemmen des Tuchs und/oder der Endleiste sowie mangelnder Spannung des hängenden Tuchs führen.
3. Anschließend messen Sie die Diagonalen bis auf einen Millimeter genau.

Wenn Kasten und Führungsschienen nicht einwandfrei montiert sind, kann die Endleiste schief in den Kasten einlaufen, und das Tuch weist dann diagonal oder schräg verlaufende Falten auf.

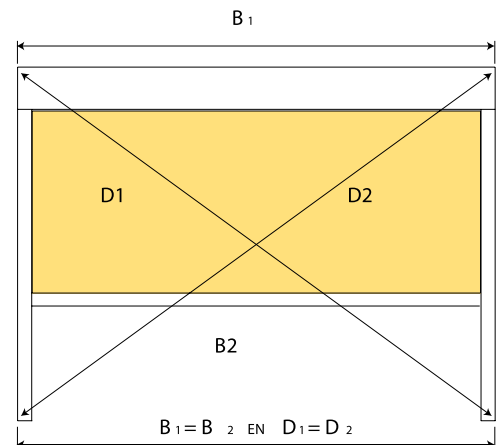
**Schritt 4**

Wenn beide Führungsschienen am Fenster montiert sind, den gesamten Kasten auf die Führungsschienen ablassen, wobei die Zapfen in die Führungsschiene geschoben werden und der Reißverschluss in der Reißverschlussführung positioniert wird.

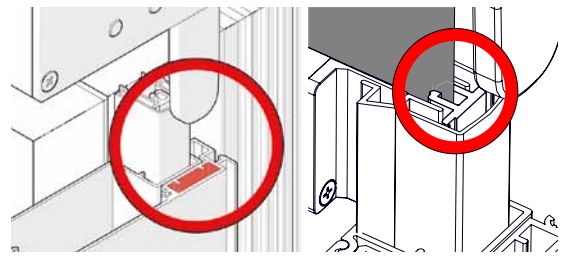
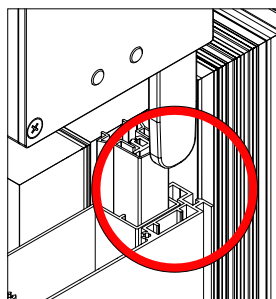
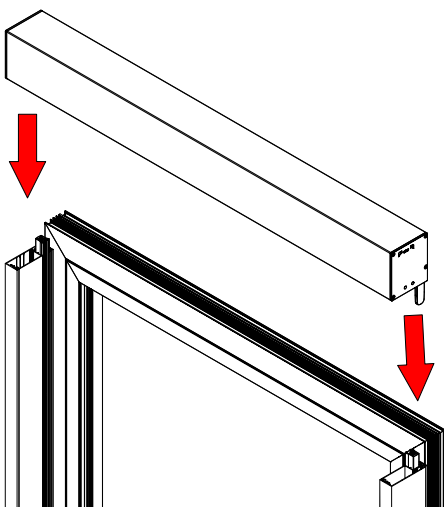

Achten Sie darauf, dass der Reißverschluss in die Reißverschlussführung geschoben wird.

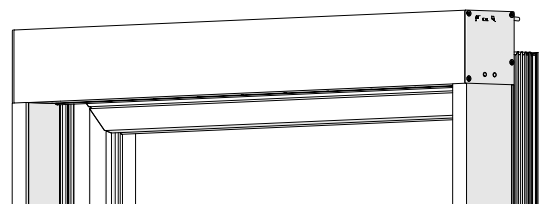



- ▲ Dekoratives und modernes Element von Gebäude-Außenräumen,
- ▲ minimales Durchdringen von Licht dank einer vollkommenen Anspannung des Stoffs,
- ▲ Windfestigkeitsklasse 3,
- ▲ Thermoregulationseffekt,
- ▲ Insektenschutz in der geschlossenen Position
- ▲ Farbausführung der Konstruktion gemäß des Farbmusterbuchs RAL

## SCREEN ZIP

### Grundlegende Produktspezifikation

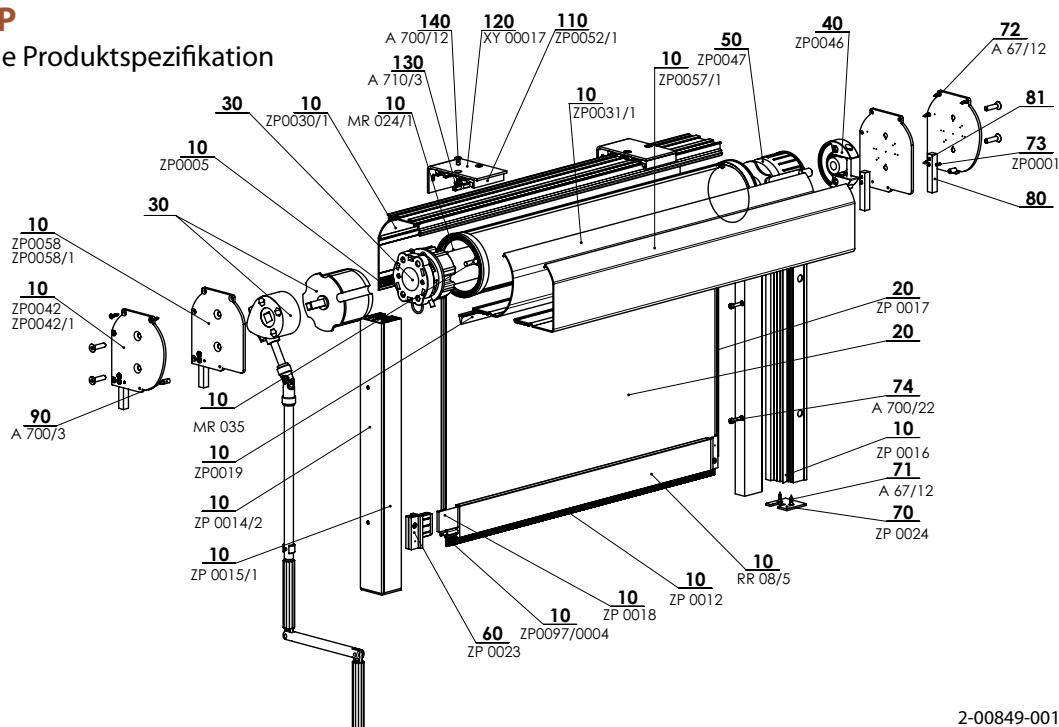

2-00849-0010-C

### Betätigung

Sie dient das Herausziehen und Herablassen des Screenrollos.

**Motor** - Betätigungsmöglichkeit mittels des Sonnen-/Windsensors gegebenenfalls mit der Fernbedienung oder dem Schalter.

**Kurbel** - Dehnung der Betätigungsstange ins Innere wird mit Durchführung und Sechskante Stange unter den Winkel zwischen 45° und 90° Grad erfolgen. (Farbliche Durchführung: grau/elox)

### Spezifikation

|                      | Oberprofil   |             |             | Unterprofil  | Seitenführung<br>Führungsschiene | Montage   |
|----------------------|--|-------------|-------------|--|----------------------------------|---|
|                      | Box  | Box         | Wickelrolle |  |                                  |   |
| <b>Geschäftsname</b> | C 105  | CT 105      |             | FZ 47  | GS40                             | Deckenmontage<br>(in der Feusterleibe)<br>Wandmontage<br>(vor der Feusterleibe) |
| <b>Maß (mm)</b>      | 103x116,5  | 104,5x116,5 | Ø 78 mm     | 20x47,4  | 40x42,2                          |   |
| <b>Material</b>      | Al   | Al          | Fe          | Al   |                                  |   |
| <b>Farbe</b>         | Standard:<br>RAL 9006 Weißaluminium<br>RAL 9007 Graualuminium<br>RAL 9010 Reinweiß |             |             | RAL 7016 Anthrazitgrau<br>RAL 7016S Struktur Anthrazitgrau<br>RAL 8014 Sepiabraun<br>sonstige RAL Farben an Anfrage* |                                  |   |

\*außer Kunststoffteile, maximale Breite 4000 mm  
Atypische Ausführungen werden nicht hergestellt.

### Standardmaße

| Betätigung | Breite (mm) |      | Höhe (mm) |      | Garantierte Fläche (m²) |
|------------|-------------|------|-----------|------|-------------------------|
|            | min.        | max. | min.      | max. |                         |
| Motor      | 800         | 4500 | 500       | 3000 | 13,5                    |
| Kurbel     | 500         | 4500 | 500       | 3000 | 13,5                    |

### Stoffe des Typs Blackout:

Die undurchsichtige Schicht befindet sich bei jedem Typ der Montage auf der Fensterseite. Im Falle der Montage auf der Außenseite kann starker Wind ein mäßiges Anheben der unteren Leiste und des Stoffs verursachen, deshalb kann nicht immer eine 100% Verdunkelung gewährleistet sein. Bei den Stoffen des Typs Black-out sind die Zipper auf der Ansichtsseite befestigt und nicht auf der undurchsichtigen Schicht, deshalb kann passieren, dass bei starkem Wind oder bei der Schrägsicht der Führungsleiste ein Stück Stoff vom Zipperband sichtbar ist; dies ist jedoch nur von kleiner Bedeutung im Vergleich zu der Gesamtansicht oder der Dichtheit des Stoffs (Verminderung der Welligkeit).

### Übliche Erscheinungen bei den technischen Geweben

Um die Schweißnähte herum kann es zur Welligkeit des Stoffs, dem sog. Baumeffekt, kommen. Diese Erscheinung ist üblich, denn während der Nutzung wirken verschiedene Kräfte auf den Stoff. Eine weitere Erscheinung können sichtbare Abdrücke von der Walze auf dem Stoff darstellen. Diese verschwinden bei höherer Temperatur, wenn sich der Stoff glättet.

**SCREEN ZIP (2-00849-0010)**

| <b>Position</b> | <b>Bezeichnung</b>                        | <b>Abkürzung</b> | <b>Zeichnungsnummer</b>        |
|-----------------|---|------------------|--------------------------------|
| 10              | Unterleiste Al - FZ 472                   | RR 08/5          | 7-302966-0000                  |
| 10              | Beschwerer Paneel - Stahl 4x30 mm FeZn    | ZP0018           | 3-01381-PU27                   |
| 10              | Schwarz Bürste B.4.8 x H. 7mm             | ZP0005           | 6-009219-0000                  |
| 10              | Kunststoff stab 4,0 mm PVC                | ZP0097/0004      | 6-016911-0004                  |
| 10              | Al Abdeckung CT105, obere, fest, rohe     | ZP0030           | 6-009138-0001                  |
| 10              | Al Abdeckung CT105, untere, RUNDE, rohe   | ZP0031           | 6-009139-0001                  |
| 10              | Al Abdeckung CT105, untere, KANTIGE, rohe | ZP0057           | 6-011455-0000                  |
| 10              | Seitendeckel CT105, rund, elox            | ZP0042           | 6-009194-0002                  |
| 10              | Seitendeckel rund - Paar                  | ZP0042/1         | 2-01007-0000                   |
| 10              | Seitendeckel CT105, eckig, elox           | ZP0058           | 6-011456-0000                  |
| 10              | Seitendeckel eckig - Paar                 | ZP0058/1         | 2-01008-0000                   |
| 10              | Schwarz Bürste B.4.8 x H. 12mm            | ZP0012           | 6-009148-0000                  |
| 10              | Dichtung PVC 5,5 x 12 mm                  | ZP0019           | 6-008716-0000                  |
| 10              | Wickelrolle für Markise Dia. 78 mm - 6 m  | MR 024/1         | 6-011084-0078                  |
| 10              | Tuchkeder PVC 6,0mm                       | ZP0097/0006      | 6-016911-0006                  |
| 10              | Einlage ZIP für GS 40                     | ZP0016           | 6-008707-0001                  |
| 10              | Führungsschiene Al - GS 40                | P0014/2          | 7-303770-0000                  |
| 10              | Führungsschiene - Verschluss Al - GS 40   | ZP0015/1         | 7-302972-0000                  |
| <b>20</b>       | <b>Screen Stoff</b>                       |                  | <b>siehe Screen Musterbuch</b> |
| 20              | REISSVERSCHLUSS                           | ZP0017           | 6-008709-0000                  |
| <b>30</b>       | <b>Motor (SOMFY, BECKER) Screen</b>       |                  | <b>siehe Betätigung</b>        |
| <b>30</b>       | <b>Getriebe + Kurbel für screen</b>       |                  | <b>siehe Betätigung</b>        |
| 40              | AL Halter mit Hülle: Set für Motor        | ZP0046           | 6-009209-0000                  |
| 50              | Decken Rolle O78 PVC - teleskopisch       | ZP0047           | 6-009210-0078                  |
| 60              | Endung für Unterleiste FZ 42 SET          | ZP0023           | 6-008949-0503                  |
| 70              | Führungsschieneendung                     | ZP0024/1         | 7-303027-0000                  |
| 71,72           | Schraube 3,5x16 7997                      | A 67/12          | 6-009093-0000                  |
| 73              | Federstift 3x12, DIN 7346                 | ZP0001           | 6-009807-0000                  |
| 74              | Alle Schraube M4x16 DIN 912               | A 700/22         | 6-012632-0000                  |
| 80              | Halterführungsschienen - Screen           |                  | 7-303793-0000                  |
| 81              | Schraube M4x16 DIN 965-H                  |                  | 6-014750-0000                  |
| 90              | Schraube für Abdeckung M4                 | A 700/3          | 7-303030-0000                  |
| 110             | Profil - Halter für Screen                | ZP0052/1         | 3-03058-PU11                   |
| 120             | Ausreißwinkel 100/40                      | XY 00017         | 3-02233-PU22                   |
| 130             | Mutter M5 DIN 6923                        | A 710/3          | 6-011882-0000                  |
| <b>140</b>      | <b>Schraube M5x10 Zn DIN 965-H</b>        | <b>A 700/12</b>  | <b>siehe Betätigung</b>        |

# SCREEN ZIP

## Technische Spezifikation

**Oberprofil C 105**

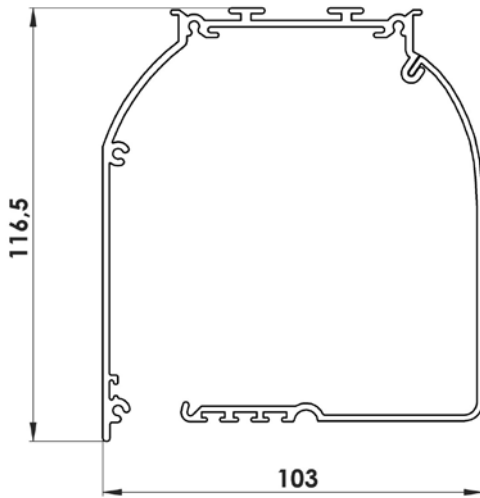

**Oberprofil CT 105**

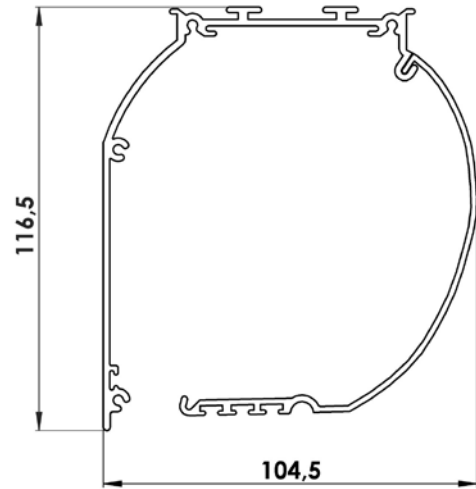

**Feste Halterung**  
(3-03058-PU11)

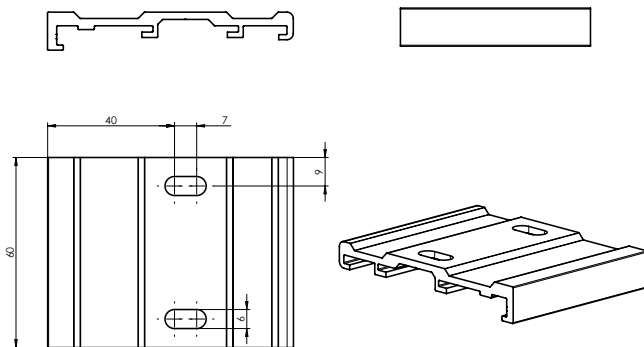

**Ausreißwinkel L**  
(RO-018, 7-302233)

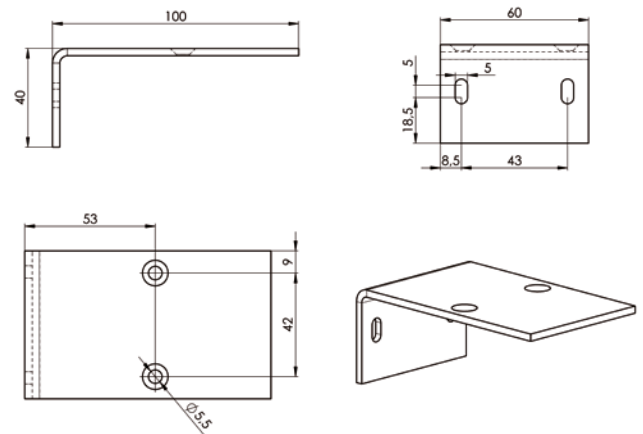

**Unterprofil FZ 47**  
(RR 08/5, 6-008623)

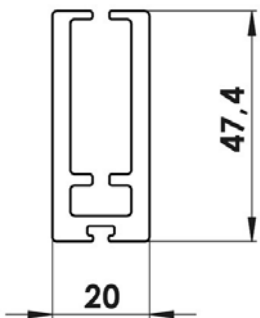

**Wickelrolle**  
(6-011084)

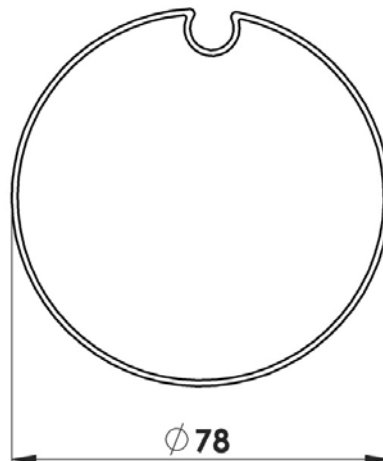

**Führungsschiene GS 40**  
(7-303770-0000)

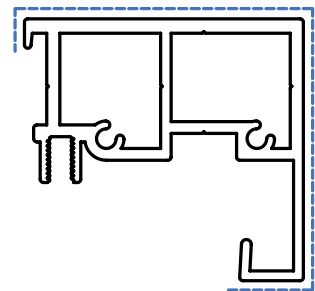

GS40 ungebohrte Führungsschiene  
GS40c vorne gebohrt  
GS40b seitlich gebohrt

**System ZIP**

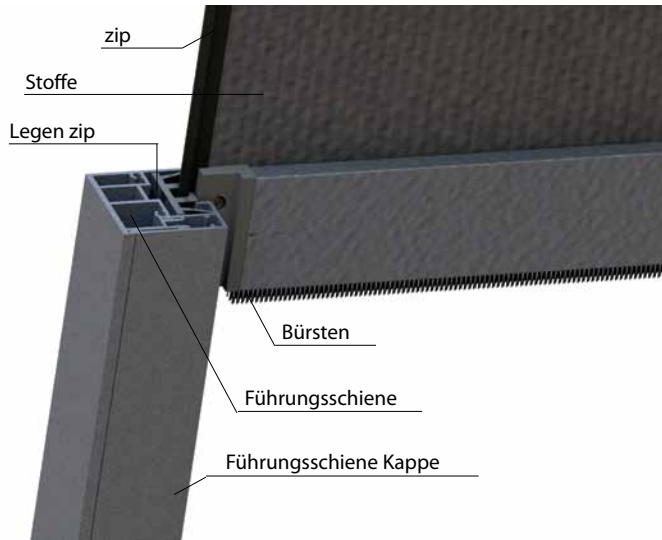

**Stoff Cristal ist durch den Stoff Streif STNZ eingesäumt:**

- Š - BREITE SCREEN
- V - HÖHE SCREEN
- ŠC - BREITE CRISTAL
- VS - HÖHE UNTERE
- VH - HÖHE OBERE
- VC - HÖHE CRISTAL

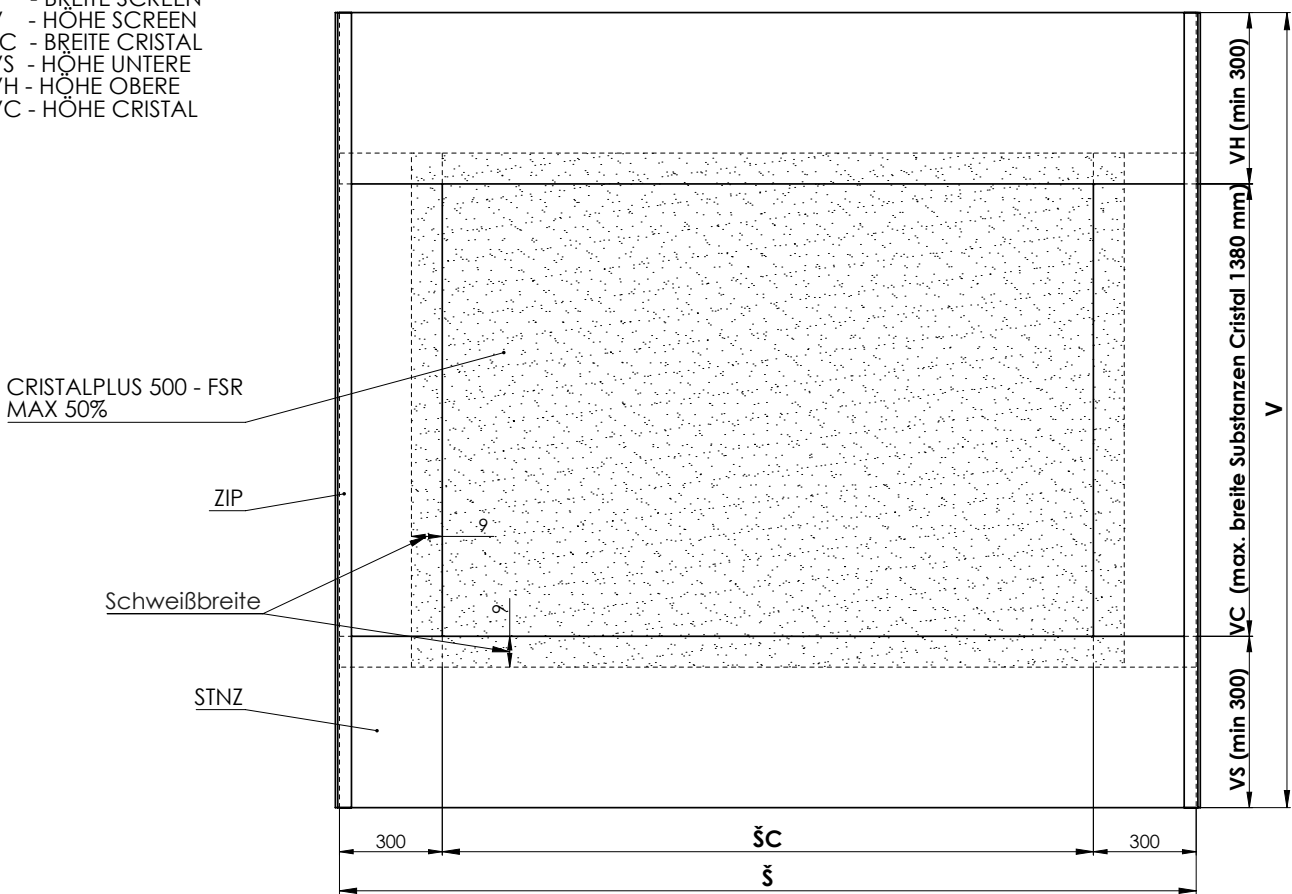

AUSFÜHRUNG DES STOFFES CRISTAL FÜR PRODUKTE GW UND LITE

- Š - BREITE SCREEN
- V - HÖHE SCREEN
- ŠC - BREITE CRISTAL
- VS - HÖHE UNTERE
- VH - HÖHE OBERE
- VC - HÖHE CRISTAL

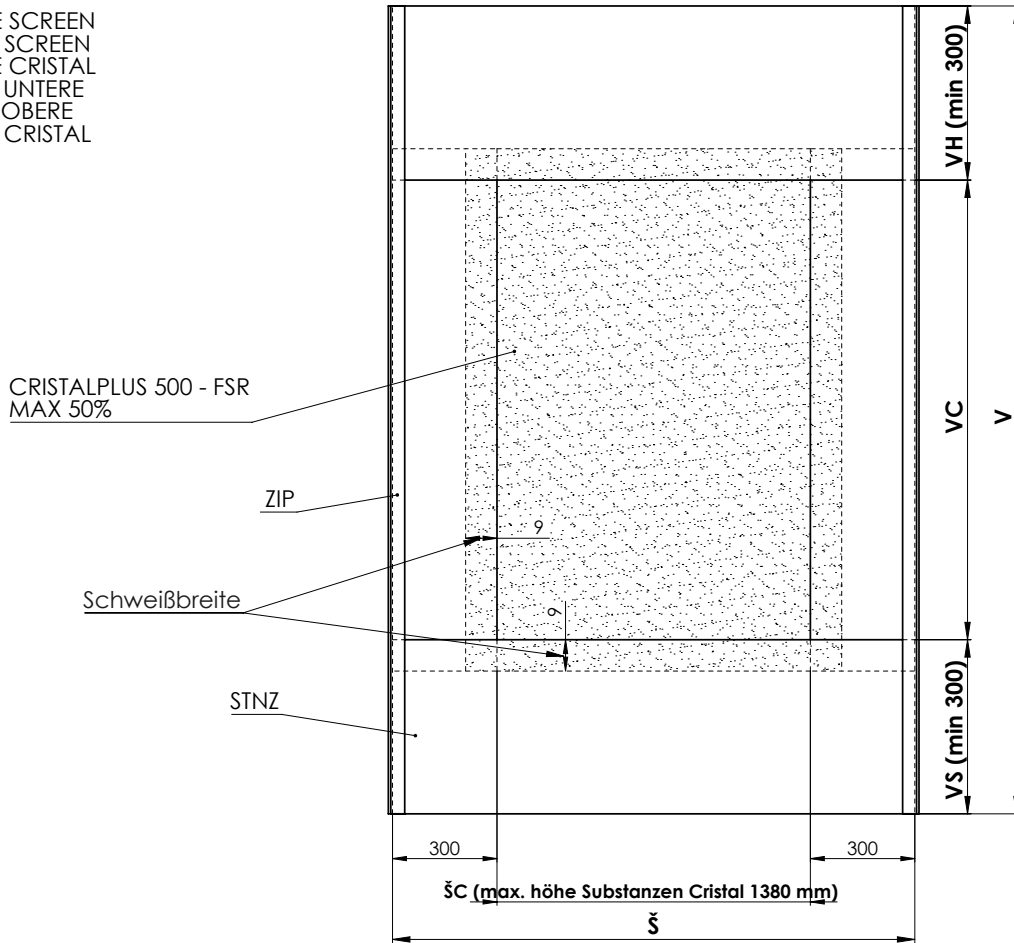

AUSFÜHRUNG DES VERTIKALSTOFFES CRISTAL FÜR PRODUKTE SCREEN ZIP UND SCREEN ZIP ECONOMY

- Š - BREITE SCREEN
- V - HÖHE SCREEN
- ŠC - BREITE CRISTAL
- VS - HÖHE UNTERE
- VH - HÖHE OBERE
- VC - HÖHE CRISTAL

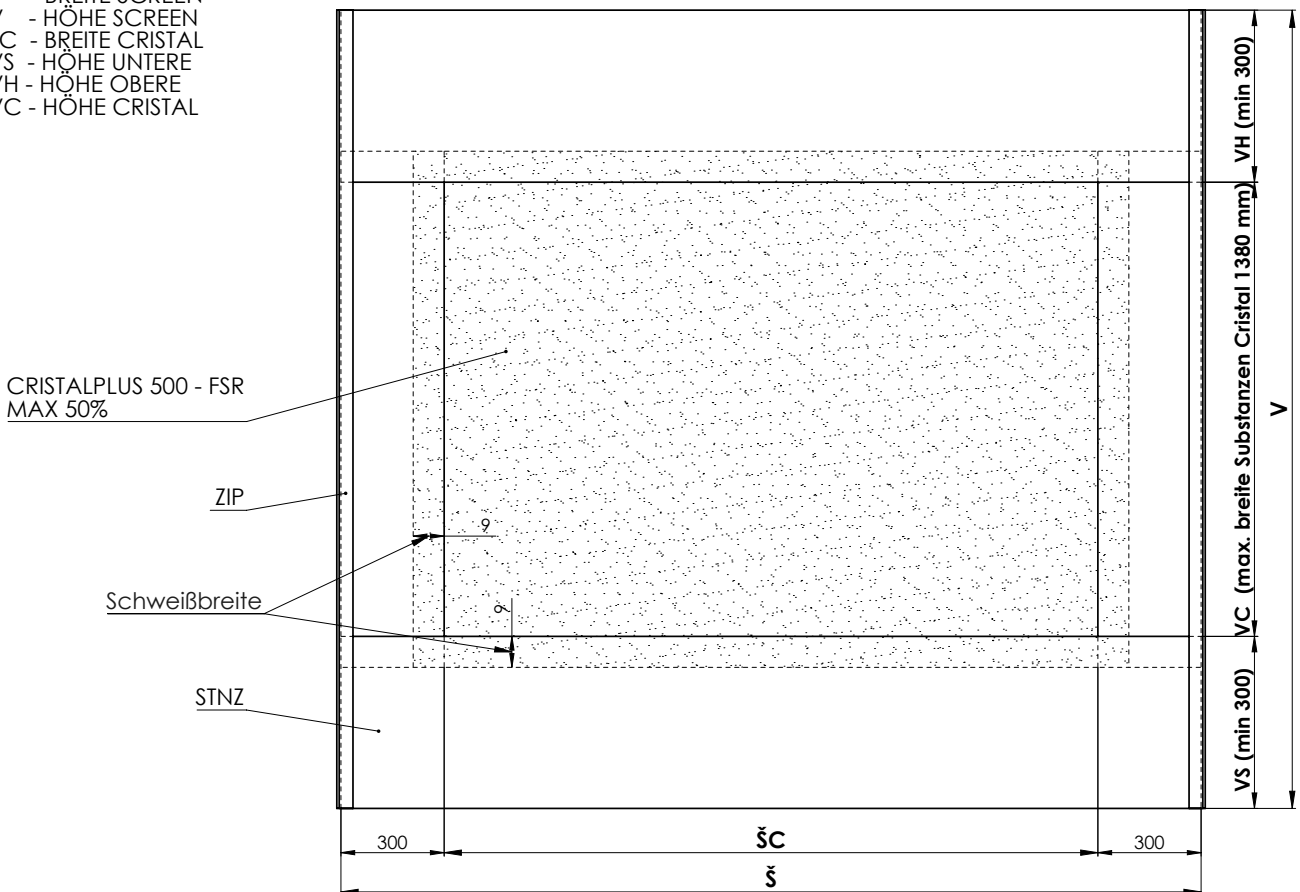

AUSFÜHRUNG DES HORIZONTALSTOFFES CRISTAL FÜR PRODUKTE SCREEN ZIP UND SCREEN ZIP ECONOMY

## SCREEN ZIP

### Ausmessung

#### Ausmessung

Die Screenrollos SCREEN GW können sowohl in die Öffnung, als auch vor die Öffnung angeordnet, an die Decke oder Wand montiert werden.

Die Breite und Höhe eines Screenrollos wird wie folgt gemessen:

#### B ..... Breite (mm)

##### a) Befestigung in die Öffnung

Gemessen wird die tatsächliche Breite der Öffnung, und zwar in drei Punkten, im Bestellformular gibt man den kleinsten gemessenen Wert an.

##### b) Befestigung vor die Öffnung

Im Bestellformular wird in der Regel die Breite der Öffnung angegeben, welche die Jalousie beschatten soll „+ 2 x 40 mm“. Maße außerhalb der festgelegten Limite müssen mit dem Hersteller besprochen werden.

#### H ..... Höhe (mm)

Gemessen wird die Gesamthöhe einschließlich des oberen Profils und des Rollohalters.

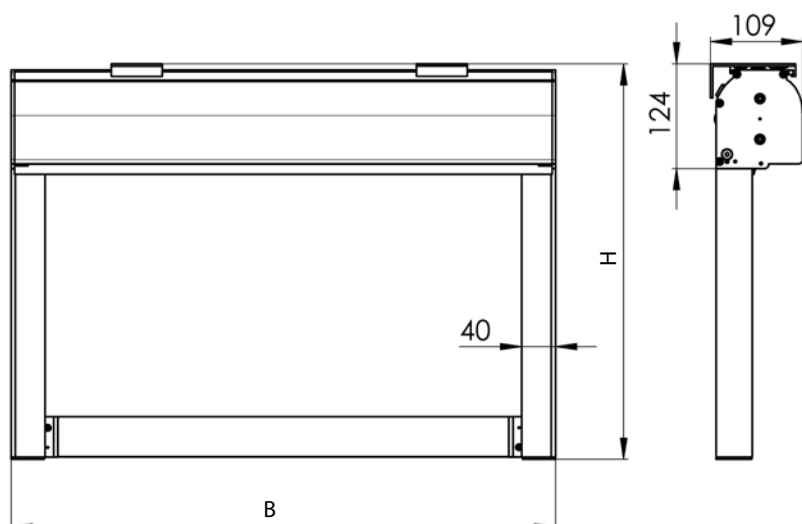

Maße außerhalb der festgelegten Limite müssen mit dem Hersteller besprochen werden.

Mehr dazu im separaten **Dokument Mess- und Montageanleitung**.

## SCREEN ZIP

### MONTAGE

#### MONTAGE

Die Montage der Rollos darf nur von einem qualifizierten Personal vorgenommen werden, welches in der Lage ist, die nachstehenden Instruktionen unter Berücksichtigung der Sicherheit ordnungsgemäß zu beachten.

Haupttätigkeiten:

- 1) Vorbereitung der Wände, Decken oder einer anderen Konstruktion für die Montage der Rollos mithilfe von ortsveränderlichen Bohrmaschinen und Schraubenziehern;
- 2) Montage des Rollos an die Wand oder Decke;
- 3) Anschluss an die Elektropeisung;
- 4) Einrichtung (Endanschläge/Motor-Endschalter u.ä.) und Testbetrieb des Rollos.

#### VORBEREITUNG DER MONTAGE DES ROLLOS

Vor der Montage des Rollos überprüfen Sie, ob die Oberfläche des Montageortes nicht beschädigt ist und für die Montage auch geeignet ist. Wählen Sie geeignete Befestigungsschrauben (Typ und Maße), die dem Typ der Konstruktion entsprechen, an welche das Rollo montiert wird (Holz, Zement, Ziegel).

**HINWEIS:** Eine unrichtige Montage kann Unfälle zur Folge haben. Halten Sie die Instruktionen für eine richtige Montage der Konstruktion ein, damit Sie das Risiko einer Ablösung des Rollos von der Wand oder vom Fenster verhindern. Die Gesellschaft ISOTRA sr.o. haftet nicht für Mängel, die auf eine unrichtige Montage zurückzuführen sind.

#### MONTAGE DES ROLLOS

Das Rollo kann auf zwei Arten montiert werden:

1. direkte Montage an die Führungsleisten mit der Montage an die Decke oder Wand
2. Montage an die Decke oder frontale Montage mithilfe von speziellen Befestigungskonsolen;

#### MONTAGE DES OBEREN KASTENS

Der obere Kasten besteht aus drei Teilen: Seitenteil (1), fester Teil (2) und abnehmbarer Teil (3). Ist es notwendig, die Aufwickelwalze herauszunehmen, dann ist der Zugriff in den oberen Kasten nach der Entfernung von zwei Schrauben (4) – je eine auf jeder Seite – und nach dem Entfernen des abnehmbaren Teils des Kastens möglich.

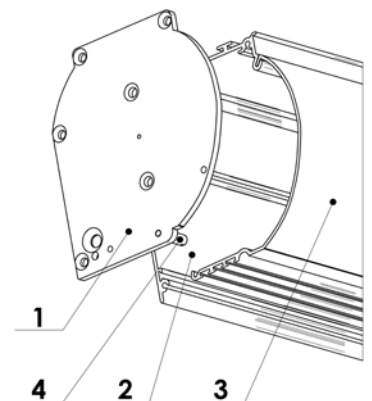

#### DIREKTMONTAGE AN DIE FÜHRUNGSLEISTE

Schieben Sie den rechteckigen, vom unteren Teil des Seitenteils herausragenden Messingbolzen in die Führungsleiste gemäß des Bilds. Es sind keine Schrauben erforderlich.

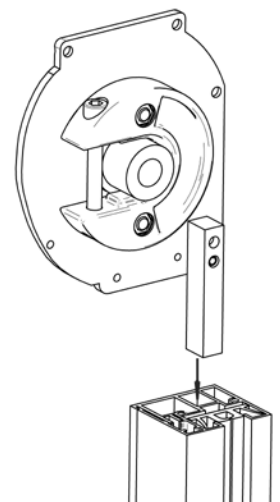

## SCREEN ZIP

### MONTAGE

#### MONTAGE AN DIE DECKE

Markieren Sie die Position der zu bohrenden Öffnungen und berücksichtigen Sie folgende Faktoren:

- bei oberen Kästen mit einer Breite bis zu 4,0 m reichen zwei Konsolen (6), die in einem Abstand von 15-20 cm von jedem Ende montiert werden sollen.
- bei breiteren Rollos sind vier Konsolen notwendig, jeweils eine 15-20 cm von einem Ende und die zweite 20-60 cm von der ersten Konsole entfernt.

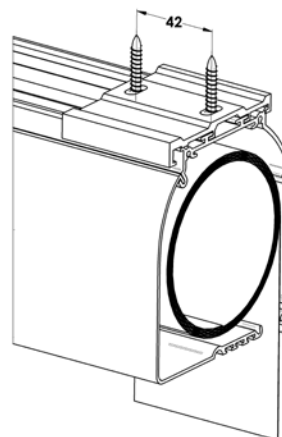
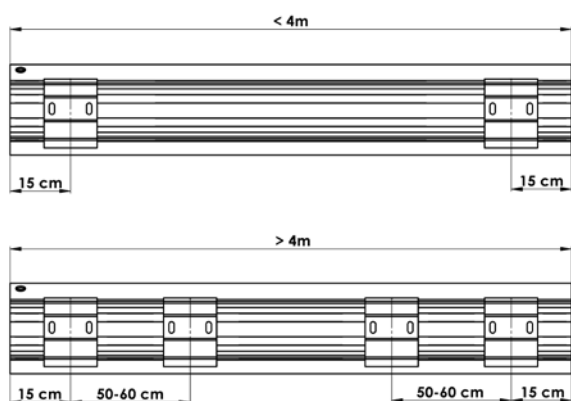

- möglicherweise hängt der Abstand von der Wand von der Art und Weise ab, auf welche die Konsole montiert ist, und somit auch von der Position der Keile (7):

- Keil vorne: **52 mm**
- Keil hinten: **100 mm**

Folgende Tatsachen sollen bei der Entscheidung für die eine oder andere Art der Montage bedacht werden:

- die Montage der Konsole mit den in den Wohnraum gerichteten Befestigungsschrauben / Keilen minimiert den Abstand zwischen dem oberen Kasten und der hinteren Wand, die Konsole bleibt jedoch sichtbar und wirkt weniger ästhetisch;
- die Montage der Konsole mit den Befestigungsschrauben / Keilen hinten ist ästhetischer, nimmt jedoch einen Raum von mindestens 5 cm zwischen der hinteren Wand und dem oberen Kasten in Anspruch.

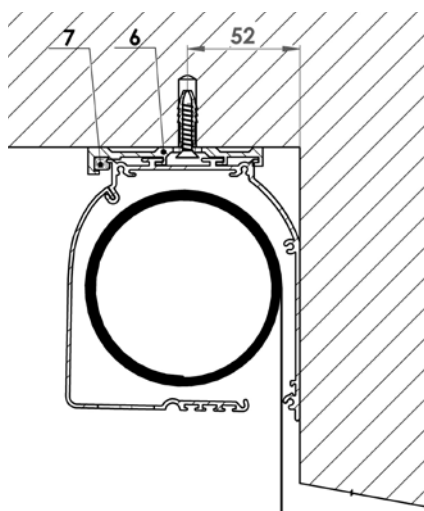

Montieren sie die Konsolen (6) mithilfe von für den Konstruktionsstyp (Metallkonstruktion, Fensterrahmen, Wand oder anderes Material) geeigneten Schaftschrauben und Einzelteilen. In den Fällen, in denen vier Konsolen verwendet werden, stellen sie sicher, dass die Konsolen vollkommen ausgeglichen sind ( $\pm 1$  mm); das kann durch ein Verschieben des Kastens an den Ausschnitten vor dem Anziehen der Befestigungsschrauben kontrolliert werden.

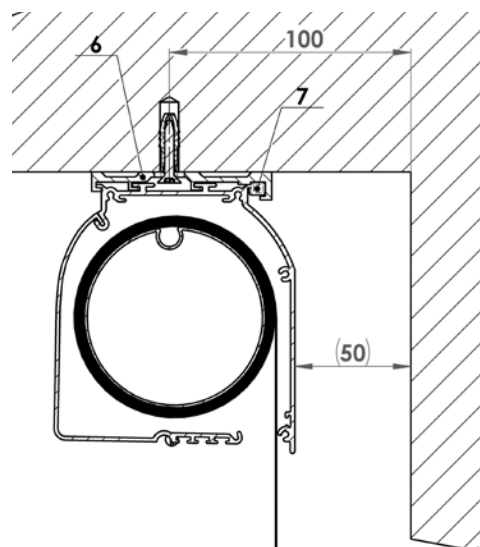

Setzen Sie den oberen Kasten auf die Konsolen auf und schieben ihn in Längsrichtung, bis er im Rahmen des Fensterflügels zentriert ist, und drücken Sie die Keile (7) zur Sicherung des Kastens an seinem Ort ein.

## SCREEN ZIP

### MONTAGE

#### MONTAGE AN DIE WAND MIT HILFE VON KONSOLEN MIT DEM PROFIL „L“, KASTEN – CT105

Markieren Sie die Position der Konsolen „L“ und der zu bohrenden Öffnungen. Bei den oberen Kästen mit einer Breite bis zu **1,5 m** genügen zwei Konsolen, die in einem Abstand bis zu 15-20 cm von beiden Enden entfernt zu montieren sind. Bei breiteren Rollos sind zwei weitere Konsolen notwendig, jeweils 50-60 cm von der ersten entfernt montiert.

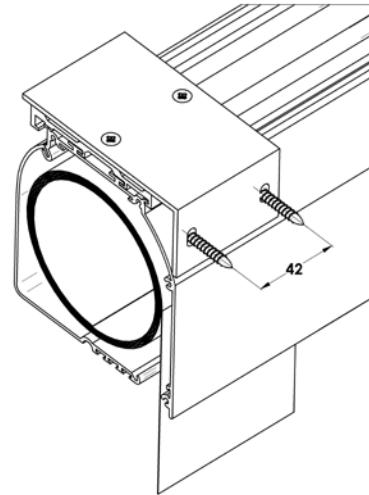
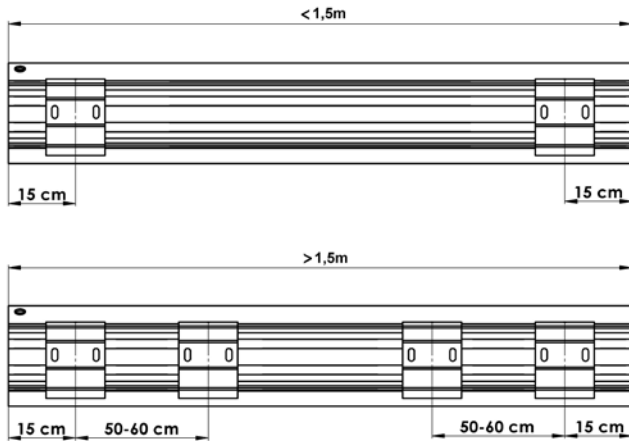

Die Montageöffnungen müssen mindestens 25 und 50 mm von der Decke oder von jedem Hindernis angeordnet sein, welches über den Kasten überragt. Montieren Sie die Konsolen mithilfe von für den Konstruktionstyp (Metallkonstruktion, Fensterrahmen, Wand oder anderes Material) geeigneten Schraubschrauben und Einzelteilen. In den Fällen, in denen vier Konsolen verwendet werden, stellen Sie sicher, dass die Konsolen vollkommen ausgeglichen sind ( $\pm 1$  mm); das kann durch ein Verschieben des Kastens an den Ausschnitten vor dem Anziehen der Befestigungsschrauben kontrolliert werden. Montieren Sie den Kasten der Konsolen und schieben ihn in Längsrichtung, bis er im Rahmen des Fensterflügels zentriert ist.

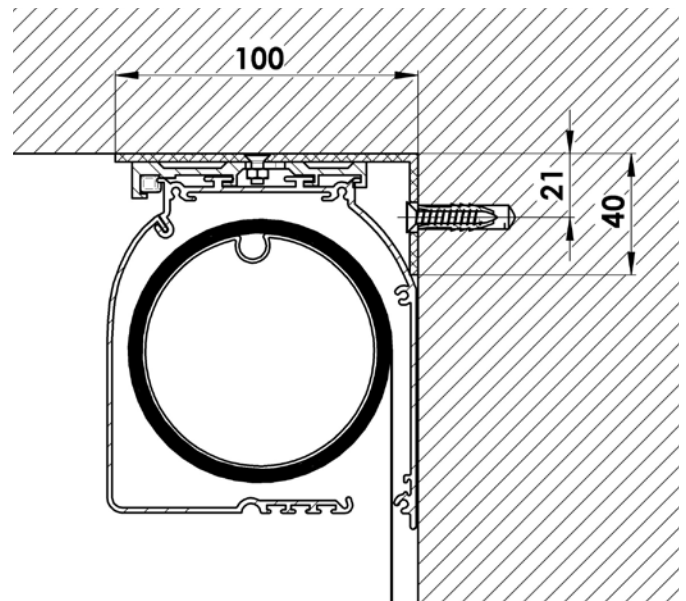

## SCREEN ZIP

### MONTAGE

#### MONTAGE DER FÜHRUNGSLEISTEN

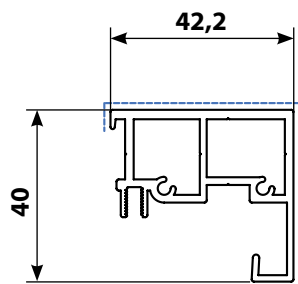

Das richtige Vorgehen bei der Montage der Führungsleisten hängt von dem verwendeten Modell des Kastens und noch davon ab, ob der Kasten an die Decke oder die Wand montiert wird oder ob er direkt an den Führungsleisten befestigt ist. Im Angebot ist nur ein Modell der Führungsleisten enthalten, und zwar der Typ GS40.

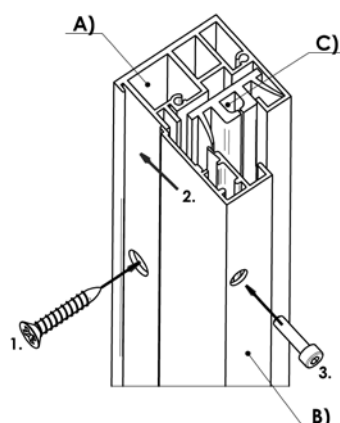

Die Führungsleisten ZIP bestehen aus drei Teilen: aus zwei Alu-Schienen und einer Innen-Kunststoffschiene, in welcher sich der ZIP bewegt.

- A - Alu-Führungsleiste
- B - Aluminiumdeckel der Schiene,
- C - Kunststoff-Führungsschiene.

1. Zuerst befestigt man die Alu-Führungsleiste (A) an die Wand.
2. In sie legt man die Kunststoff-Führungsschiene (C) ein und das Profil schließt man mit dem Alu-Deckel (B).
3. Den Deckel schraubt man mithilfe von beigelegten Imbussschrauben an die Führungsleiste an.

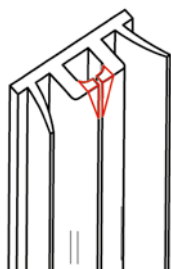

Die Führungsleiste schneiden Sie auf die richtige Länge so, dass der Rand vollkommen rechtwinkelig ist. Nach dem Abschneiden der inneren Kunststoffschiene sollen beide zwei oberen Profildenden so abgeschragt sein, wie auf dem Bild dargestellt ist, was eine Abreibung des Stoffes an der scharfen Kante verhindert.

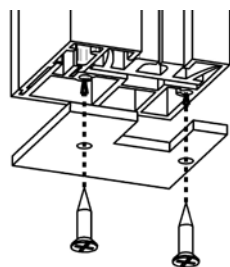

Wenn die Führungsleisten mit ihrem Rand nicht auf der Fensterbrüstung oder dem Fußboden stehen, müssen an den Enden die Endkappen verwendet werden. Vor dem weiteren Montageschritt befestigen Sie die Endkappen mithilfe von gelieferten Schrauben.

## MONTAGE DER FÜHRUNGSLEISTE GS40

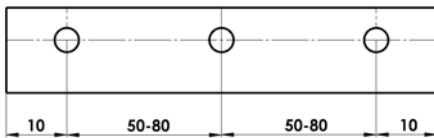

Beim Modell ZIP ist im Angebot nur ein Modell der Führungsleisten enthalten, und zwar der Typ GS40.

Die Leiste wird mit gemäß der Bestellung vorgebohrten Öffnungen geliefert, und zwar von der Front oder von der Seite.

Die Anordnung der Öffnungen ist jeweils wie folgt:

- die Randöffnungen befinden sich ca 10 cm vom Rand der Leiste entfernt
- dazwischen liegende Öffnungen befinden sich jeweils im Abstand von 50-80 cm gleichmäßig in der gesamten Länge der Führungsleiste

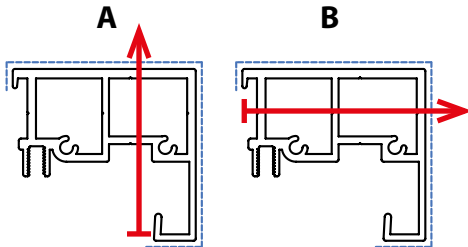

Die markierte rote Linie bezeichnet die vertikale Achse für die Montageschrauben. Verwenden Sie die ausgebohrten Führungsleisten als Schablone zur Übertragung der Position der Öffnungen an die Wand des Fensterflügels.

Dann schrauben Sie mithilfe von für den Konstruktionstyp (Stahlkonstruktion, Zement, Mauerwerk u.ä.) geeigneten Schaftschrauben und Einzelteilen die Führungsleisten an die Wand.

A - Standardausführung

B - Montage B geben Sie als Bemerkung ins Bestellformular an

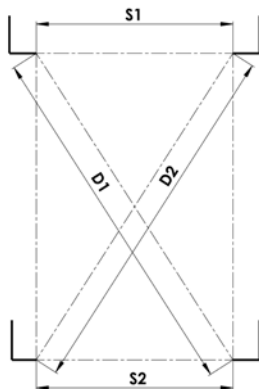

Zur Fertigstellung der Montage überprüfen Sie, ob die Führungsleisten parallel und rechtwinklig sind. Dies kann man durch die Messung von zwei Abständen „S1“ und „S2“ oder der Diagonalen „D1“ und „D2“ vornehmen. Die Abstände müssen gleich sein bei  $\pm 2\text{mm}$ . Die richtige Anordnung der Führungsleisten ist notwendig, um die richtige Funktion des Rollos zu gewährleisten; sonst kann die Funktion gestört sein.

Für die frontale Montage der Führungsleiste werden selbstklebende Deckel zur Abdeckung der Öffnungen der Befestigungsschrauben geliefert.

## MONTAGE DER KUNSTSTOFFTEILE

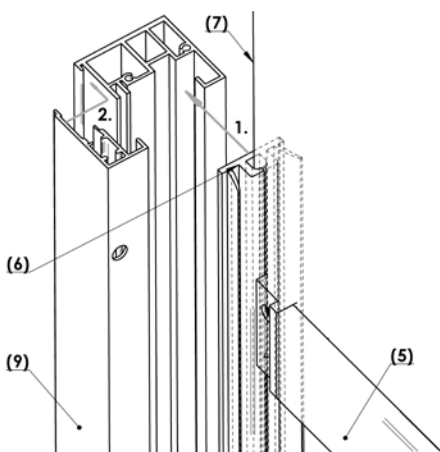

Bei einer vorsichtigen Handhabung des Rollos fahren sie den Stoff 20 cm herunter.

Verschieben Sie das untere Profil (5) zur Seite so, dass der Stoff an einer Seite aus der Seitennut herausgezogen wird. Anschließend schieben Sie die Innenschiene (6) auf den Stoff ein und drücken den Zipper (7) hinein.

1. Drücken Sie die Innenschiene direkt in die Seitennut der Führungsleiste hinein, wo sie sich selbst streckt. Die Innenschiene liegt auf dem Boden oder auf dem Endstück und muss nicht befestigt sein.

2. Setzen Sie den Deckel der Führungsleiste (9) unter einem Winkel auf, seine Aufgabe ist die Sicherung der Führungsschiene (6) in der Führungsleiste. Durch einen mäßigen Druck rasten Sie ihn in die richtige Position ein und sichern mit den Schrauben. Man beginnt oben und verfährt langsam nach unten an der Führungsleiste.

## SCREEN ZIP

### MONTAGE

#### MONTAGE DER KURBELSTANGE MIT DER DURCHFÜHRUNG DURCH DIE WAND

Kurbel – Variante mit Durchführung (Ks)

Bei einem mit einer Durchführung durch die Wand und einer Kurbelstange montierten Außenrollo muss zuerst die Position der Öffnung für eine viereckige Stange mit einer Länge von 30 cm sorgfältig berechnet werden (15).

- Montieren Sie die Konsolen an die Wand oder Decke und installieren das Rollo an seinem Ort. Mit einem Bleistift markieren Sie die Position der unteren Ecke des Kastens zur Mitte der Öffnung (A) im hinteren Teil des Kastens (welche zum Einlegen der eckigen Stange zur Betätigung des Getriebesystems dient). Markieren Sie den gleichen Abstand auf die Wand und hierdurch bestimmen Sie die Mitte der zu bohrenden Öffnung.
- Bohren Sie sorgfältig durch die Wand eine Öffnung, und zwar mithilfe eines Bohrers mit dem Durchmesser 8 mm. Es ist wichtig, dass die Öffnung möglichst waagrecht ist.
- Installieren Sie das Rollo nach hinten gerichtet und schieben Sie vom Innenraum her durch die Wand die Durchführung, um die richtige Position der Öffnung zu kontrollieren. Anschließend sägen Sie die eckige Stange auf die richtige Länge. Die Länge hängt von der Wanddicke ab.

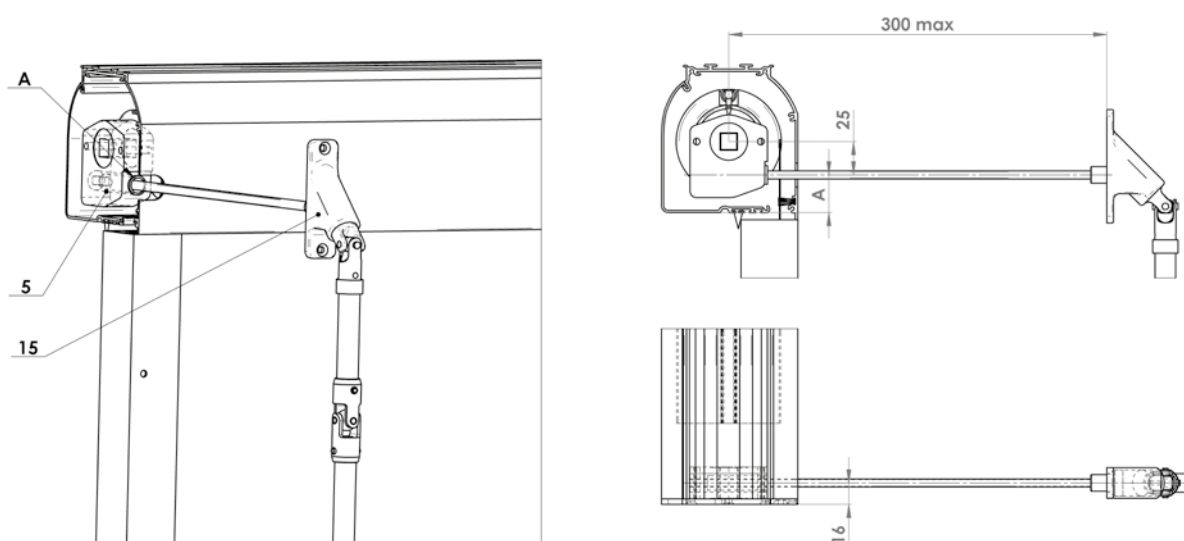

Kurbel – gerade Variante (K)

Kurbel mit Rollo bei Lieferung verbunden

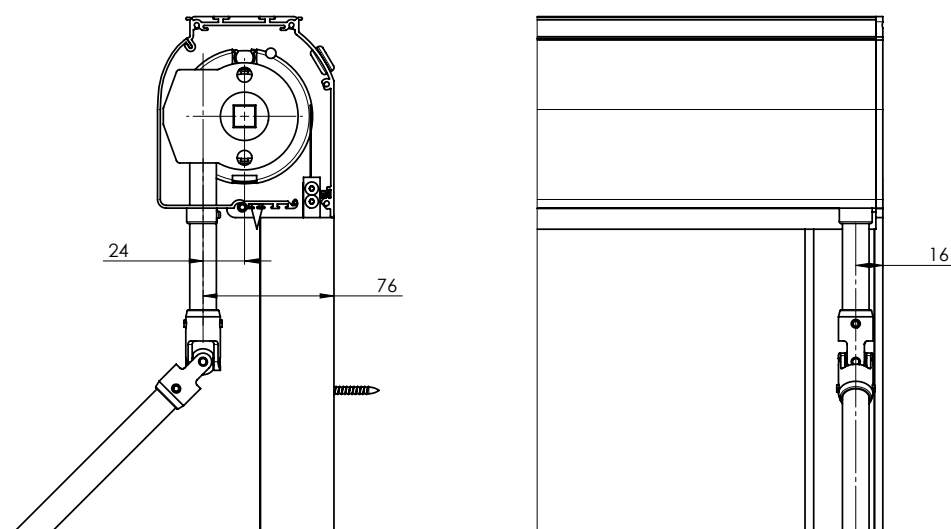

# SCREEN ZIP ECONOMY



- ▲ Modernes und stillvolles Element des Innen sowie Außenraums von Gebäuden,
- ▲ minimales Eindringen von Licht dank der absoluten Spannung des Stoffs,
- ▲ Windfestigkeitsklasse 3,
- ▲ Wärmeregelungs-Effekt,
- ▲ Insektenschutz in der geschlossenen Position,
- ▲ preisgünstige Variante zum Modell SCREEN ZIP,
- ▲ motorische Betätigung.

**ISOTRA** *Quality*

## SCREEN ZIP ECONOMY

### Grundlegende Produktspezifikation

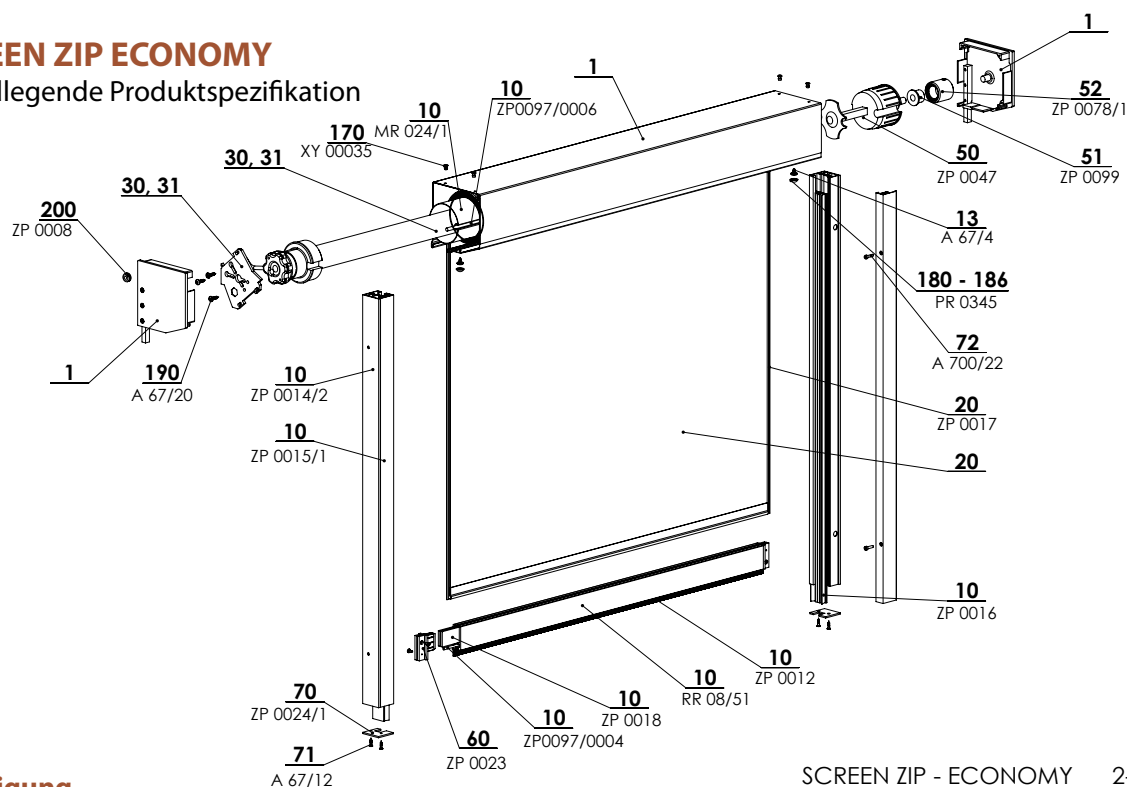



### Betätigung

Sie dient das Herausziehen und Herablassen des Screenrollos.

**Motor** - Betätigungsmöglichkeit mittels des Sonnen-/Windsensors gegebenenfalls mit der Fernbedienung oder dem Schalter.

SCREEN ZIP - ECONOMY 2-01048-XXXX-C

### Spezifikation

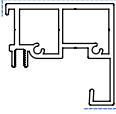
|                      | Oberprofil  |   | Unterprofil  | Seitenführung<br>Führungsschiene  | Montage                               |
|----------------------|---|---|--|---|---------------------------------------|
|                      | Box   | Wickelrolle   |  |   |                                       |
| <b>Geschäftsname</b> | PR0001  | MR 024/1  | FZ 47  | GS40  | Wandmontage<br>(vor der Fensterleibe) |
| <b>Maß (mm)</b>      | 128x129   | Ø 78 mm   | 20x47,4  | 40x42,2   |                                       |
| <b>Material</b>      | Al  | Fe  | Al   | Al  |                                       |
|                      |  |  |                                   |  |                                       |
| <b>Farbe</b>         | RAL 9006 Weißaluminium<br>RAL 9007 Graualuminium<br>RAL 9010 Reinweiß               |   | RAL 7016 Anthrazitgrau<br>RAL 7016S Struktur Anthrazitgrau<br>RAL 8014 Sepiabraun<br>sonstige RAL Farben an Anfrage* |   |                                       |

\*außer Kunststoff teile.

Atypische Ausführungen werden nicht hergestellt.

### Standardmaße

| Betätigung | Breite (mm) |      | Höhe (mm) |      | Garantierte Fläche (m <sup>2</sup> ) |
|------------|-------------|------|-----------|------|--------------------------------------|
|            | min.        | max. | min.      | max. |                                      |
| Motor      | 800         | 4000 | 500       | 3000 | 12                                   |

### Typs Blackout:

Die undurchsichtige Schicht befindet sich bei jedem Typ der Montage auf der Fensterseite. Im Falle der Montage auf der Außenseite kann starker Wind ein mäßiges Anheben der unteren Leiste und des Stoffs verursachen, deshalb kann nicht immer eine 100% Verdunkelung gewährleistet sein. Bei den Stoffen des Typs Black-out sind die Zipper auf der Ansichtsseite befestigt und nicht auf der undurchsichtigen Schicht, deshalb kann passieren, dass bei starkem Wind oder bei der Schrägsicht der Führungsleiste ein Stück Stoff vom Zipperband sichtbar ist; dies ist jedoch nur von kleiner Bedeutung im Vergleich zu der Gesamtansicht oder der Dichtheit des Stoffs (Verminderung der Welligkeit).

### Übliche Erscheinungen bei den technischen Geweben

Um die Schweißnähte herum kann es zur Welligkeit des Stoffs, dem sog. Baumeffekt, kommen. Diese Erscheinung ist üblich, denn während der Nutzung wirken verschiedene Kräfte auf den Stoff. Eine weitere Erscheinung können sichtbare Abdrücke von der Walze auf dem Stoff darstellen. Diese verschwinden bei höherer Temperatur, wenn sich der Stoff glättet.

**Screen ZIP Economy (2-01048-0000)**

| <b>Position</b> | <b>Bezeichnung</b>                         | <b>Abkürzung</b> | <b>Zeichnungsnummer</b>       |
|-----------------|--|------------------|-------------------------------|
| 1               | Rollgeformter Kasten, GOT 125              | PR0025           | 6-001699-0000                 |
| 1               | Rollgeformter Kasten, GUTS 125, 20°        | PR0001           | 6-001701-0000                 |
| 1               | Seitendeckel, Gussteil, 20° BKS 125 - Satz | PR0059/01        | 6-001755-0000                 |
| 1               | Unterputz Leiste PS-V 20°                  | PR0077           | 6-001852-0000                 |
| 1               | Stranggepresste Kästen, 20°, RK 125        | PR0049           | 6-001684-0000                 |
| 1               | Box, oberteil, 125 mm, 20°                 | PR0054           | 7-302262-0000                 |
| 1               | Zapfen                                     | PR0647           | 3-02956-0000                  |
| 1               | Schraube                                   | A700/26          | 6-003184-0000                 |
| 10              | Wickelrolle für Markise O78mm              | MR 024/1         | 6-011084-0078                 |
| 10              | Tuchkeder PVC 6,0mm                        | ZP0097/0006      | 6-016911-0006                 |
| 10              | Unterleiste Al - FZ47, roh                 | RR 08/51         | 7-302966-0000                 |
| 10              | Beschwerer Paneel - Stahl 4x30 mm FeZn     | ZP0018           | 6-008715-0000                 |
| 10              | Kunststoffstab 4,0 mm PVC                  | ZP0097/0004      | 6-016911-0004                 |
| 10              | Bürste B=4,8mm x H=12mm                    | ZP0012           | 6-009148-0000                 |
| 10              | Einlage ZIP für GS 40 S                    | ZP0016           | 6-008707-0001                 |
| 10              | Führungsschiene Al - GS 40                 | P0014/2          | 7-303770-0000                 |
| 10              | Führungsschiene - Verschluss Al - GS 40    | ZP0015/1         | 7-302972-0000                 |
| 13              | Schraube 3,5x9,5mm                         | A 67/4           | 6-003096-0000                 |
| <b>20</b>       | <b>Stoff screen</b>                        |                  | <b>siehe Screenmusterbuch</b> |
| 20              | Reisverschluss                             | ZP0017           | 6-008709-0000                 |
| <b>30</b>       | <b>Motoren (SOMFY, BECKER) screen</b>      |                  | <b>siehe Betätigung</b>       |
| 50              | Walzenabdeckung 78                         | ZP0047           | 6-009210-0078                 |
| 51              | Kugellager für ZipTex 28x12                | ZP0080           | 6-012325-0001                 |
| 52              | Adapteur                                   | ZP0078/1         | 2-01315-0000                  |
| 60              | Endkappe für Unterleiste FZ 42 SET         | ZP0023           | 6-008949-0503                 |
| 70              | Endkappe Führungsschiene - R/L             | ZP0024/1         | 7-303027-0000                 |
| 71              | Holzschraube 3,5x16 DIN 7997               | A 67/12          | 6-009093-0000                 |
| 80              | Inbusschraube M4x16, DIN 912, 8.8,         | A 700/22         | 6-002280-0000                 |
| 170             | Niet Al 4x8 DIN 7337 A                     | XY 00035         | 6-011342-0000                 |
| 180             | Abdeckung für PVC                          | PR0345           | 6-002073-0001                 |
| 190             | Schraube 5x20 Zn                           | A 67/20          | 6-003060-0001                 |
| 200             | Gummibusche für Kabel 11/7                 | ZP0008           | 6-009196-0000                 |

# SCREEN ZIP ECONOMY

## Technische Spezifikationen D + E

**Box**  
(PR0025 + PR0001)

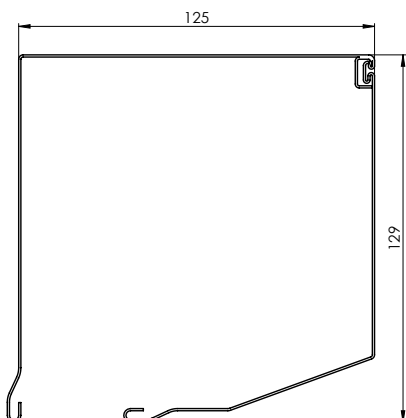

**Box für Unterputz-ausführung**  
(PR0054 + PR0077 + PR0647)

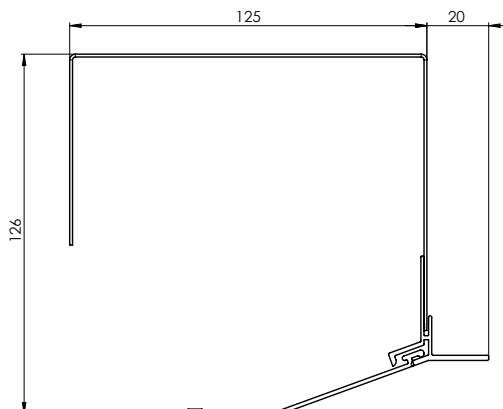

**Führungsschiene GS 40**  
(7-303770-0000)

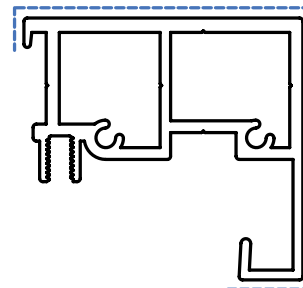

- GS40 ungebohrte Führungsschiene
- GS40c vorne gebohrt
- GS40b seitlich gebohrt

**Stoff Cristal ist durch den Stoff Streif STNZ eingesäumt:**

- Š - BREITE SCREEN
- V - HÖHE SCREEN
- ŠC - BREITE CRISTAL
- VS - HÖHE UNTERE
- VH - HÖHE OBERE
- VC - HÖHE CRISTAL

CRISTALPLUS 500 - FSR  
MAX 50%

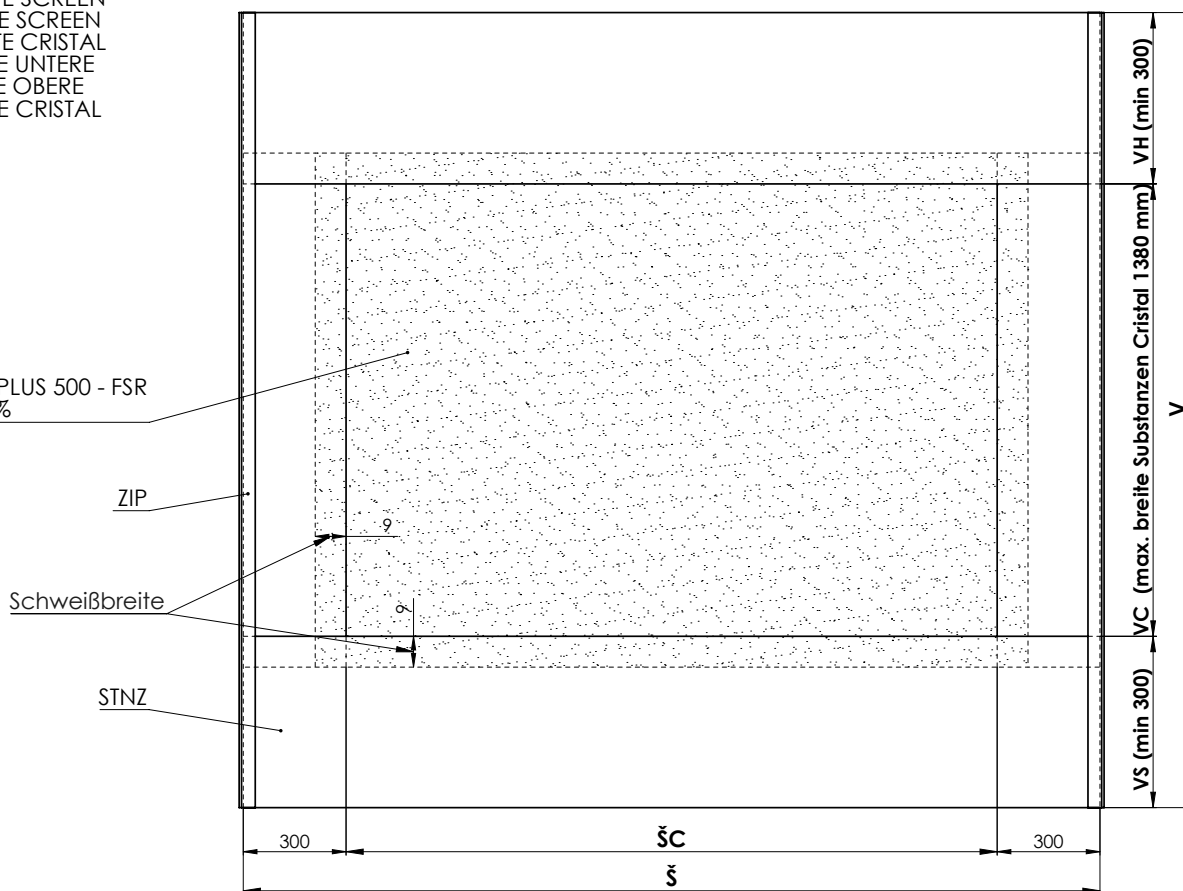

AUSFÜHRUNG DES STOFFES CRISTAL FÜR PRODUKTE GW UND LITE

- Š - BREITE SCREEN
- V - HÖHE SCREEN
- ŠC - BREITE CRISTAL
- VS - HÖHE UNTERE
- VH - HÖHE OBERE
- VC - HÖHE CRISTAL

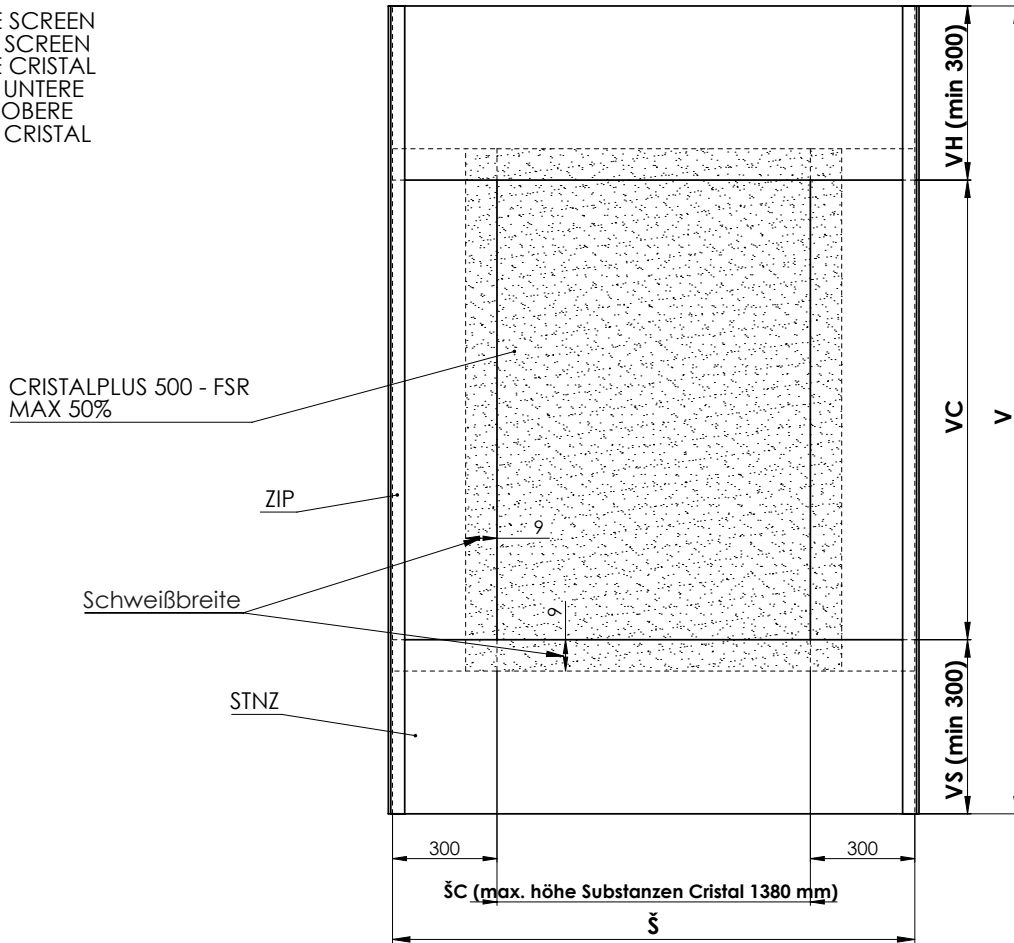

AUSFÜHRUNG DES VERTIKALSTOFFES CRISTAL FÜR PRODUKTE SCREEN ZIP UND SCREEN ZIP ECONOMY

- Š - BREITE SCREEN
- V - HÖHE SCREEN
- ŠC - BREITE CRISTAL
- VS - HÖHE UNTERE
- VH - HÖHE OBERE
- VC - HÖHE CRISTAL

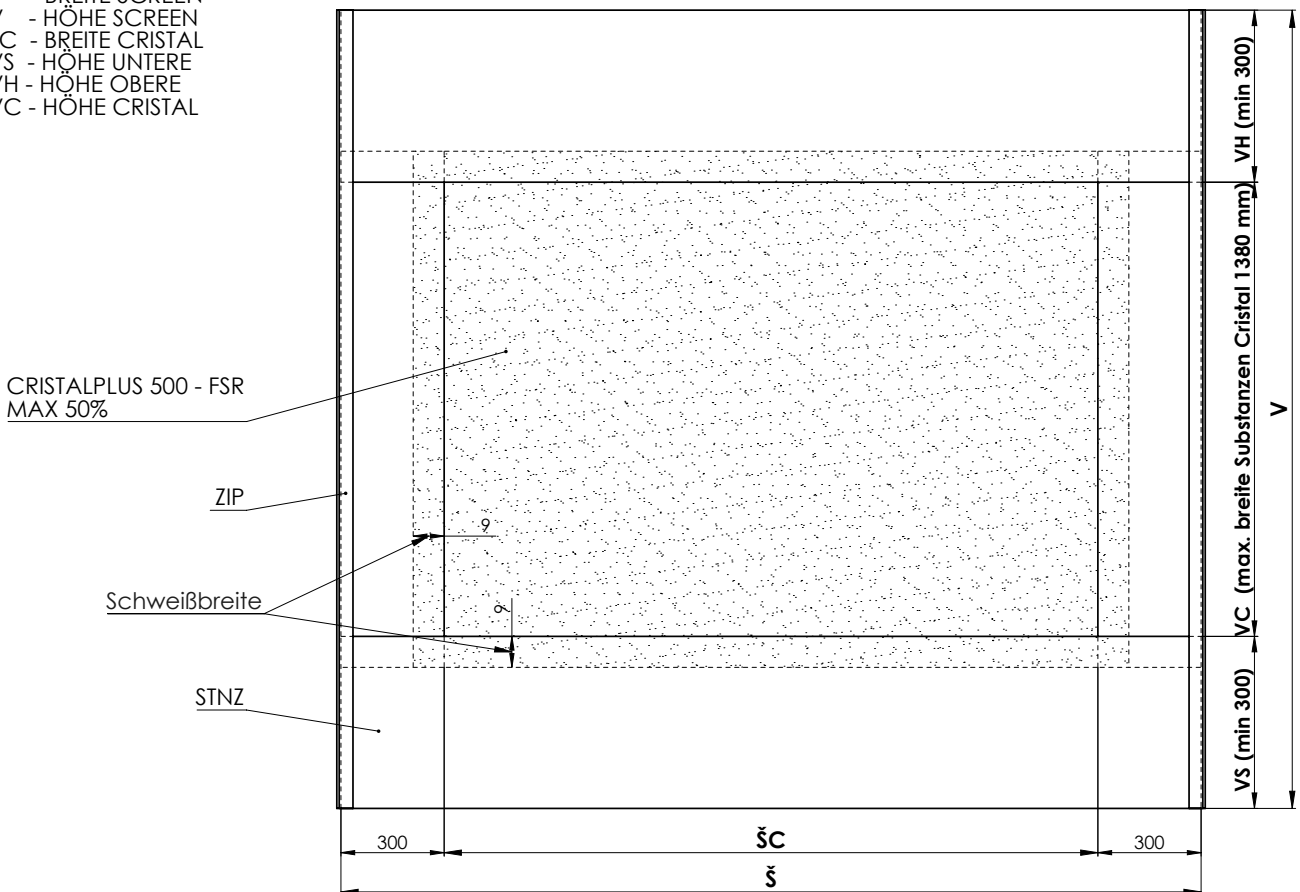

AUSFÜHRUNG DES HORIZONTALSTOFFES CRISTAL FÜR PRODUKTE SCREEN ZIP UND SCREEN ZIP ECONOMY

## SCREEN ZIP ECONOMY

### Ausmessung

#### 1. AUSMESSUNG

Die Screenrollos SCREEN ZIP ECO können sowohl in die Öffnung, als auch vor die Öffnung, mit der Montage an die Wand befestigt werden.

Die Breite und Höhe des Rollos wird auf folgende Art und Weise gemessen:

B..... (Breite)

a) Befestigung in die Öffnung Gemessen wird die tatsächliche Breite der Öffnung, und zwar an drei Punkten, im Bestellformular wird der kleinste tatsächlich gemessene Wert angegeben.

b) Befestigung vor die Öffnung Im Bestellformular wird die Breite der Öffnung angegeben, welche das Rollo beschatten soll „+ 2 x 40 mm“. Maße außerhalb der festgelegten Limite sollen mit dem Hersteller besprochen werden

H ..... (Höhe)

Gemessen wird die gesamte Höhe einschließlich des oberen Profils und des Halters des Rollos.

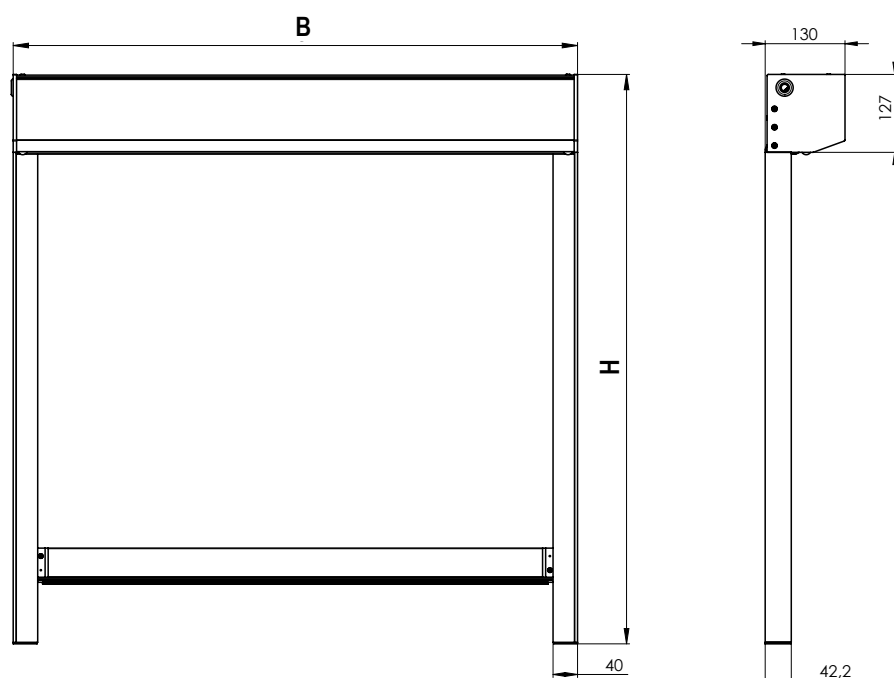

Maße außerhalb der festgelegten Limite sollen mit dem Hersteller besprochen werden.

Mehr dazu im separaten **Dokument Mess- und Montageanleitung**.

#### Möglichkeit der Wahl der Anordnung des Kabels

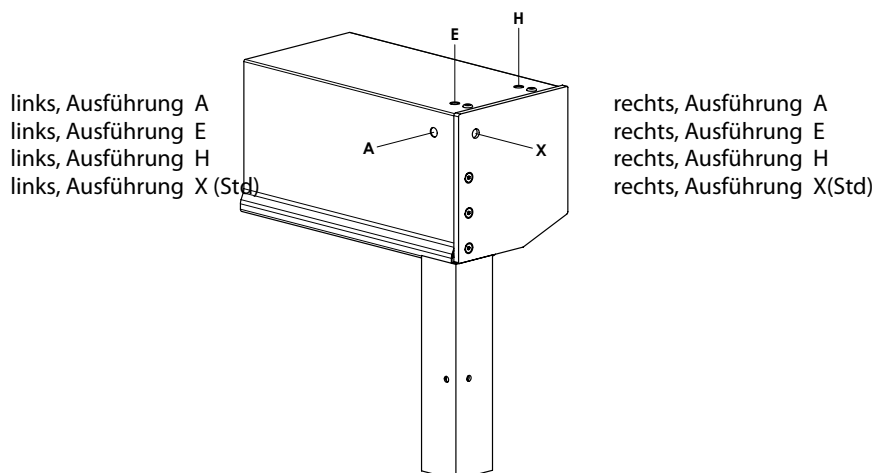

## SCREEN ZIP ECONOMY

### Montage

Die Montage der Rollos darf nur von einem qualifizierten Personal durchgeführt werden, das in der Lage ist, die unten angeführten Instruktionen unter Beachtung der eigenen Sicherheit sowie die anderer einzuhalten.

Haupttätigkeiten:

- 1) Vorbereitung der Wände, Fensterdecken oder einer anderen Konstruktion zur Montage der Rollos unter Verwendung von ortsveränderlichen Bohrmaschinen und Schraubenziehern;
- 2) Montage des Rollos an die Wand;
- 3) Anschluss an die Elektrospesung;
- 4) Einrichten (Endanschläge/Motor-Endschalter u.ä.) und Testen des Rollos.

### MONTAGE DES ROLLOS

Direkte Montage der Führungsleisten an die Wand.

### MONTAGE DES KASTENS UND DER FÜHRUNGSLEISTE

Führungsleiste auf den Dorn des Seitenteils aufschieben. Schrauben sind dazu nicht notwendig. Beim Aufsetzen den Zipper in die Führungsnut einziehen.

Führungsschiene mit Box verbinden.

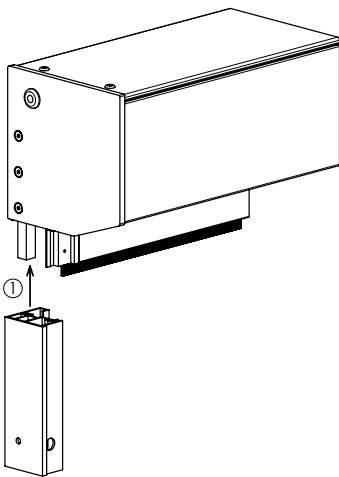

Das Rollo platzieren und anschrauben.

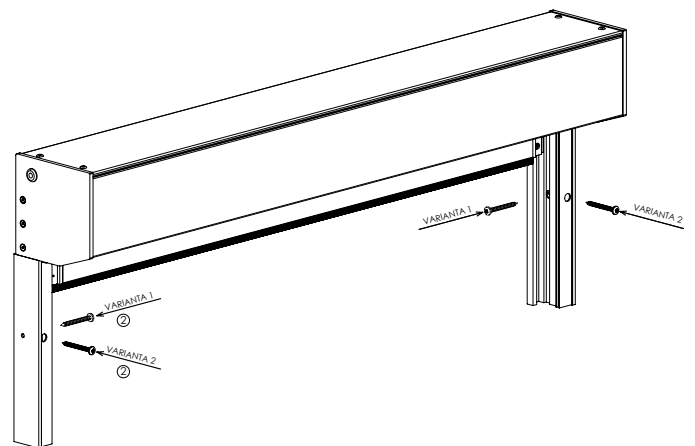

Den Stoff höchstens aufwickeln.

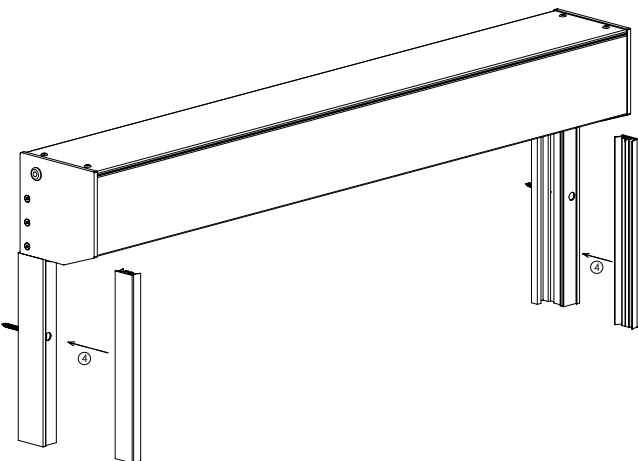

Die Kunststoffführungsschienen einsetzen

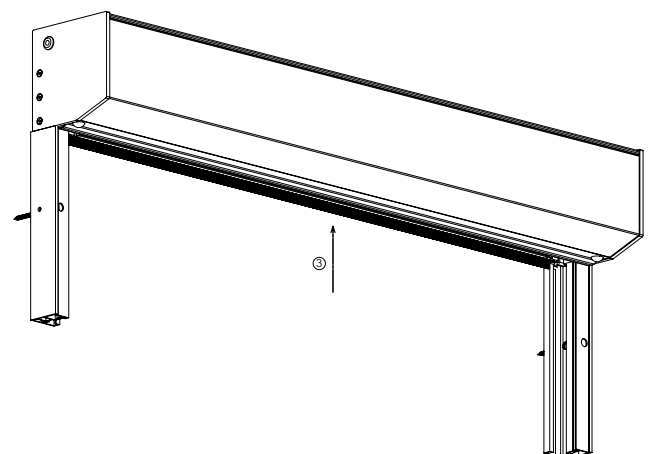

Den Stoff in den Führungsschienen einführen.

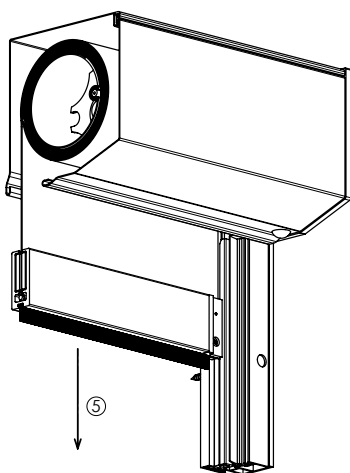

Die Führungsschienenendkappen einsetzen.



Die Deckleiste mit der Schraube sichern.

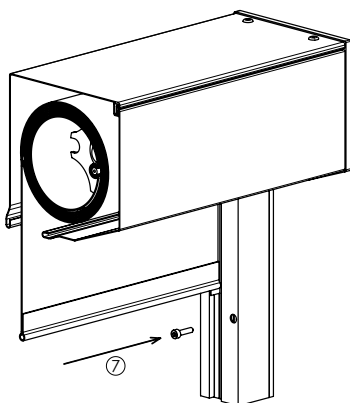

Die Funktionsfähigkeit kontrollieren.

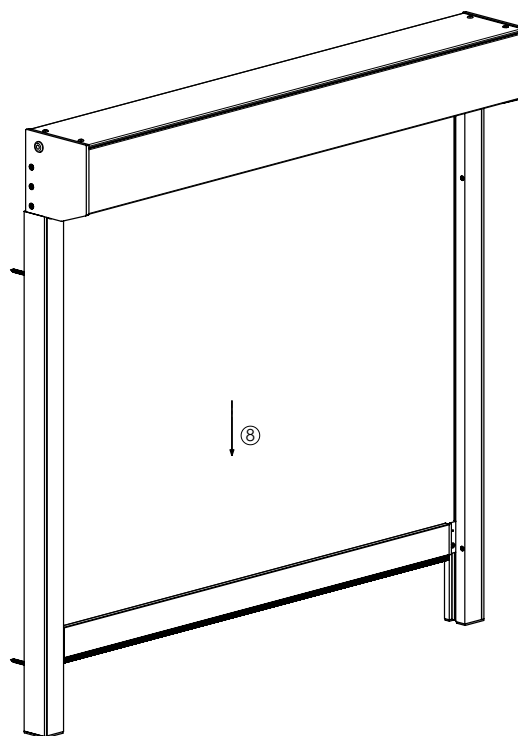

# SCREEN GW



- ▲ Einfaches modernes und stilgerechtes Aussehen,
- ▲ Schattenspenden in Innen- sowie Außenräumen,
- ▲ Seitenführung mithilfe eines Seils oder einer Führungsleiste,
- ▲ Farbausführung der Konstruktion gemäß des Farbenmusterbuchs RAL,
- ▲ Windfestigkeitsklasse 3.

**ISOTRA** *Quality*



## SCREEN GW (2-00849-0010)

| Position      | Bezeichnung   | Abkürzung       | Zeichnungsnummer              |
|---------------|---|-----------------|-------------------------------|
| 10            | Unterleiste Al - FZ 472                                     | RR 08/5         | 7-302966-0000                 |
| 10            | Beschwerer Paneel - Stahl 4x30 mm FeZn                      | ZP0018          | 3-01381-PU27                  |
| 10            | Schwarz Bürste B.4.8 x H. 7mm                               | ZP0005          | 6-009219-0000                 |
| 10            | Kunststoff stab 4,0 mm PVC                                  | ZP0097/0004     | 6-016911-0004                 |
| 10            | Al Abdeckung CT105, obere, fest, rohe                       | ZP0030/1        | 7-302968-0000                 |
| 10            | Al Abdeckung CT105, untere, RUNDE, rohe                     | ZP0031/1        | 7-302969-0000                 |
| 10            | Al Abdeckung CT105, untere, KANTIGE, rohe                   | ZP0057/1        | 7-302971-0000                 |
| 10            | Seitendeckel CT105, rund, elox                              | ZP0042          | 6-009194-0002                 |
| 10            | Seitendeckel rund - Paar                                    | ZP0042/1        | 2-01007-0000                  |
| 10            | Seitendeckel CT105, eckig, elox                             | ZP0058          | 6-011456-0000                 |
| 10            | Seitendeckel eckig - Paar                                   | ZP0058/1        | 2-01008-0000                  |
| 10            | Schwarz Bürste B.4.8 x H. 12mm                              | ZP0012          | 6-009148-0000                 |
| 10            | Dichtung PVC 5,5 x 12 mm                                    | ZP0019          | 6-008716-0000                 |
| 10            | Wickelrolle für Markise Dia. 78 mm - 6 m                    | MR 024/1        | 6-011084-0078                 |
| 10            | Tuchkeder PVC 6,0mm   | ZP0097/0006     | 6-016911-0006                 |
| 10            | Einlage ZIP für GS 40                                       | ZP0016          | 6-008707-0001                 |
| 10            | Führungsschiene Al - GS 40                                  | ZP0014          | 6-008705-0000                 |
| 10            | Endkappe für Führungsschiene Al - GS 40                     | ZP0015          | 6-008706-0000                 |
| <b>20</b>     | <b>Screen Stoff</b>   |                 | <b>siehe Screenmusterbuch</b> |
| <b>30</b>     | <b>Motoren (SOMFY, BECKER) Screen</b>                       |                 | <b>siehe Betätigung</b>       |
| <b>31, 32</b> | <b>Motoren (SOMFY, BECKER) Screen &lt; 800 + die Proben</b> |                 | <b>siehe Betätigung</b>       |
| 40            | AL Halter mit Hülle: Set für Motor                          | ZP0046          | 6-009209-0000                 |
| 50            | Decken Rolle O78 PVC - teleskopisch                         | ZP0047          | 6-009210-0078                 |
| 60            | Endung für Unterleiste FZ 42 SET                            | ZP0023          | 6-008949-0503                 |
| 70            | Führungsschieneendung                                       | ZP0024/1        | 7-303027-0000                 |
| 71,72         | Schraube 3,5x16 7997  | A 67/12         | 6-009093-0000                 |
| 73            | Federstift 3x12, DIN 7346                                   | ZP0001          | 6-009807-0000                 |
| 74            | Alle Schraube M4x16 DIN 912                                 | A 700/22        | 6-012632-0000                 |
| 80            | Halterführungsschienen - Messing                            | ZP0025/1        | 7-303029-0000                 |
| 81            | Schraube M4x16 DIN 965-H                                    |                 | 6-014750-0000                 |
| 90            | Schraube für Abdeckung M4                                   | A 700/3         | 7-303030-0000                 |
| 110           | Profil - Halter für Screen                                  | ZP0052/1        | 3-03058-PU11                  |
| 120           | Ausreißwinkel 100/40  | XY 00017        | 3-02233-PU22                  |
| 130           | Mutter M5 DIN 6923  | A 710/3         | 6-011882-0000                 |
| <b>140</b>    | <b>Schraube M5x10 Zn DIN 965-H</b>                          | <b>A 700/12</b> | <b>siehe Betätigung</b>       |

# SCREEN GW

## Technische Spezifikationen

**Oberprofil C 105**

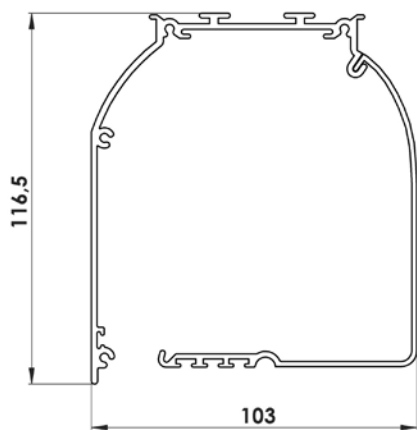

**Oberprofil CT 105**

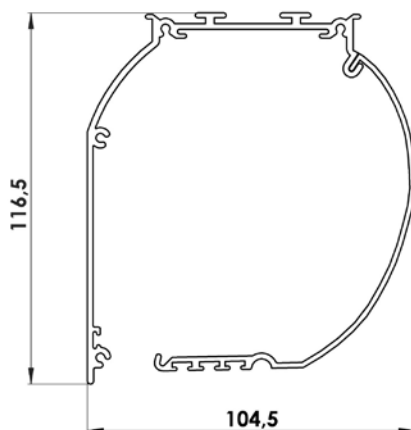

**Feste Halterung**  
(6-009232)

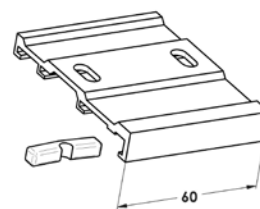

**Ausreißwinkel L**  
(7-302233)

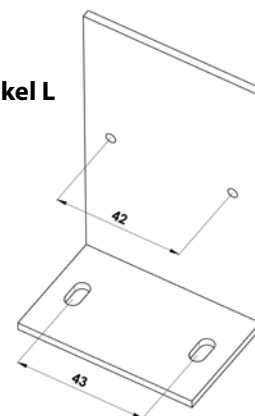

**Unterprofil FD 42**  
(RR 08/6, 6-009147)

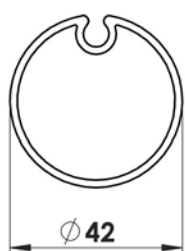

**Wickelrolle**  
(6-011084)

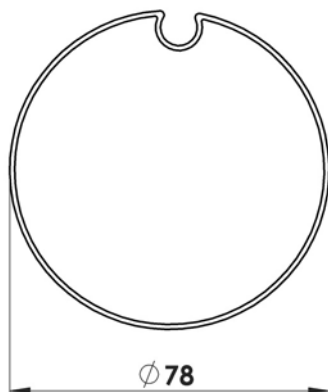

**Führungsschiene GC 20**  
(6-008727)

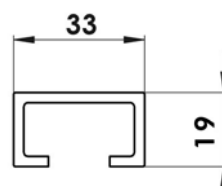

**Halter für Stahldraht**  
(302431)

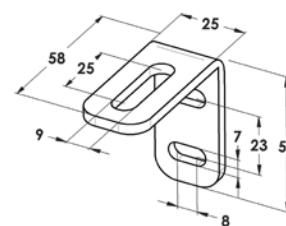

### Varianten der Ausführung

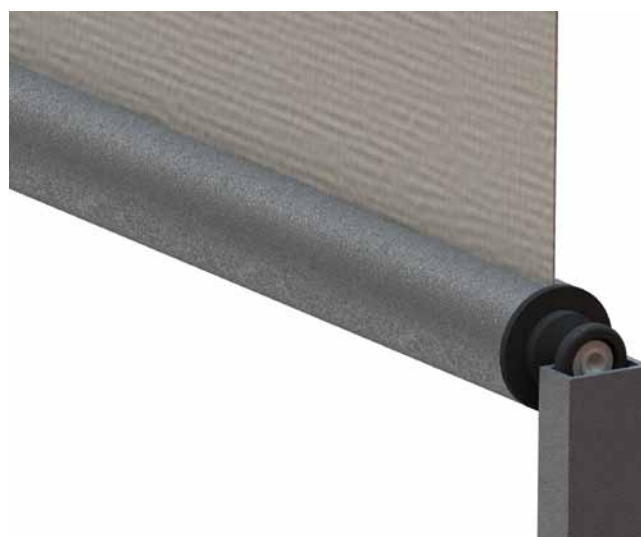

## SCREEN GW AUSMESSUNG

### AUSMESSUNG

Die Screenrollos SCREEN GW können sowohl in die Öffnung, als auch vor die Öffnung angeordnet, an die Decke oder Wand montiert werden.

Die Breite und Höhe eines Screenrollos wird wie folgt gemessen:

#### B ..... Breite (mm)

##### a) Befestigung in die Öffnung

Gemessen wird die tatsächliche Breite der Öffnung, und zwar in drei Punkten, im Bestellformular gibt man den kleinsten gemessenen Wert an.

##### b) Befestigung vor die Öffnung

Im Bestellformular wird in der Regel die Breite der Öffnung angegeben, welche die Jalousie beschatten soll. Maße außerhalb der festgelegten Limite müssen mit dem Hersteller besprochen werden.

#### H ..... Höhe (mm)

Gemessen wird die Gesamthöhe einschließlich des oberen Profils und des Rollohalters.

Screen GW – Abstand zwischen Führung und Stoff – gilt für Motor und Kurbel

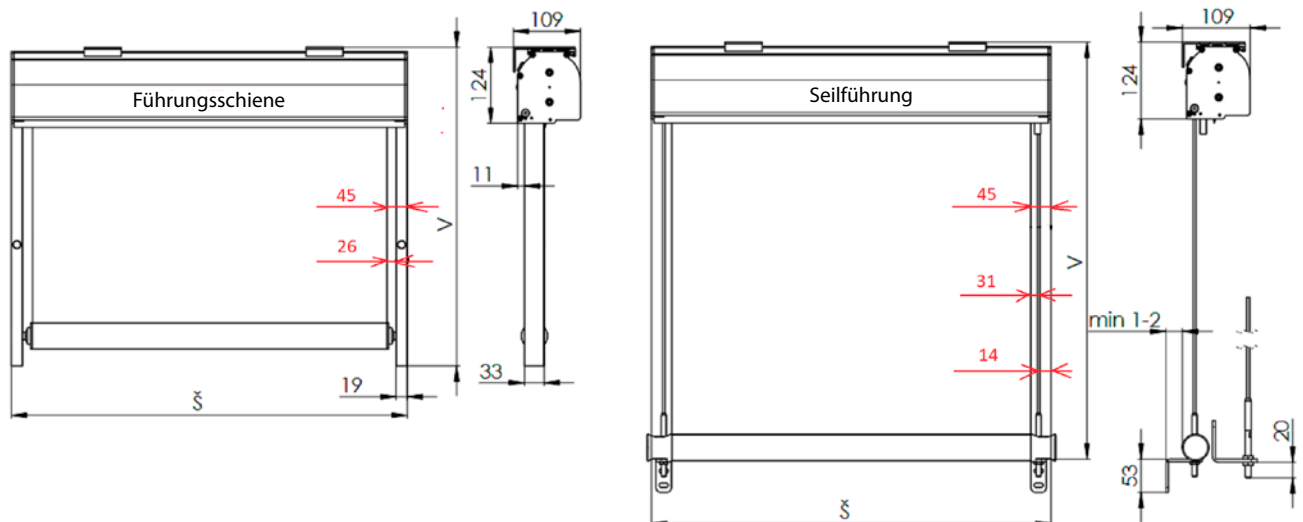

Maße außerhalb der festgelegten Limite Müssen mit dem Hersteller besprochen werden.

Mehr dazu im separaten **Dokument Mess- und Montageanleitung**.

## SCREEN GW

### MONTAGE

#### MONTAGE

Die Montage der Rollos darf nur von einem qualifizierten Personal vorgenommen werden, welches in der Lage ist, die nachstehenden Instruktionen unter Berücksichtigung der Sicherheit ordnungsgemäß zu beachten.

Haupttätigkeiten:

- 1) Vorbereitung der Wände, Decken oder einer anderen Konstruktion für die Montage der Rollos mithilfe von ortsveränderlichen Bohrmaschinen und Schraubenziehern;
- 2) Montage des Rollos an die Wand oder Decke;
- 3) Anschluss an die Elektrospeisung;
- 4) Einrichtung (Endanschläge/Motor-Endschalter u.ä.) und Testbetrieb des Rollos.

#### VORBEREITUNG DER MONTAGE DES ROLLOS

Vor der Montage des Rollos überprüfen Sie, ob die Oberfläche des Montageortes nicht beschädigt ist und für die Montage auch geeignet ist. Wählen Sie geeignete Befestigungsschrauben (Typ und Maße), die dem Typ der Konstruktion entsprechen, an welche das Rollo montiert wird (Holz, Zement, Ziegel).

**HINWEIS:** Eine unrichtige Montage kann Unfälle zur Folge haben. Halten Sie die Instruktionen für eine richtige Montage der Konstruktion ein, damit Sie das Risiko einer Ablösung des Rollos von der Wand oder vom Fenster verhindern. Die Gesellschaft ISOTRA s.r.o. haftet nicht für Mängel, die auf eine unrichtige Montage zurückzuführen sind.

#### MONTAGE DES SCREENROLLOS

Das Vorgehen bei der Montage hängt vom Rollotyp ab:

- a) Fester Kasten mit Seilen: zuerst montieren Sie den Kasten an die Wand oder Decke und dann ziehen Sie die Seile ein und befestigen sie.
- b) Fester Kasten mit Führungsleiste GC20: zuerst montieren Sie den Kasten an die Wand oder Decke und dann befestigen Sie die Führungsleisten. Der Kasten mit dem Rollo kann an die Decke oder frontal mithilfe von speziellen Befestigungskonsolen montiert werden.

#### MONTAGE DES OBEREN KASTENS

Der obere Kasten besteht aus drei Teilen: Seitenteil (1), fester Teil (2) und abnehmbarer Teil (3). Ist es notwendig, die Aufwickelwalze herauszunehmen, dann ist der Zugriff in den oberen Kasten nach der Entfernung von zwei Schrauben (4) – je eine auf jeder Seite – und nach dem Entfernen des abnehmbaren Teils des Kastens möglich.

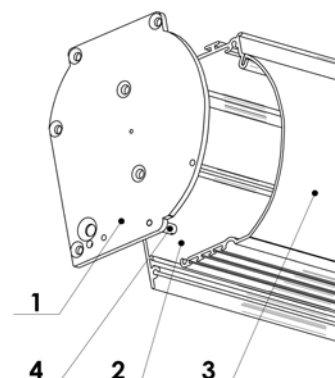

## SCREEN GW MONTAGE

### MONTAGE AN DIE DECKE

Markieren Sie die Position der zu bohrenden Öffnungen und berücksichtigen Sie folgende Faktoren:

- bei oberen Kästen mit einer Breite bis zu 4,0 m reichen zwei Konsolen (6), die in einem Abstand von 15-20 cm von jedem Ende montiert werden sollen.
- bei breiteren Rollos sind vier Konsolen notwendig, jeweils eine 15-20 cm von einem Ende und die zweite 20-60 cm von der ersten Konsole entfernt.

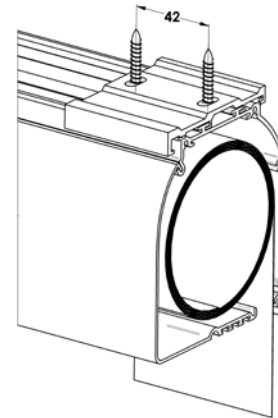
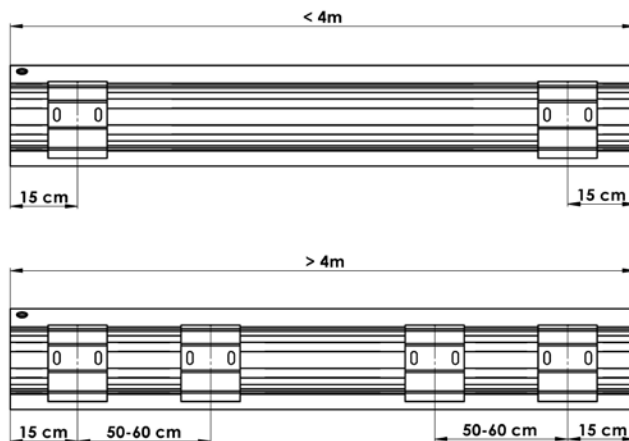

- möglicherweise hängt der Abstand von der Wand von der Art und Weise ab, auf welche die Konsole montiert ist, und somit auch von der Position der Keile (7):
  - Keil vorne: **52 mm**
  - Keil hinten: **100 mm**

Folgende Tatsachen sollen bei der Entscheidung für die eine oder andere Art der Montage bedacht werden:

- die Montage der Konsole mit den in den Wohnraum gerichteten Befestigungsschrauben / Keilen minimiert den Abstand zwischen dem oberen Kasten und der hinteren Wand, die Konsole bleibt jedoch sichtbar und wirkt weniger ästhetisch;
- die Montage der Konsole mit den Befestigungsschrauben / Keilen hinten ist ästhetischer, nimmt jedoch einen Raum von mindestens 5 cm zwischen der hinteren Wand und dem oberen Kasten in Anspruch..

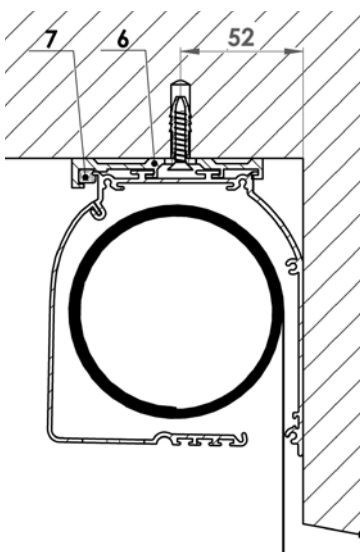

Montieren Sie die Konsolen (6) mithilfe von für den Konstruktionstyp (Metallkonstruktion, Fensterrahmen, Wand oder anderes Material) geeigneten Schaftschrauben und Einzelteilen. In den Fällen, in denen vier Konsolen verwendet werden, stellen Sie sicher, dass die Konsolen vollkommen ausgeglichen sind ( $\pm 1$  mm); das kann durch ein Verschieben des Kastens an den Ausschnitten vor dem Anziehen der Befestigungsschrauben kontrolliert werden.

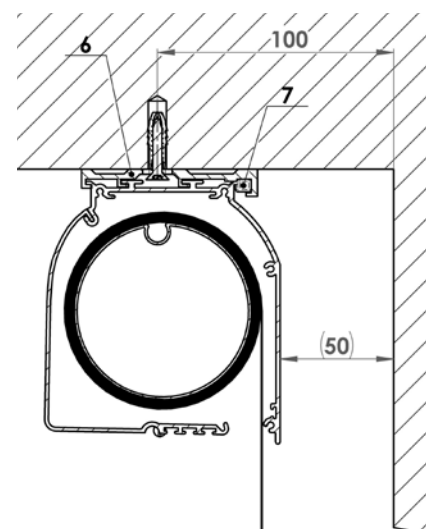

Setzen Sie den oberen Kasten auf die Konsolen auf (6) und schieben ihn in Längsrichtung, bis er im Rahmen des Fensterflügels zentriert ist, und drücken Sie die Keile (7) zur Sicherung des Kastens an seinem Ort ein.

**SCREEN GW****MONTAGE****MONTAGE AN DIE WAND MIT HILFE VON KONSOLEN MIT DEM PROFIL „L“, KASTEN – CT105**

Markieren Sie die Position der Konsolen „L“ und der zu bohrenden Öffnungen. Bei den oberen Kästen mit einer Breite bis zu 1,5 m genügen zwei Konsolen, die in einem Abstand bis zu 15-20 cm von beiden Enden entfernt zu montieren sind. Bei breiteren Rollos sind zwei weitere Konsolen notwendig, jeweils 50-60 cm von der ersten entfernt montiert.

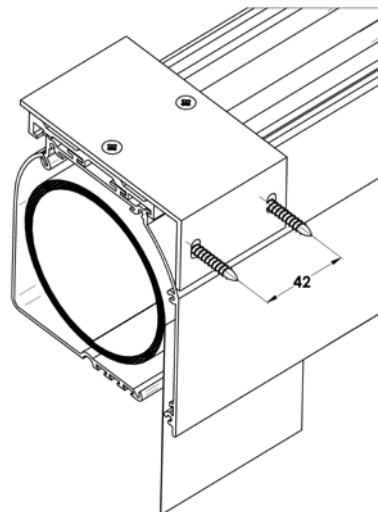
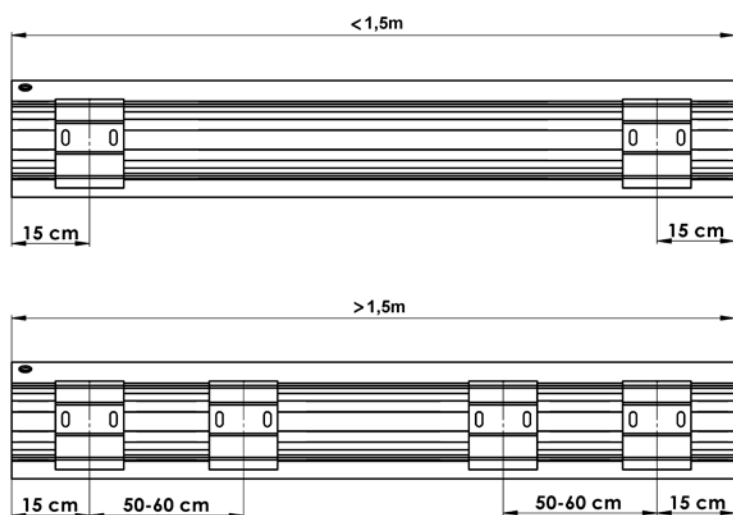

Montieren Sie die Konsolen mithilfe von für den Konstruktionstyp (Metallkonstruktion, Fensterrahmen, Wand oder anderes Material) geeigneten Schaftschrauben und Einzelteilen. In den Fällen, in denen vier Konsolen verwendet werden, stellen Sie sicher, dass die Konsolen vollkommen ausgeglichen sind ( $\pm 1\text{ mm}$ ); das kann durch ein Verschieben des Kastens an den Ausschnitten vor dem Anziehen der Befestigungsschrauben kontrolliert werden. Montieren Sie den Kasten der Konsolen und schieben ihn in Längsrichtung, bis er im Rahmen des Fensterflügels zentriert ist, und drücken Sie die Keile (7) zur Sicherung des Kastens an seinem Ort ein.

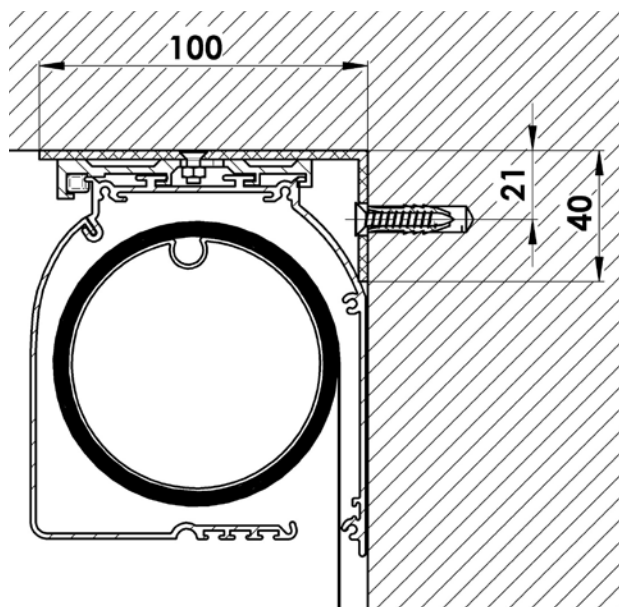

## SCREEN GW

### MONTAGE

#### MONTAGE DER FÜHRUNGSLEISTEN

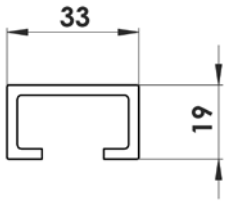

Zuerst montieren Sie den Kasten an die Decke / Wand und anschließend die Führungsleisten. Beim Model GW ist nur ein Model der Führungsleisten im Angebot enthalten, und zwar der Typ GC20.

Die Leiste wird mit gemäß der Bestellung vorgebohrten Öffnungen geliefert, und zwar von der Front oder von der Seite.

Die Anordnung der Öffnungen ist jeweils wie folgt:

- die Randöffnungen befinden sich ca 10 cm vom Rand der Leiste entfernt
- dazwischen liegende Öffnungen befinden sich jeweils im Abstand von 50-80 cm gleichmäßig in der gesamten Länge der Führungsleiste

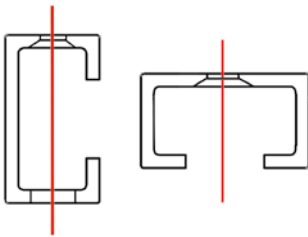

Die markierte rote Linie bezeichnet die vertikale Achse für die Montageschrauben. Verwenden Sie die ausgebohrten Führungsleisten als Schablone zur Übertragung der Position der Öffnungen an die Wand des Fensterflügels.

Dann schrauben Sie mithilfe von für den Konstruktionstyp (Stahlkonstruktion, Zement, Mauerwerk u.ä.) geeigneten Schaftschrauben und Einzelteilen die Führungsleisten an die Wand.

Zur Fertigstellung der Montage überprüfen Sie, ob die Führungsleisten parallel und rechtwinkelig sind. Dies kann man durch die Messung von zwei Abständen „S1“ und „S2“ oder der Diagonalen „D1“ und „D2“ vornehmen. Die Abstände müssen gleich sein bei  $\pm 2$ mm. Die richtige Anordnung der Führungsleisten ist notwendig, um die richtige Funktion des Rollos zu gewährleisten; sonst kann die Funktion gestört sein.

Für die frontale Montage der Führungsleiste werden selbstklebende Deckel zur Abdeckung der Öffnungen der Befestigungsschrauben geliefert.

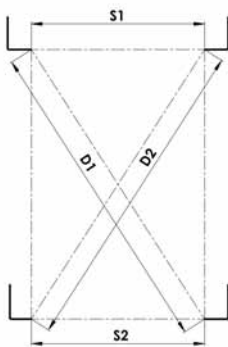

## SCREEN GW

### MONTAGE

#### MONTAGE DER SEILE BEI DEN ROLLOS MIT EINEM KASTEN

Die Stahlseile  $\varnothing 4$  mm werden auf entsprechende Länge zugeschnitten mit aufgedrehtem Gewinde-Endstück geliefert. Die genaue Konfiguration der Seile kann sich entsprechend des konkreten Projekts unterscheiden. Nach der Montage des oberen Kastens ziehen Sie das Seil durch die Befestigungswalze am Seitenteil durch und sichern es mit der Schraube.

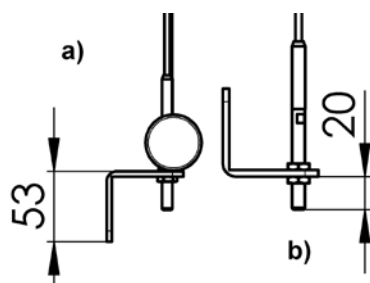

Die unteren Konsolen können seitlich oder frontal montiert werden, wobei das Profil „L“ nach unten (a) oder nach oben (b) zeigt.

Anmerkung: Die Wahl des Ortes zur Montage der Konsolen muss noch vor der Bestellung der Rollos durchgeführt werden, weil durch diese Position die Länge des Seils vorgegeben ist.

Werden die Konsolen nach oben gerichtet montiert (b), dann lassen Sie mindestens 20 mm Abstand zwischen der Konsole und dem Fußboden oder der Fensterbrüstung.

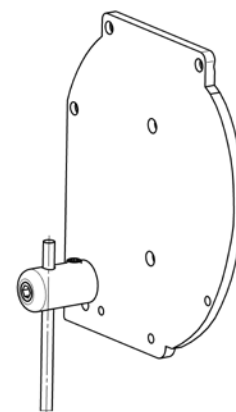

Schrauben Sie die Konsolen mithilfe von für den Konstruktionstyp (Stahlkonstruktion, Zement, Mauerwerk u.ä.) geeigneten Schaftschrauben und Einzelteilen an die Wand. Im Bedarfsfall vergrößern Sie den Abstand zwischen der Konsole und der Wand mithilfe von Unterlegscheiben. Das Seil spannen Sie immer an und halten so, dass es sich nicht verdreht.

#### ANMERKUNG

Überprüfen Sie, ob die vier Befestigungspunkte der Seile parallel und rechtwinkelig sind. Dies kann man durch die Messung von zwei Abständen „S1“ und „S2“ oder der Diagonalen „D1“ und „D2“ vornehmen. Die Abstände müssen gleich sein bei  $\pm 1$  mm.

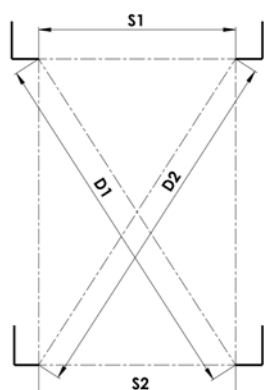

## SCREEN GW

### MONTAGE

#### MONTAGE IM AUSSENRAUM MIT DER DURCHFÜHRUNG DURCH DIE WAND

Bei einem mit einer Durchführung durch die Wand und einer Kurbelstange montierten Außenrollo muss zuerst die Position der Öffnung für eine viereckige Stange mit einer Länge von 30 cm sorgfältig berechnet werden (15).

- Montieren Sie die Konsolen an die Wand oder Decke und installieren das Rollo an seinem Ort. Mit einem Bleistift markieren Sie die Position der unteren Ecke des Kastens zur Mitte der Öffnung (A) im hinteren Teil des Kastens (welche zum Einlegen der eckigen Stange zur Betätigung des Getriebesystems dient). Markieren Sie den gleichen Abstand auf die Wand und hierdurch bestimmen Sie die Mitte der zu bohrenden Öffnung.
- Bohren Sie sorgfältig durch die Wand eine Öffnung, und zwar mithilfe eines Bohrers mit dem Durchmesser 8 mm. Es ist wichtig, dass die Öffnung möglichst waagrecht ist.
- Installieren Sie das Rollo nach hinten gerichtet und schieben Sie vom Innenraum her durch die Wand die Durchführung, um die richtige Position der Öffnung zu kontrollieren. Anschließend sägen Sie die eckige Stange auf die richtige Länge. Die Länge hängt von der Wanddicke ab.

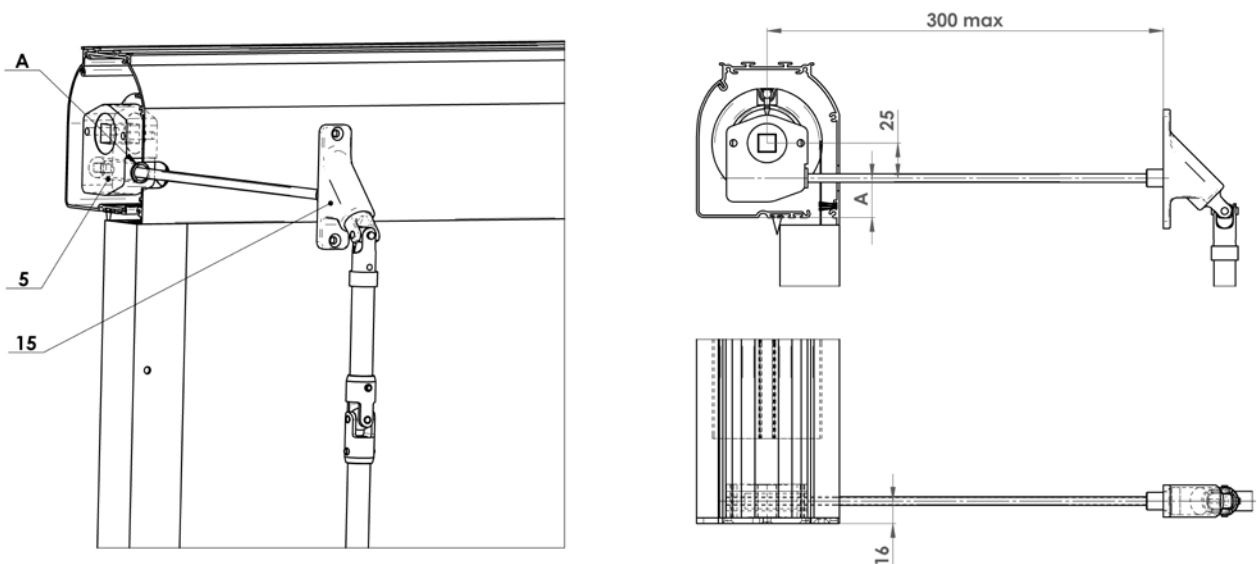

Kurbel – gerade Variante (K)  
Kurbel mit Rollo bei Lieferung verbunden

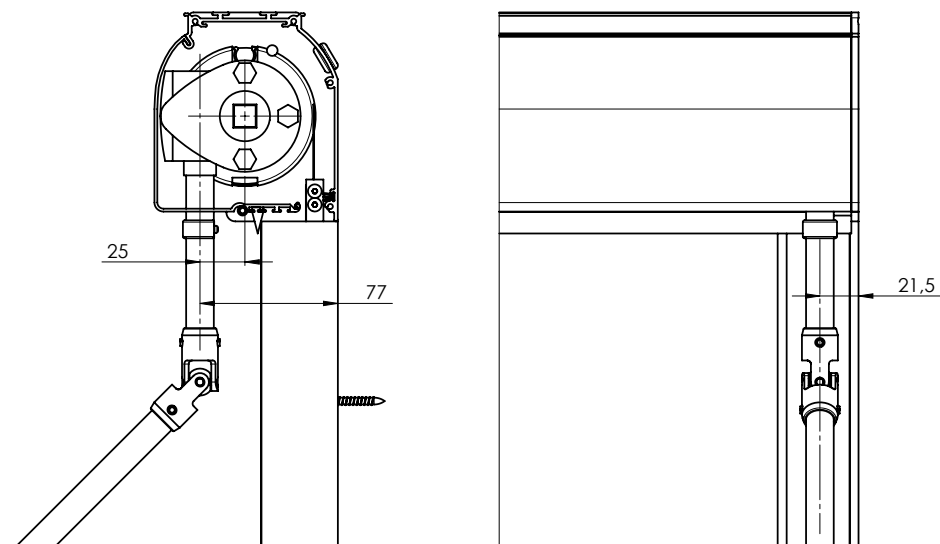

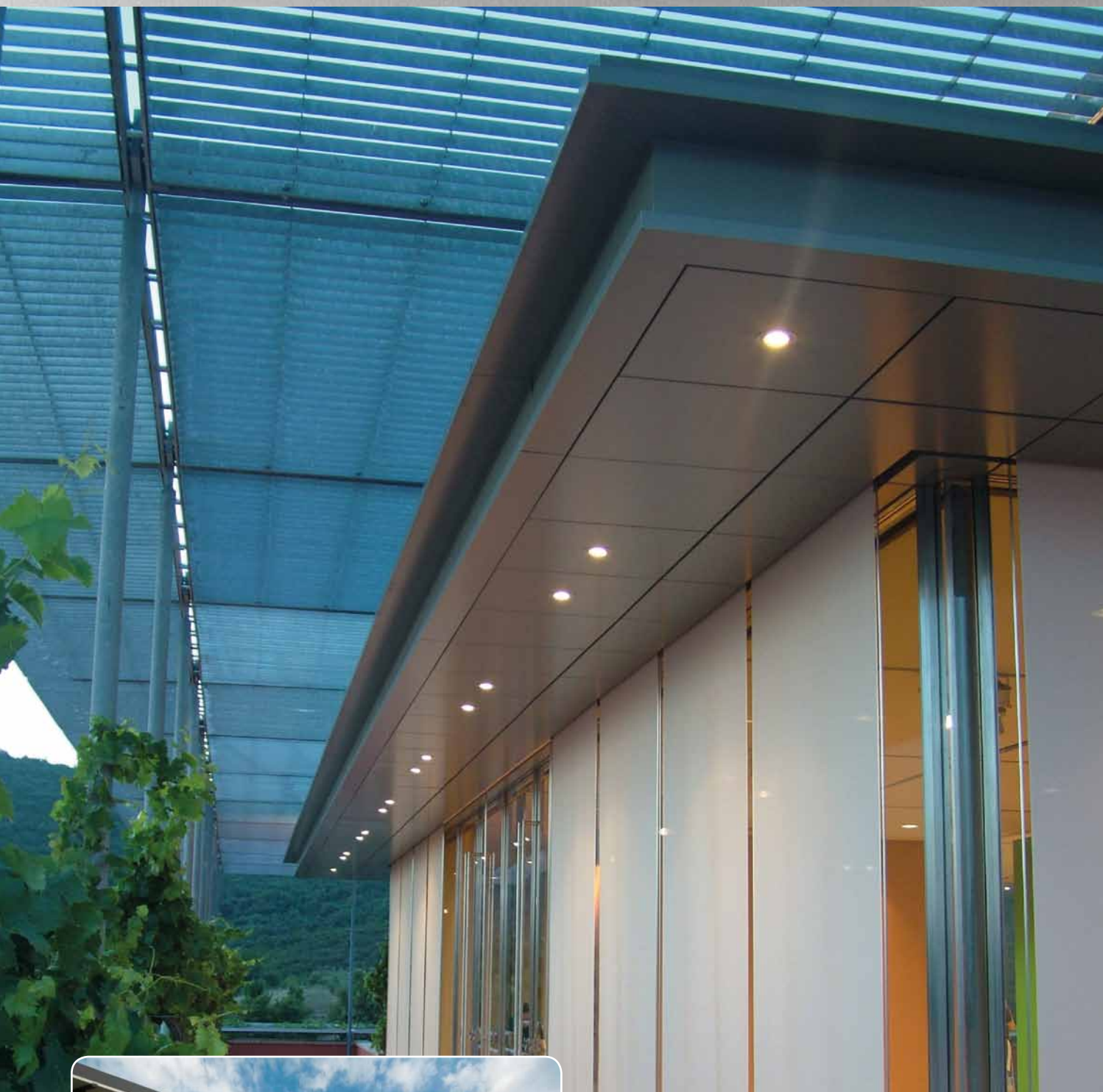

- ▲ „Einfache“ Variante ohne Abdeckporfil,
- ▲ preislich günstige Variante zu den Modellen SCREEN ZIP und SCREEN GW,
- ▲ Schattenpenden in Innen- und Außenflächen,
- ▲ Seitenführung mithilfe eines Seils oder einer Führungsleiste
- ▲ Möglichkeit der elektrischen Betätigung,
- ▲ Windfestigkeitsklasse 3.

**ISOTRA** *Quality*

## SCREEN LITE

### Grundlegende Produktspezifikation

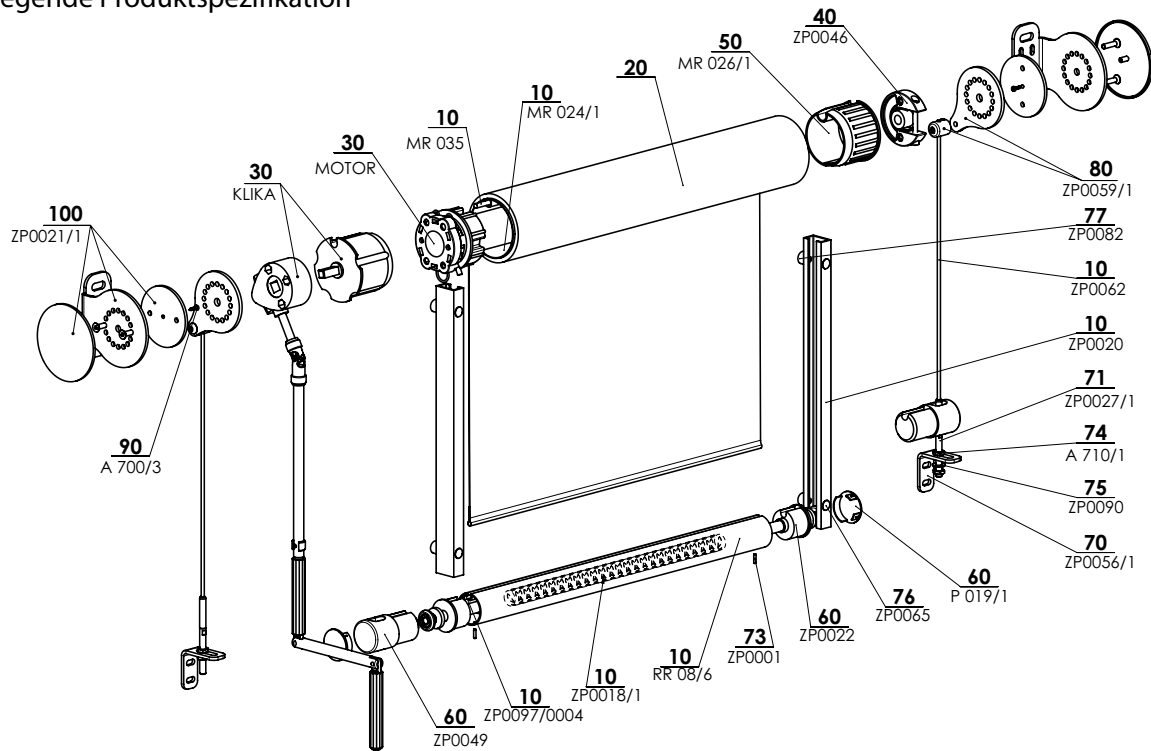

### Betätigung

2-01395-0000-A

Sie dient das Herausziehen und Herablassen des Screenrollos.

**Kurbel** - Dehnung der Betätigungsstange ins Innere wird mit Durchführung und Sechskante Stange unter den Winkel zwischen 45° und 90° Grad erfolgen. (Farbliche Durchführung: grau/elox)

**Motor** - Betätigungsmöglichkeit mittels des Sonnen-/Windsensors gegebenenfalls mit der Fernbedienung oder dem Schalter.

### Spezifikation

|                      | Wickelrolle | Unterprofil  | Seitenführung   |        | Montage   |
|----------------------|-------------|--|-----------------|--------|---|
|                      |             |  | Führungsschiene | Litze  |   |
| <b>Geschäftsname</b> | MR 024/1    | FD 42  | GC20            | ZP0062 | Deckenmontage<br>(in der Feusterleibe)<br>Wandmontage<br>(vor der Feusterleibe) |
| <b>Maß (mm)</b>      | Ø 78 mm     | Ø 42 mm  | 33x19 mm        | Ø 4 mm |   |
| <b>Material</b>      | Fe          | Al   | Al              | Fe     |   |
| <b>Farbe</b>         | grau        | Standard:<br>RAL 9006 hell Silber<br>RAL 9007 dunkel Silber<br>RAL 7016 Anthrazit grau<br>sonstige RAL Farben und Isotra System Deoral an Anfrage* |                 | grau   |   |

\*außer Kunststoffteile, maximale Breite 4000 mm

Atypische Ausführungen werden nicht hergestellt.

### Standardmaße

| Batätigung | Breite (mm) |      | Höhe (mm) |      | Garantierte Fläche (m <sup>2</sup> ) |
|------------|-------------|------|-----------|------|--------------------------------------|
|            | min         | max  | min       | max  |                                      |
| Kurbel     | 500         | 4000 | 500       | 3800 | 15,2                                 |
| Motor      | 800         | 4500 | 500       | 4000 | 18                                   |

### Übliche Erscheinungen bei den technischen Geweben

Um die Schweißnähte herum kann es zur Welligkeit des Stoffs, dem sog. Baumeffekt, kommen. Diese Erscheinung ist üblich, denn während der Nutzung wirken verschiedene Kräfte auf den Stoff. Eine weitere Erscheinung können sichtbare Abdrücke von der Walze auf dem Stoff darstellen. Diese verschwinden bei höherer Temperatur, wenn sich der Stoff glättet.

## SCREEN LITE (2-01395-0000)

| Position  | Bezeichnung  | Abkürzung   | Zeichnungsnummer              |
|-----------|--|-------------|-------------------------------|
| 10        | Unterleiste Al - FD 42                             | RR 08/6     | 6-009147-0000                 |
| 10        | Runde Briefbeschwerer                              | ZP0018/1    | 3-02880-PU27                  |
| 10        | Kunststoff stab 4,0 mm PVC                         | ZP0097/0004 | 6-016911-0004                 |
| 10        | Wickelrolle für Markise Dia. 78 mm - 6 m           | MR 024/1    | 6-011084-0078                 |
| 10        | Tuchkeder PVC 6,0mm                                | ZP0097/0006 | 6-016911-0006                 |
| 10        | Stahllichte 4mm                                    | ZP0062      | 6-011492-0000                 |
| 10        | Führungsschiene GC20                               | ZP0020      | 6-008727-0000                 |
| <b>20</b> | <b>Screen Stoff</b>                                |             | <b>siehe Screenmusterbuch</b> |
| <b>30</b> | <b>Motoren (SOMFY, BECKER) screen</b>              |             | <b>siehe Betätigung</b>       |
| <b>30</b> | <b>Getriebe + Kurbel für screen</b>                |             | <b>siehe Betätigung</b>       |
| 40        | AL Halter mit Hülle: Set für Motor                 | ZP0046      | 6-009209-0000                 |
| 50        | Rolleabdeckung Dia. 78mm mit Stift                 | MR 026/1    | 6-011086-0078                 |
| 60        | Endung für Unterleiste FD 42                       | ZP0022      | 6-008736-0030                 |
| 60        | Schwarz Spitze Screen                              | ZP0049      | 3-02208-9004                  |
| 60        | Abdeckung Führungsschienen Dia. 40                 | P 019/1     | 3-01849-9006                  |
| 70        | Halterung Zugstrang - Edelstahl, unlackiert        | ZP0056/1    | 3-02431-0000                  |
| 71        | Spannschraube                                      | ZP0027/1    | 3-02430-0000                  |
| 73        | Federstift 3x12, DIN 7346                          | ZP0001      | 6-009807-0000                 |
| 74        | Niedrige Mutter M8 rostfrei DIN 439B A2            | A 710/1     | 6-010705-0000                 |
| 75        | Platte M8, DIN 125-A1, A2                          | ZP0090      | 6-009997-0002                 |
| 76        | Klebstoffabdeckung 606-172-13 silber RAL9006       | ZP0065      | 6-011520-0000                 |
| 77        | Montageplatte - Führungsprofil GC20                | ZP0082      | 7-302422-0000                 |
| 80        | Lichtehalterung für Konsole Runde - Set + Paar RAL | ZP0059/1    | 2-01009-PU11                  |
| 90        | Schraube für Abdeckung M4                          | A 700/3     | 7-303030-0000                 |
| 100       | Konzola kulatá - sada + pár RAL                    | ZP0021/1    | 2-01002-PU11                  |

## SCREEN LITE

Technische Spezifikation

### Konsole

(2-01002)

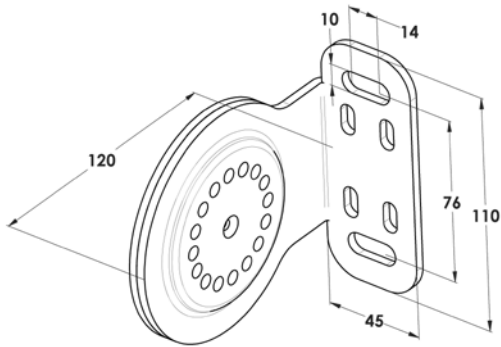

### Halter für Stahldraht

(3-02431)

Edelstahl, unlackiert

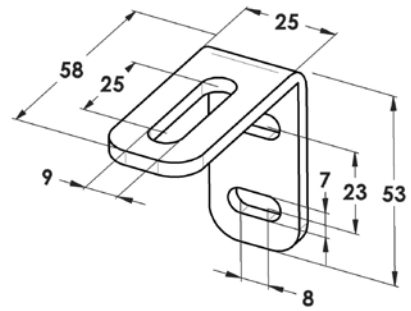

### Unterprofil FD 42

(RR 08/6, 6-009147)

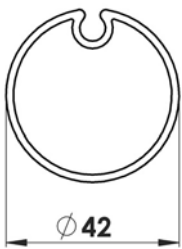

### Wickelrolle

(6-011084)

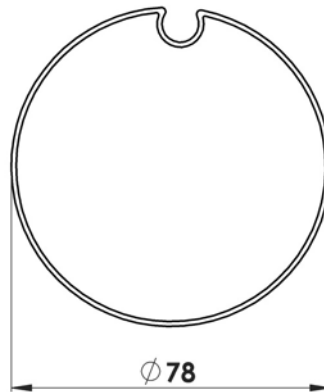

### Führungsschiene GC 20

(6-008727)

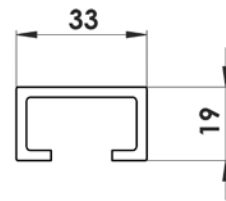

### Varianten der Ausführung

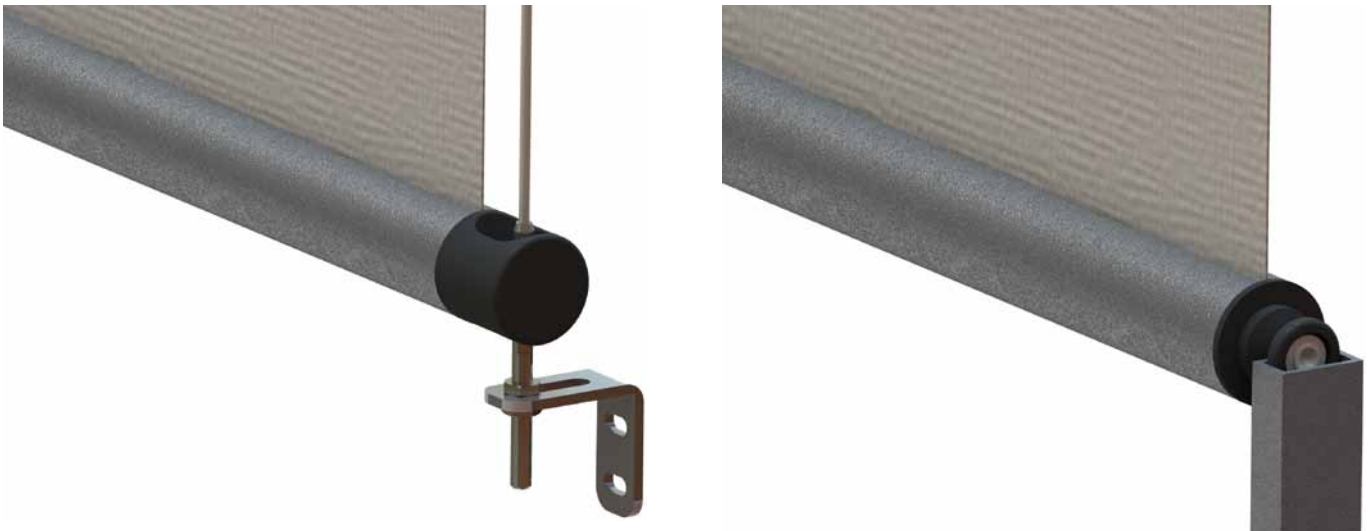

## SCREEN LITE

### AUSMESSUNG

#### AUSMESSUNG

Die Screenrollos SCREEN LITE können sowohl in die Öffnung, als auch vor die Öffnung angeordnet, an die Decke oder Wand montiert werden.

Die Breite und Höhe eines Screenrollos wird wie folgt gemessen:

#### B ..... Breite (mm)

##### a) Befestigung in die Öffnung

Gemessen wird die tatsächliche Breite der Öffnung, und zwar in drei Punkten, im Bestellformular gibt man den kleinsten gemessenen Wert an.

##### b) Befestigung vor die Öffnung

Im Bestellformular wird in der Regel die Breite der Öffnung angegeben, welche die Jalousie beschatten soll. Maße außerhalb der festgelegten Limite müssen mit dem Hersteller besprochen werden.

#### H ..... Höhe (mm)

Gemessen wird die Gesamthöhe einschließlich des oberen Profils und des Rollohalters.

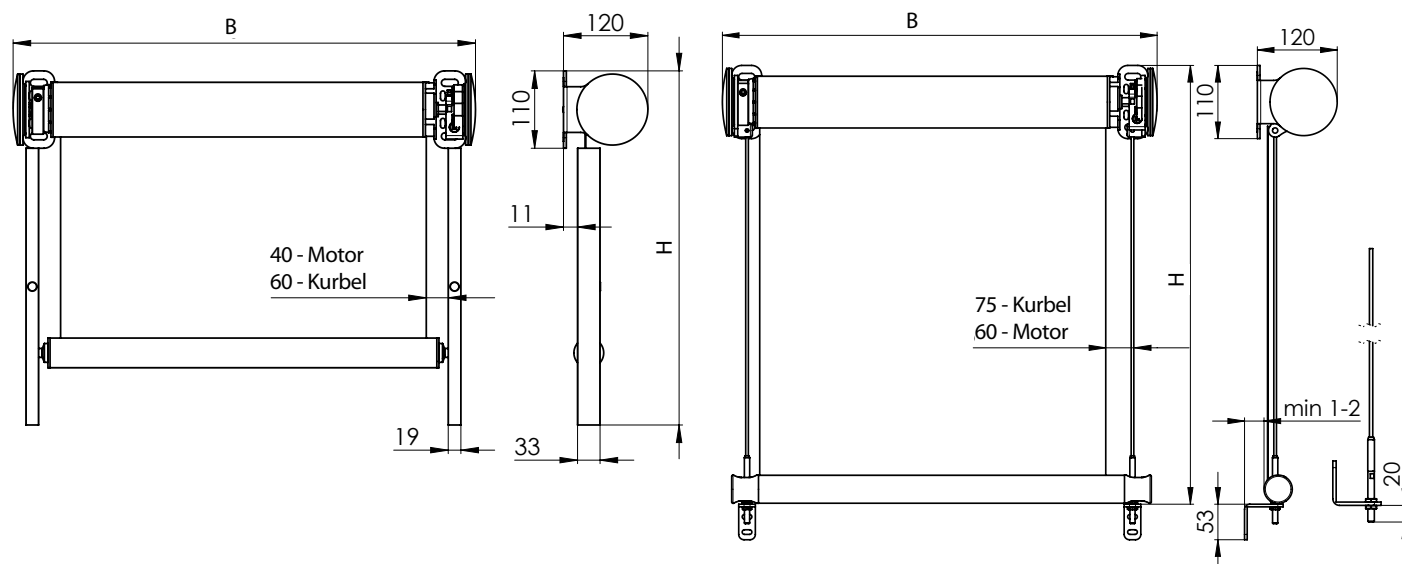

Maße außerhalb der festgelegten Limite müssen mit dem Hersteller besprochen werden.

Mehr dazu im separaten **Dokument Mess- und Montageanleitung**.

#### MONTAGE

Die Montage der Rollos darf nur von einem qualifizierten Personal vorgenommen werden, welches in der Lage ist, die nachstehenden Instruktionen unter Berücksichtigung der Sicherheit ordnungsgemäß zu beachten.

Haupttätigkeiten:

- 1) Vorbereitung der Wände, Decken oder einer anderen Konstruktion für die Montage der Rollos mithilfe von ortsveränderlichen Bohrmaschinen und Schraubenziehern;
- 2) Montage des Rollos an die Wand oder Decke;
- 3) Anschluss an die Elektrospesung;
- 4) Einrichtung (Endanschläge/Motor-Endschalter u.ä.) und Testbetrieb des Rollos.

#### VORBEREITUNG DER MONTAGE DES ROLLOS

Vor der Montage des Rollos überprüfen Sie, ob die Oberfläche des Montageortes nicht beschädigt ist und für die Montage auch geeignet ist. Wählen Sie geeignete Befestigungsschrauben (Typ und Maße), die dem Typ der Konstruktion entsprechen, an welche das Rollo montiert wird (Holz, Zement, Ziegel).

**HINWEIS:** Eine unrichtige Montage kann Unfälle zur Folge haben. Halten Sie die Instruktionen für eine richtige Montage der Konstruktion ein, damit Sie das Risiko einer Ablösung des Rollos von der Wand oder vom Fenster verhindern. Die Gesellschaft ISOTRA s.r.o. haftet nicht für Mängel, die auf eine unrichtige Montage zurückzuführen sind.

## SCREEN LITE

### MONTAGE

#### MONTAGE DES ROLLOS AN DIE DECKE ODER DIE WAND

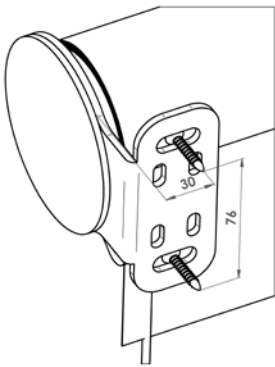

Die Montage des Screenrollos an die Decke beginnt man mit der Ausmessung der Befestigungsöffnungen für die Tragkonsolen.

Der Abstand der Schrauben vom Rand des Rollos soll 30 mm betragen. Der Abstand zwischen den Schrauben beträgt 76 mm.

Zwischen der Wand oder der Decke und der Tragkonsole belassen Sie eine Lücke von mindestens 5 mm so, wie es auf dem Bild dargestellt ist.

Die Richtigkeit der Ausmessung können Sie noch vor dem Bohren durch ein Anlegen des Rollos im montierten Zustand. Sie bohren die Öffnungen und montieren die Tragkonsolen. An die befestigten Konsolen setzen Sie den Wickel auf und sichern.

An die befestigten Konsolen setzen Sie den Wickel auf und sichern.

Die Nabe wird auf der Motorseite in die HiPro-Halterung (7) eingesetzt und mit einem Clip gesichert, und auf der gegenüberliegenden Seite in die Kunststoffhülse (12) und mit einer Schraube gesichert.

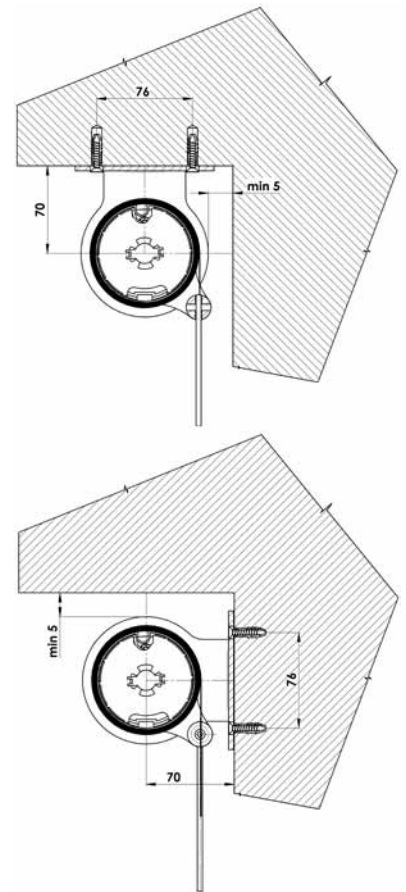
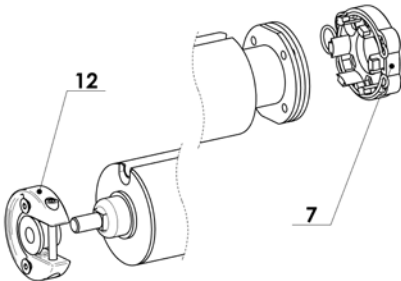

## SCREEN LITE

### MONTAGE DER FÜHRUNGSLEISTEN

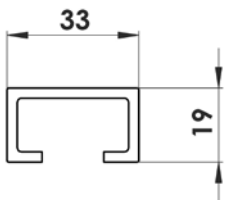

Zuerst montieren Sie den Kasten an die Decke / Wand und anschließend die Führungsleisten.

Beim Model SCREEN LINE ist nur ein Model der Führungsleisten im Angebot enthalten, und zwar der Typ GC20. Die Leiste wird mit gemäß der Bestellung vorgebohrten Öffnungen geliefert, und zwar von der Front oder von der Seite.

Die Anordnung der Öffnungen ist jeweils wie folgt:

- die Randöffnungen befinden sich ca 10 cm vom Rand der Leiste entfernt
- dazwischen liegende Öffnungen befinden sich jeweils im Abstand von 50-80 cm gleichmäßig in der gesamten Länge der Führungsleiste

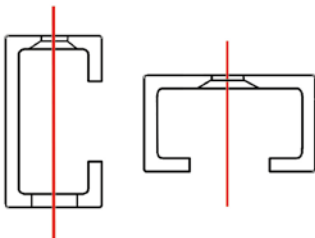

Die markierte rote Linie bezeichnet die vertikale Achse für die Montageschrauben. Verwenden Sie die ausgebohrten Führungsleisten als Schablone zur Übertragung der Position der Öffnungen an die Wand des Fensterflügels.

Dann schrauben Sie mithilfe von für den Konstruktionstyp (Stahlkonstruktion, Zement, Mauerwerk u.ä.) geeigneten Schaftschrauben und Einzelteilen die Führungsleisten an die Wand. Für die frontale Montage der Führungsleiste werden selbstklebende Deckel zur Abdeckung der Öffnungen der Befestigungsschrauben geliefert.

Zur Fertigstellung der Montage überprüfen Sie, ob die Führungsleisten parallel und rechtwinklig sind. Dies kann man durch die Messung von zwei Abständen „S1“ und „S2“ oder der Diagonalen „D1“ und „D2“ vornehmen. Die Abstände müssen gleich sein bei  $\pm 2$  mm. Die richtige Anordnung der Führungsleisten ist notwendig, um die richtige Funktion des Rollos zu gewährleisten; sonst kann die Funktion gestört sein.

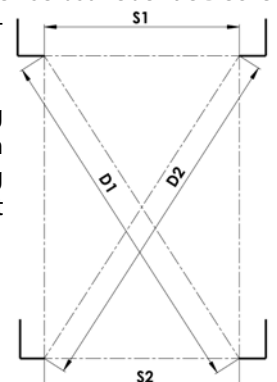

## SCREEN LITE

### MONTAGE

#### MONTAGE DER SEILE BEI DEN ROLLOS OHNE EINEN KASTEN

Die Stahlseile  $\varnothing 4$  mm werden auf entsprechende Länge zugeschnitten mit aufgedrehtem Gewinde-Endstück geliefert. Die genaue Konfiguration der Seile kann sich entsprechend des konkreten Projekts unterscheiden. Nach der Montage der Tragkonsolen ziehen Sie das Seil durch die Befestigungswalze am Seitenteil durch und sichern es mit der Schraube.

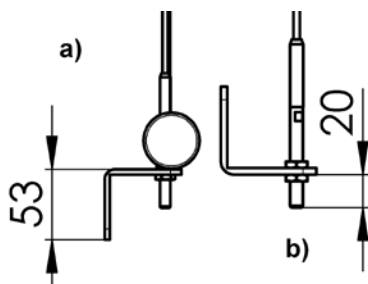

Die unteren Konsolen können seitlich oder frontal montiert werden, wobei das Profil „L“ nach unten (a) oder nach oben (b) zeigt.

Anmerkung: Die Wahl des Ortes zur Montage der Konsolen muss noch vor der Bestellung der Rollos durchgeführt werden, weil durch diese Position die Länge des Seils vorgegeben ist.

Werden die Konsolen nach oben gerichtet montiert (b), dann lassen Sie mindestens 20 mm Abstand zwischen der Konsole und dem Fußboden oder der Fensterbrüstung.

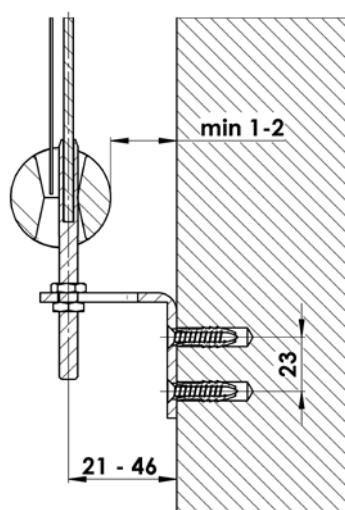
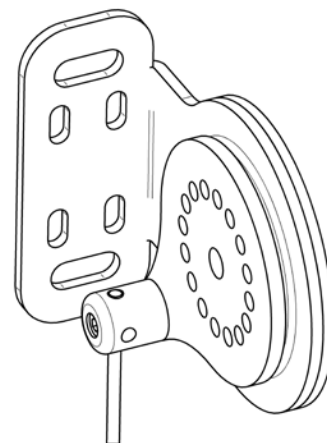

Schrauben Sie die Konsolen mithilfe von für den Konstruktionstyp (Stahlkonstruktion, Zement, Mauerwerk u.ä.) geeigneten Schaftschrauben und Einzelteilen an die Wand. Das untere Profil sollte mindestens 1-2 mm von der Wand oder vom Fenster entfernt sein, damit es nicht zu einer gegenseitigen Beschädigung bei der Bewegung kommt. Im Bedarfsfall vergrößern Sie den Abstand zwischen der Konsole und der Wand mithilfe von Unterlegscheiben. Das Seil spannen Sie immer an und halten so, dass es sich nicht verdreht.

#### ANMERKUNG

Überprüfen Sie, ob die vier Befestigungspunkte der Seile parallel und rechtwinkelig sind. Dies kann man durch die Messung von zwei Abständen „S1“ und „S2“ oder der Diagonalen „D1“ und „D2“ vornehmen. Die Abstände müssen gleich sein bei  $\pm 1$  mm.

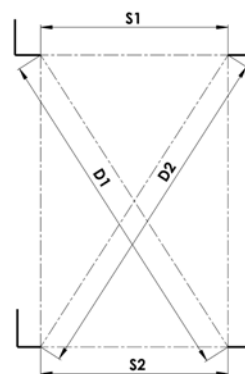

## SCREEN LITE

### MONTAGE

#### MONTAGE IM AUSSENRAUM MIT DER DURCHFÜHRUNG DURCH DIE WAND

Bei einem mit einer Durchführung durch die Wand und einer Kurbelstange montierten Außenrollo muss zuerst die Position der Öffnung für eine viereckige Stange mit einer Länge von 30 cm sorgfältig berechnet werden (15).

- Montieren Sie die Konsolen an die Wand oder Decke und installieren das Rollo an seinem Ort. Mit einem Bleistift markieren Sie die Position der unteren Ecke des Kastens zur Mitte der Öffnung (A) im hinteren Teil des Kastens (welche zum Einlegen der eckigen Stange zur Betätigung des Getriebesystems dient). Markieren Sie den gleichen Abstand auf die Wand und hierdurch bestimmen Sie die Mitte der zu bohrenden Öffnung.
- Bohren Sie sorgfältig durch die Wand eine Öffnung, und zwar mithilfe eines Bohrers mit dem Durchmesser 8 mm. Es ist wichtig, dass die Öffnung möglichst waagrecht ist.
- Installieren Sie das Rollo zurück und schieben Sie vom Innenraum her durch die Wand die Durchführung, um die richtige Position der Öffnung zu kontrollieren. Anschließend sägen Sie die eckige Stange auf die richtige Länge. Die Länge hängt von der Wanddicke ab.

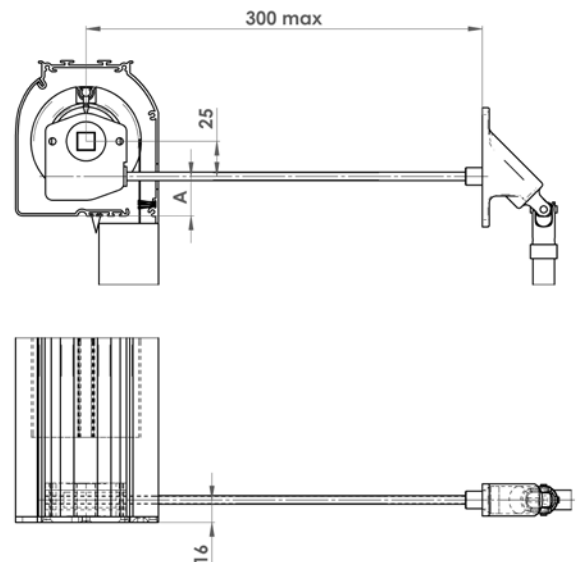
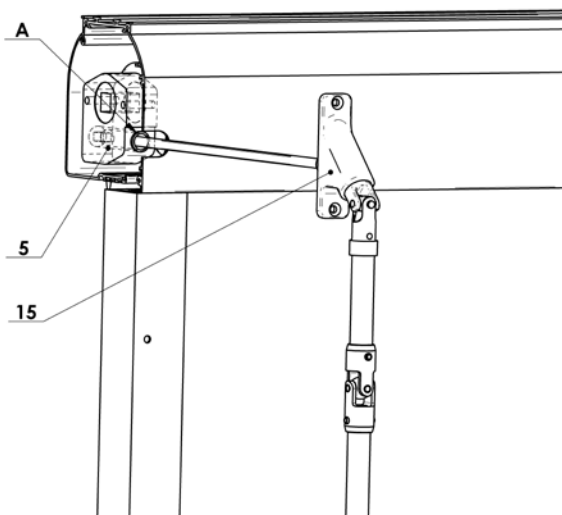

Kurbel – gerade Variante (K)  
Kurbel mit Rollo bei Lieferung verbunden

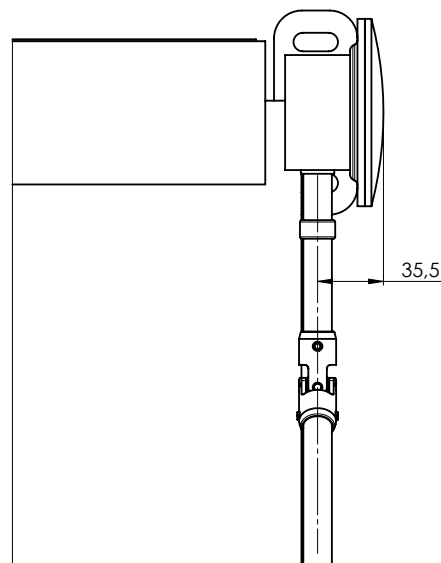
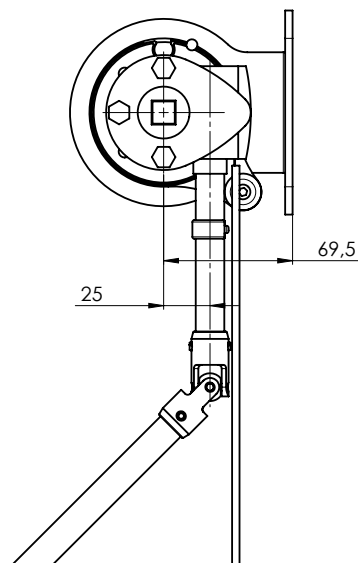

## SCREEN ZIP, ZIP ECONOMY, GW, LITE

### Betätigung – Kurbel

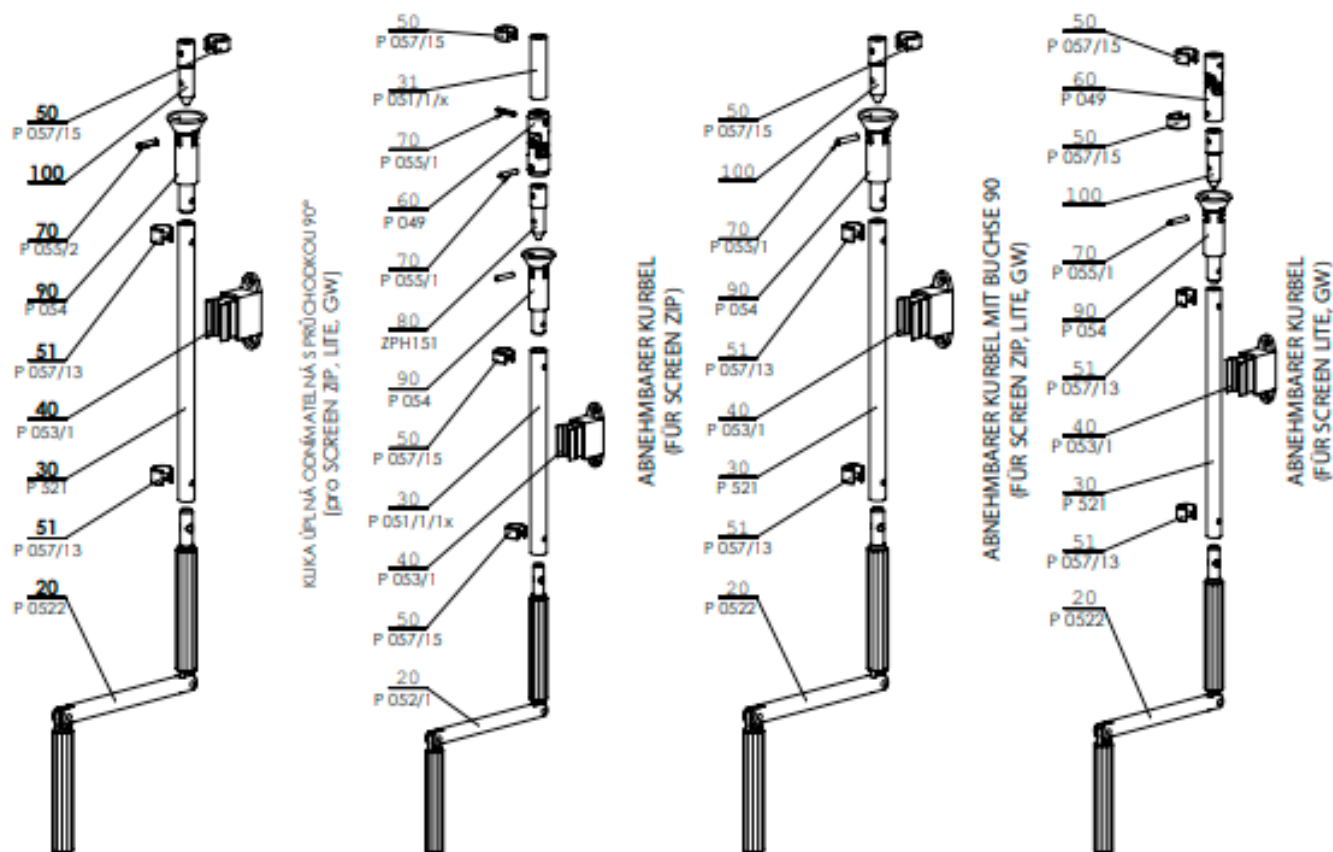

2-01436-XXXX-A

#### Kurbel abnehmbarer für SCREEN (2-01436-XXXX-0)

| Position | Bezeichnung                         | Abkürzung | Zeichnungsnummer |
|----------|-------------------------------------|-----------|------------------|
| 20       | Knickkurbel Al – Ø 12 mm grau       | P 052/1   | 6-006682-0000    |
| 20       | Knickkurbel Al – Ø 10 mm grau       | P 522     | 6-001255-0000    |
| 30,31    | Kurbelrohr Al – Ø 15 mm elox        | P 051/1/X | 7-301797-PU52    |
| 30       | Kurbelrohr Al – Ø 13 mm elox        | P 521     | 6-001254-0000    |
| 40       | Kurbelhalter - grau                 | P 053/1   | 6-006683-7045    |
| 50       | SicherheitsringmitBolzen 15 mm grau | P 057/15  | 6-006467-7035    |
| 53       | SicherheitsringmitBolzen 13 mm grau | P 057/13  | 6-006468-7035    |
| 60       | Kardankupplungen 15 mm              | P 049     | 6-001182-0000    |
| 70       | Stiftelastischer 4x22 Din 1481      | P 055/1   | 6-004581-0000    |
| 80       | Anpassung – Kardan                  | ZPH151    | 6-014318-0000    |
| 90       | Kurbeltrichter quadratischer        | P 054     | 6-001190-0000    |
| 100      | Bolzen für Kurbel                   |           | 3-03287-0000     |

## SCREEN ZIP

### Betätigung – Kurbel

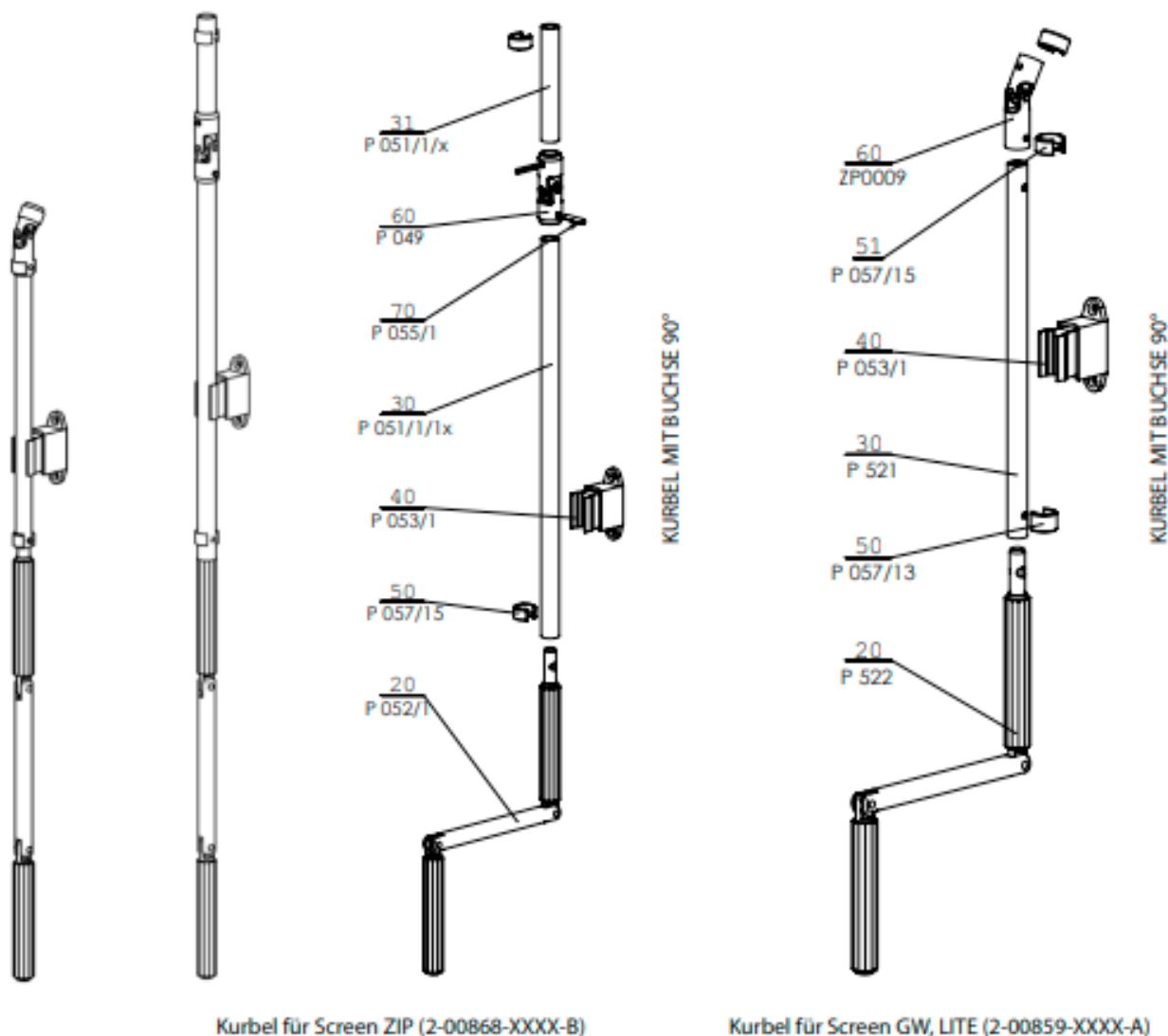

Kurbel für Screen ZIP (2-00868-XXXX-B)

Kurbel für Screen GW, LITE (2-00859-XXXX-A)

#### Kurbel für SCREEN ZIP (2-00868-XXXX-B)

| Position | Bezeichnung                           | Abkürzung | Zeichnungsnummer |
|----------|---------------------------------------|-----------|------------------|
| 20       | Knickkurbel Al – Ø 12 mm grau         | P 052/1   | 6-006682-0000    |
| 30,31    | Kurbelrohr Al – Ø 15 mm elox          | P 051/1/X | 7-301797-PU52    |
| 40       | Kurbelhalter - grau                   | P 053/1   | 6-006683-7045    |
| 50       | Sicherheitsring mit Bolzen 15 mm grau | P 057/15  | 6-006467-7035    |
| 60       | Kardankupplungen 15 mm                | P 049     | 6-001182-0000    |
| 70       | Stift elastischer 4x22 Din 1481       | P 055/1   | 6-004581-0000    |

#### Kurbel für SCREEN GW, LITE (2-00859-XXXX-A)

| Position | Bezeichnung                           | Abkürzung | Zeichnungsnummer |
|----------|---------------------------------------|-----------|------------------|
| 20       | Knickkurbel Al – Ø 10 mm grau         | P 522     | 6-001255-0000    |
| 30       | Kurbelrohr Al – Ø 13 mm elox          | P 521     | 6-001254-0000    |
| 40       | Kurbelhalter - grau                   | P 053/1   | 6-006683-7045    |
| 50       | Sicherheitsring mit Bolzen 13 mm grau | P 057/13  | 6-006468-7035    |
| 51       | Sicherheitsring mit Bolzen 15 mm grau | P 057/15  | 6-006467-7035    |
| 60       | Kreuzkurbelgelenk 13 mm               | ZP0009    | 6-009181-0000    |

## SCREEN ZIP, ZIP ECONOMY, GW, LITE

### Betätigung - Motor

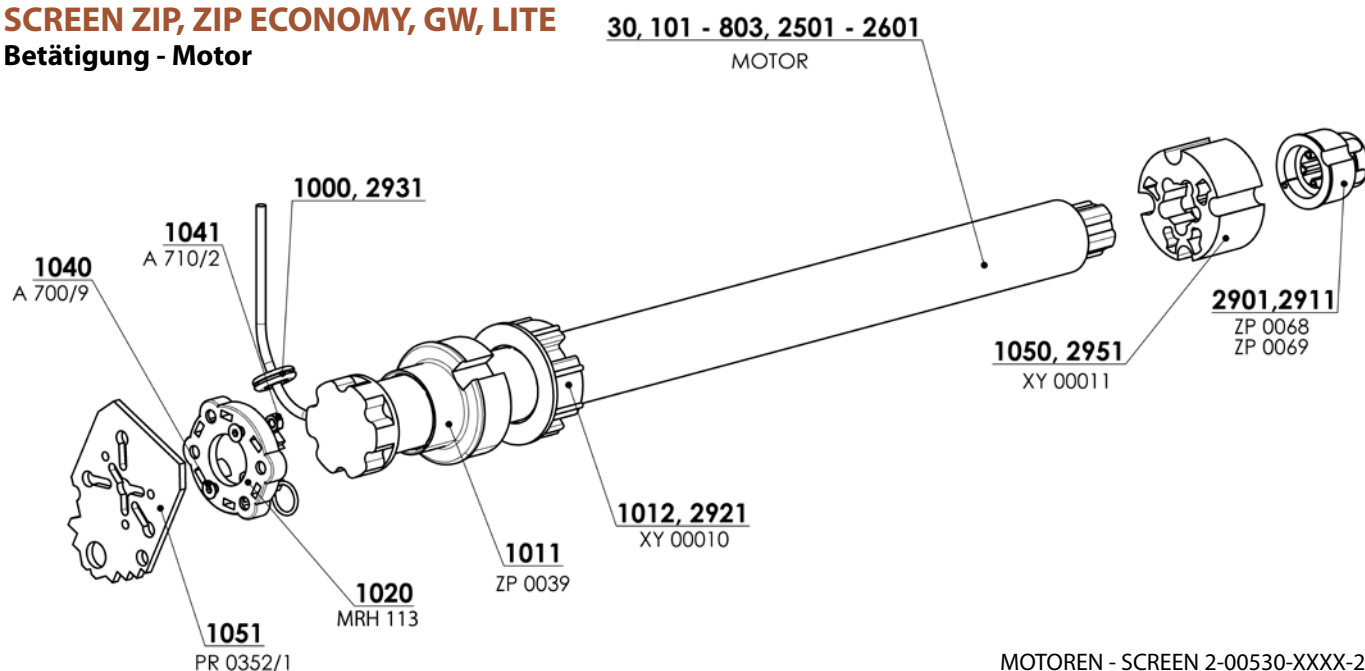

MOTOREN - SCREEN 2-00530-XXXX-2

| Position | Bezeichnung                              | Abkürzung | Zeichnungsnummer |
|----------|--|-----------|------------------|
| 1        | Motor ALTUS 50 RTS 06/17                 | MR 091/06 | 6-011170-0006    |
| 102      | Motor ALTUS 50 RTS 10/17                 | MR 091/10 | 6-011170-0010    |
| 103      | Motor ALTUS 50 RTS 15/17                 | MR 091/15 | 6-011170-0015    |
| 201      | Motor Sunea 50 Screen io 06/17           | ZP0084    | 6-012559-0617    |
| 202      | Motor Sunea 50 Screen io 10/17           | ZP0085    | 6-012559-1017    |
| 203      | Motor Sunea 50 Screen io 15/17           | ZP0086    | 6-012559-1517    |
| 301      | Motor MAESTRIA +50 IO 06/17 VVF5M        | ZP0084/1  | 6-012538-0617    |
| 302      | Motor MAESTRIA +50 IO 10/17 VVF5M        | ZP0085/1  | 6-012538-1017    |
| 303      | Motor MAESTRIA +50 IO 15/17 VVF5M        | ZP0086/1  | 6-012538-1517    |
| 401      | Motor MAESTRIA WT+50 WT 06/17            | ZP0093/06 | 6-015258-0617    |
| 402      | Motor MAESTRIA WT+50 WT 10/17            | ZP0093/10 | 6-015258-1017    |
| 403      | Motor MAESTRIA WT+50 WT 15/17            | ZP0093/15 | 6-015258-1517    |
| 1011     | Adaptor O78 ZIP                          | ZP0039    | 3-03084-0000     |
| 1020     | Motorhalter                              | MRH 113   | 6-013871-0000    |
| 1040     | Inbusschraube M6x12 Zn DIN 7991          | A 700/9   | 6-003511-0000    |
| 1041     | Mutter M6 DIN 934, 8,8, Zn               | A 710/2   | 6-003188-0005    |
| 1050     | Stütze LT50 for DS78                     | XY 00011  | 6-009120-0002    |
| 1051     | Motorhalterung                           | PR0352/1  | 3-02962-0000     |
| 1052     | Schraube M5x16 Zn DIN 965-H, 4,8 - cross | A 700/10  | 6-003595-0000    |
| 1053     | Inbusschraube M6x22 A2 DIN 7991          |           | 6-013675-0000    |
| 2501     | Motor LS 40 S4/16                        | PR0124    | 6-002624-0004    |
| 2601     | Motor Oximo S auto RTS 6/17              | PR 0414   | 6-008040-0000    |
| 2901     | Reduktion LS40/LT50                      | ZP0068    | 6-001594-0000    |
| 2911     | Reduktion des Antriebskopfes LS40/LT50   | ZP0069    | 6-001595-0000    |
| 2921     | Adapter LT50 for DS78                    | XY 00010  | 6-009120-0001    |
| 2931     | Sortie de cable en plastique, noir       |           | 6-017078-0000    |

### Motoren (Becker) Screen ALFA-ZIP (6-015258 / 6-012538 / 6-002624 / 6-014483)

| Position | Bezeichnung                         | Abkürzung      | Zeichnungsnummer |
|----------|-------------------------------------|----------------|------------------|
| 30       | Motor BECKER 50 E 08/17             | X.2010/1301590 | 6-017861-0008    |
| 30       | Motor BECKER 50 E 12/17             | X.2010/1301600 | 6-017861-0012    |
| 30       | Motor BECKER 50 E 20/17             | X.2010/1301450 | 6-017861-0020    |
| 500      | Motor BECKER 50 Screen C 08/17 PLUS | X.2010/1302170 | 6-018761-0008    |
| 500      | Motor BECKER 50 Screen C 12/17 PLUS | X.2010/1302180 | 6-018761-0012    |
| 500      | Motor BECKER 50 Screen C 20/17 PLUS | X.2020/1301860 | 6-018761-0020    |

\*Bemerkung: E = elektronischer Motor / C = Funkmotor

## SCREEN SKY

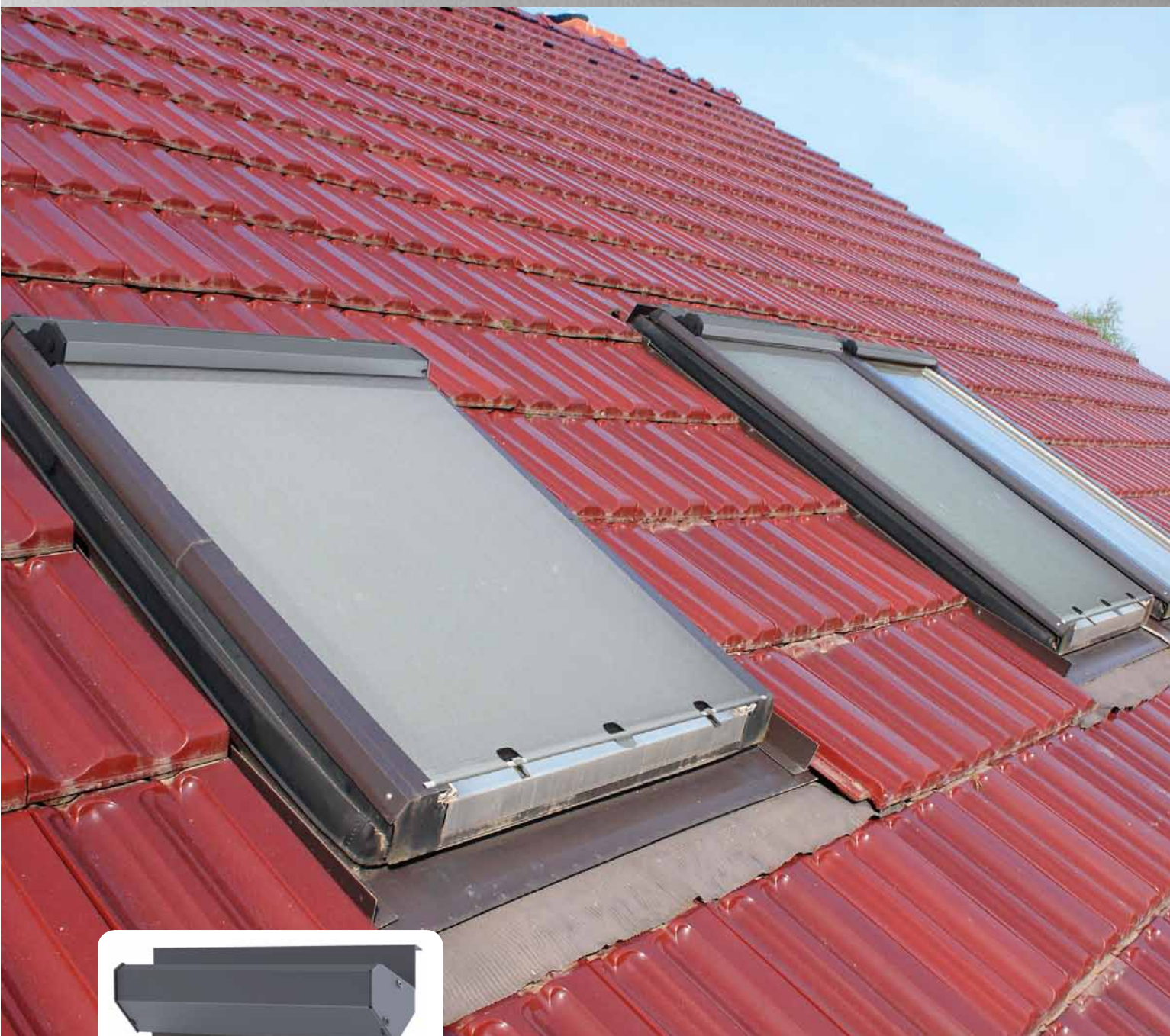

- ▲ Effektiver Schutz vor Licht- und Wärmestrahlung,
- ▲ Schutz gegen Witterungseinflüsse und Außenlärm,
- ▲ Windfestigkeitsklasse 2,
- ▲ uneingeschränkte Funktionsfähigkeit in jeder Position des Fensterflügels,
- ▲ breite Skala der Auswahl aus Stoffen mit einem unterschiedlichen Grad der Lichtdurchlässigkeit.

**ISOTRA** *Quality*

## SCREEN SKY

### Grundlegende Produktspezifikation

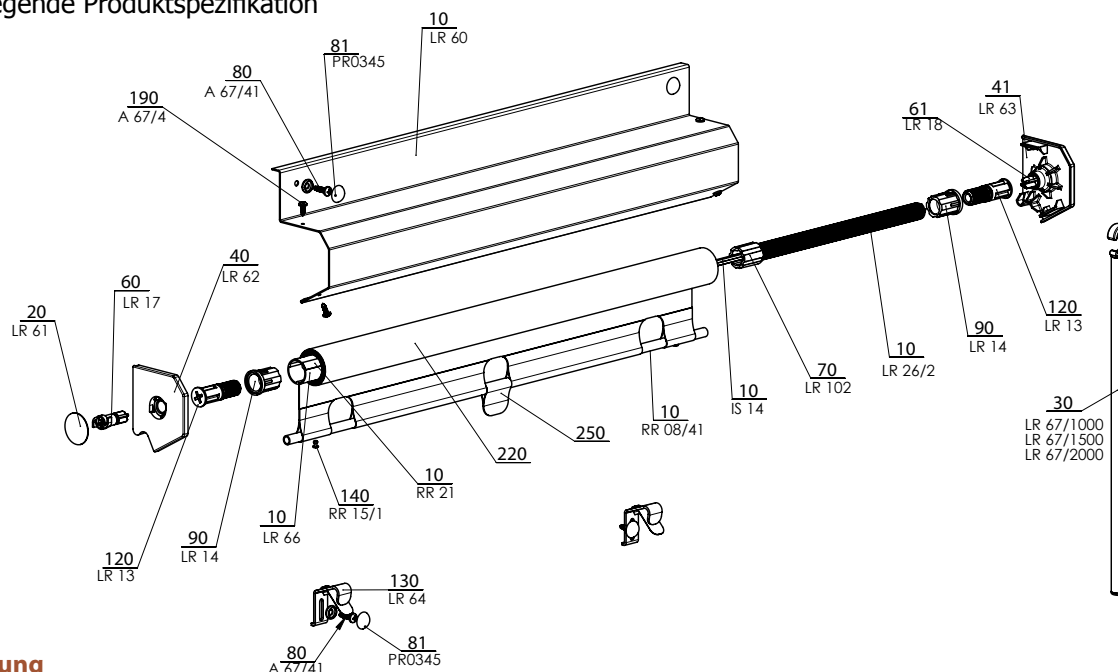

### Betätigung

Manuell - Sie dient das Heraufziehen und Herablassen des Screenrollos.

2-01013-XXXX-B

### Spezifikation

|                      | Abdeckung  | Rohr    | Montage   |
|----------------------|--|---------|---|
| <b>Geschäftsname</b> | LR 60  | RR 15/1 | Das Screen-Dachrollo ISOTRA SCREEN SKY wird durch das Anschrauben der Rollobox an die Blechabdeckung des oberen Rahmens des Dachfensters befestigt. |
| <b>Maß (mm)</b>      |  | Ø 22 mm |   |
| <b>Material</b>      | Al   | Al      |   |
| <b>Farbe</b>         | Standard:<br>RAL 9006 Weißaluminium<br>RAL 9007 Graualuminium<br>RAL 9010 Reinweiß<br>RAL 7016 Anthrazitgrau<br>RAL 7016S Struktur Anthrazitgrau<br>RAL 8014 Sepiabraun<br>sonstige RAL Farben an Anfrage* | Grau    |   |

\*außer Kunststoffteile.

Atypische Ausführungen werden nicht hergestellt.

### Standardmaße

| Betätigung | Breite (mm) |      | Höhe (mm) |      | Garantierte Fläche (m <sup>2</sup> )<br>max. |
|------------|-------------|------|-----------|------|--|
|            | min         | max  | min       | max  |  |
|            | 400         | 1200 | 500       | 1600 | 1,9  |

### Anmerkung:

Die undurchsichtige Schicht soll bei dem Typ des Screenrollos zur Montage in die Dachfenster immer in Richtung Sonne zeigen. Bei der Außenmontage kann starker Wind zum leichten Anheben des unteren Profils und des Stoffs führen. Das untere Profil, auch Zugstange genannt, ist beim Schließen des Rollos mit Haken gesichert.

### Übliche Erscheinungen bei den technischen Geweben

Um die Schweißnähte herum kann es zur Welligkeit des Stoffs, dem sog. Baumeffekt, kommen. Diese Erscheinung ist üblich, denn während der Nutzung wirken verschiedene Kräfte auf den Stoff. Eine weitere Erscheinung können sichtbare Abdrücke von der Walze auf dem Stoff darstellen. Diese verschwinden bei höherer Temperatur, wenn sich der Stoff glättet.

## Screen Sky (2-01013-0000)

| Position   | Bezeichnung                              | Abkürzung   | Zeichnungsnummer              |
|------------|--|-------------|-------------------------------|
| <b>10</b>  | <b>Profile - SCREEN - SKY</b>            |             | <b>siehe Profile</b>          |
| 10         | Abdeckung Screen - S                     | LR 60       | 3-02443-0000                  |
| 10         | Rohr AL                                  | RR 08/41    | 6-011163-PU52                 |
| 10         | Feder, links l=600/1                     | LR 26/2     | 7-301254-0000                 |
| 10         | Draht - dreikantig                       | IS 14       | 7-300050-0000                 |
| 10         | Klebeband, doppelseitig                  | RR 21       | 6-001311-0000                 |
| 20         | Abdeckung für Spannvorrichtung           | LR 61 XXXX  | 7-302489-0000                 |
| 30         | Bedienstab für Screen-Rollos - 1000 mm   | LR 67/1000  | 2-01400-1000                  |
| 30         | Bedienstab für Screen-Rollos - 1500 mm   | LR 67/1500  | 2-01400-1500                  |
| 30         | Bedienstab für Screen-Rollos - 2000 mm   | LR 67/2000  | 2-01400-2000                  |
| 40         | Seitendeckel, Kunststoff, R              | LR 62 XXXX  | 3-02487-XXXX                  |
| 41         | Seitendeckel, Kunststoff, L              | LR 63 XXXX  | 3-02488-XXXX                  |
| 60         | Rollbolzen - rechts                      | LR 17       | 3-00609-0000                  |
| 61         | Rollbolzen - links                       | LR 18       | 3-00610-0000                  |
| 70         | Schraube                                 | LR 102      | 3-01203-0000                  |
| 80         | Schraube ST 4,2x16                       | A 67/4      | 6-012661-0000                 |
| 81         | Abdeckung für PVC - schwarz, braun, grau | PR0345/XX   | 6-002073-XXXX                 |
| 90         | Futteral                                 | LR 14       | 3-00650-0000                  |
| 120        | Federstift                               | LR 13       | 3-00608-0000                  |
| 130        | Haken                                    | LR 64       | 7-302447-0000                 |
| 140        | Niet 4x6 DIN 7337 A,                     | SC 142 0000 | 6-009908-0000                 |
| 190        | Schraube 3,5x9,5 DIN 7504 M, Zn          | A 67/4      | 6-003096-0000                 |
| <b>220</b> | <b>Stoff screen</b>                      |             | <b>siehe Screenmusterbuch</b> |
| 250        | Bediengriff SCREEN-S                     |             | 3-02445-0000                  |



BOX NA STŘEŠNÍ SCREEN 3-02443-XXXX-A

## SCREEN SKY

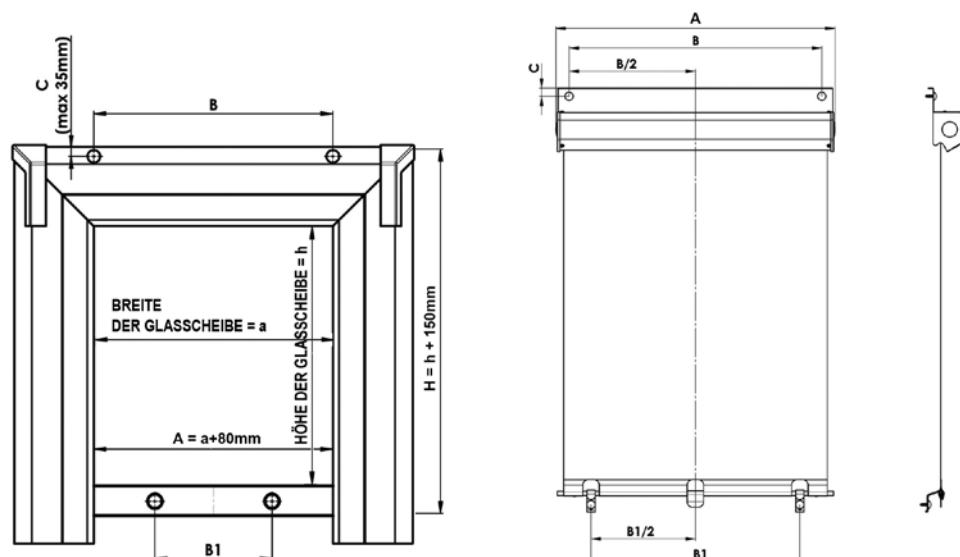

### 1. AUSMESSUNG DES FENSTERS

Es wird empfohlen, die Ausmessung aus der Aussenseite des Dachfensters, und zwar selbst auf der Blechabdeckung durchzuführen. Wenn das Fenster mit einem Namensschild ausgerüstet ist, dann können Sie in die Bemerkung des Bestellformulars den genauen Namen und den Dachfenstertyp zur Überprüfung der angemessenen Masse angeben.

#### **BREITE UND PLATZIERUNG DER HAKEN FÜR ROLLLÄDEN MISST MAN AUF FOLGENDE WEISE:**

##### **Breite (A):**

Wir messen Lichtmass des Fensterflügels (Mass der Glasscheibe **a**) und wir empfehlen, zum angemessenen Mass min. 80 Mm für Überlappung zuzurechnen.

**Im angemessenen Gesamtmass (A=Breite) muss die Form und Grösse der Blechabdeckung des messenden Dachfensters berücksichtigt werden.**

Auf diese Weise angemessene Angabe schreiben wir ins Bestellformular für Rollläden.

Breite des Rollladens stellen wir mit der Genauigkeit auf Millimeter von der Breite 400 Mm bis zur Breite 1200 Mm her.

**Bemerkung: Breite des Stoffes (die wirklich beschattete Fläche) ist um 22 Mm kleiner als der angemessene Gesamtwert des Rollladens.**

Wenn das Dachfenster an der Stelle der Befestigung von Oberbox mit den Sicherungsschrauben über Blechabdeckung ausgerüstet ist, messen wir den Abstand unter diesen Schrauben (**B**) und den Abstand von der Oberkante (**C**).

Wenn das Dachfenster mit diesen Schrauben nicht ausgerüstet ist, gibt man diese Angabe nicht an.

Masse ausser festgelegter Limite müssen mit dem Hersteller besprochen werden.

##### **Höhe (H):**

Wir messen Lichtmass des Fensterflügels (Mass der Glasscheibe **h**) und wir empfehlen, zum angemessenen Mass min. 150 Mm für Überlappung zuzurechnen.

**Im angemessenen Gesamtmass (H) muss die Form und Grösse der Blechabdeckung des messenden Dachfensters berücksichtigt werden.**

Maximale Höhe der Verdunkelung beträgt 1600Mm.

Masse ausser festgelegter Limite müssen mit dem Hersteller besprochen werden.

##### **Platzierung der Unterhaken:**

Wenn das Dachfenster im Unterteil des Flügels mit den Sicherungsschrauben über Blechabdeckung ausgerüstet ist, messen wir den Abstand unter diesen Schrauben (**B1**).

Wenn das Dachfenster mit diesen Sicherungsschrauben nicht ausgerüstet ist, gibt man diese Angabe nicht an und diese wird dann bei der Herstellung des Rollladens zugeordnet.

**Bemerkung: Wenn das Dachfenster im Unterteil mit den Sicherungsschrauben ausgerüstet ist, dann geben Sie immer den Abstand unter diesen Schrauben!**

**ES MUSS IM BESTELLFORMULAR FOLGENDES SPEZIFIZIERT WERDEN:**

- 1. alle empfohlenen Masse**
- 2. farbige Ausführung und der ausgewählte Stoff Typ**
- 3. Name+Fenstertyp+Identifizierungsnummer des Fensters** (in die Bemerkung des Bestellformulars angeben)

**2. MONTAGE**

Montieren Sie den Rollladen ausführlich nach dieser Anleitung, weil Sie sich so die überflüssigen Fehler, beziehungsweise die weiteren mit diesen Fehlern zusammenhängenden Unangenehmigkeiten vermeiden.

- Akku-Bohrschrauber
- Kreuzschraubendreher PH 2
- Messer, Schere, Zange

Kontrolle:

- Vor der Montage empfehlen wir, Kontrolle aller Teile bei der Warenlieferung durchzuführen, damit verhindern wir die eventuellen Probleme. Die möglichen Mängel, bzw. Einwände, die die Montage oder eigene Jalousie betreffen, teilen Sie, bitte, dem Hersteller mit.
- Entfernen Sie alle Hindernisse aus dem Dachfenster, die die Montage verteidigen könnten.

**EIGENMONTAGE:**

- Öffnen Sie das Dachfenster in solche Lage, in der es Durchführung der Montage aus dem Exterieur möglich wird
- Wenn das Dachfenster an der Stelle der Befestigung von Oberbox mit den Sicherungsschrauben ausgerüstet ist, demonstrieren Sie diese Schrauben (Wenn das Dachfenster mit diesen Sicherungsschrauben nicht ausgerüstet ist, dann können Sie zum nächsten Punkt der Eigenmontage weitergehen)
- Legen Sie die Oberbox des Rollladens mittels der Versicherung für die Oberkante der Blechabdeckung und zentrieren Sie diese zur Achse des Fensters
- Schrauben Sie Box des Rollladens hindurch die Kunststoffunterlage in die obige Blechabdeckung des Fensterrahmens an (bei den Fenstertypen mit den beseitigten Sicherungsschrauben, verwenden Sie ausführlich diese Befestigungslöcher)
- Auf die Kunststoffunterlagen der Teile-Verankerung platzieren Sie die Abdeckkappen

**BEFESTIGUNG DER UNTERHAKEN:**

- Wenn das Dachfenster an der Stelle der Befestigung von Oberbox mit den Sicherungsschrauben ausgerüstet ist, demonstrieren Sie diese Schrauben
- Wenn das Dachfenster mit den Sicherungsschrauben nicht ausgerüstet ist, messen Sie den Abstand der Löcher im Unterprofil des Rollladen Stoffes
- Übertragen Sie diesen Abstand auf die Blechabdeckung des Flügels in Abhängigkeit von Achse des Fensters
- Schrauben Sie die Haken hindurch die Kunststoffunterlage an
- Auf die Kunststoffunterlagen der Teile-Verankerung platzieren Sie die Abdeckkappen

**BEENDIGUNG:**

- Öffnen Sie das Dachfenster in maximale Lage und befestigen Sie das Unterprofil für die angebrachten Haken
- Wenn man das Fenster zumacht, dann wird der Rollladen automatisch zurückziehen  
Der Rollladen ist zum erfolgreichen Gebrauch vorbereitet.



**ISOTRA a.s.**

Bílovecká 2411/1, 746 01 Opava  
Tschechische Republik

Tel.: **+420 553 685 111**  
E-mail: [isotra@isotra.cz](mailto:isotra@isotra.cz)

[www.isotra-jalousien.de](http://www.isotra-jalousien.de)

Ausgabe: 06/2026

**ISOTRA Partner**



*... ein hauch von intimität.*